

TyreWiz™



USER MANUAL

TyreWiz User Manual

TyreWiz Bedienungsanleitung

Manual de usuario de TyreWiz

Manuel de l'utilisateur TyreWiz

Manuale dell'utente TyreWiz

TyreWiz Gebruikershandleiding

Manual do Utilizador do TyreWiz

TyreWiz ユーザー・マニュアル

TyreWiz 用户手册

Tools and Supplies **6**

Werkzeuge und Material
Herramientas y accesorios
Outils et accessoires
Strumenti e forniture
Gereedschap en benodigdheden
Ferramentas e Produtos a Usar
ツールおよび付属品
工具和用品

Battery **7**

Batterie
Pila
Pile
Batteria
Batterij
Bateria
電池
电池

Compatibility **8**

Kompatibilität
Compatibilidad
Compatibilité
Compatibilità
Compatibiliteit
Compatibilidade
適合性
兼容性

Zipp TyreWiz for MOTO Rims **9**

Zipp TyreWiz für MOTO Felgen
Zipp TyreWiz para llantas MOTO
Zipp TyreWiz pour jantes MOTO
Zipp TyreWiz per cerchi MOTO
Zipp TyreWiz voor MOTO velgen
Zipp TyreWiz para aros MOTO
MOTO リム用 Zipp TyreWiz
MOTO 轮圈的专用 Zipp TyreWiz

Parts Preparation **9**

Vorbereitung der Teile
Preparación de las piezas
Préparation des pièces
Preparazione delle parti
Vorbereiding van de onderdelen
Preparação das peças
パーツの準備
部件准备

Tubeless Sealant Installation **11**

Einfüllen von Tubeless-Dichtmittel
Instalación de sellador sin cámara
Installation du produit anti-crevaison tubeless
Installazione sigillante tubeless
Dichtmiddel voor tubeless banden aanbrengen
Instalação de selante para pneus sem câmara
チューブレス・タイヤ用シーラントの注入
无内胎式轮胎密封剂灌入

Installation **12**

Einbau
Instalación
Installation
Installazione
Installatie
Instalação
安装
取り付け

Battery Replacement **14**

Batteriewechsel
Sustitución de la pila
Remplacement de la pile
Sostituzione della batteria
De batterij vervangen
Substituição da bateria
電池の交換
电池更换

TyreWiz Light 15

TyreWiz-LED
Luz de TyreWiz
Témoin lumineux TyreWiz
Spia TyreWiz
TyreWiz lampje
Luz do TyreWiz
TyreWiz のライト
TyreWiz 指示灯

TyreWiz 16**Parts Preparation** 16

Vorbereitung der Teile
Preparación de las piezas
Préparation des pièces
Preparazione delle parti
Vorbereiding van de onderdelen
Preparação das peças
パーツの準備
部件准备

Installation 18

Einbau
Instalación
Installation
Installazione
Installatie
Instalação
取り付け
安装

Tubeless Sealant Installation 21

Einfüllen von Tubeless-Dichtmittel
Instalación de sellador sin cámara
Installation du produit anti-crevaison tubeless
Installazione sigillante tubeless
Dichtmiddel voor tubeless banden aanbrengen
Instalação de selante para pneus sem câmara
チューブレス・タイヤ用シーラントの注入
无内胎式轮胎密封剂灌入

TyreWiz 303 FireCrest 22**Parts Preparation** 22

Vorbereitung der Teile
Preparación de las piezas
Préparation des pièces
Preparazione delle parti
Vorbereiding van de onderdelen
Preparação das peças
パーツの準備
部件准备

Installation 23

Einbau
Instalación
Installation
Installazione
Installatie
Instalação
取り付け
安装

Tubeless Sealant Installation 25

Einfüllen von Tubeless-Dichtmittel
Instalación de sellador sin cámara
Installation du produit anti-crevaison tubeless
Installazione sigillante tubeless
Dichtmiddel voor tubeless banden aanbrengen
Instalação de selante para pneus sem câmara
チューブレス・タイヤ用シーラントの注入
无内胎式轮胎密封剂灌入

TyreWiz / TyreWiz 303 FC Light 28

TyreWiz / TyreWiz 303 FC -LED
Luz de TyreWiz / TyreWiz 303 FC
Témoin lumineux TyreWiz / TyreWiz 303 FC
Spia TyreWiz / TyreWiz 303 FC
TyreWiz / TyreWiz 303 FC lampje
Luz do TyreWiz / TyreWiz 303 FC
TyreWiz / TyreWiz 303 FC のライト
TyreWiz / TyreWiz 303 FC 指示灯

TyreWiz / TyreWiz 303 FC Battery Replacement **29**

TyreWiz / TyreWiz 303 FC batteriewechsel
TyreWiz / TyreWiz 303 FC sustitución de la pila
TyreWiz / TyreWiz 303 FC remplacement de la pile
TyreWiz / TyreWiz 303 FC sostituzione della batteria
TyreWiz / TyreWiz 303 FC de batterij vervangen
TyreWiz / TyreWiz 303 FC substituição da bateria
TyreWiz / TyreWiz 303 FC 電池の交換
TyreWiz / TyreWiz 303 FC 电池更换

TyreWiz Smart Device Apps **30**

TyreWiz Smart Device-Apps
Aplicaciones del dispositivo inteligente TyreWiz
Applications TyreWiz pour appareil intelligent
App per il dispositivo smart TyreWiz
TyreWiz apps voor smart-apparaten
Apps TyreWiz para Dispositivo Smart
TyreWiz スマート・デバイス・アプリ
TyreWiz 智能设备 App

Garmin® Head Unit Display **30**

Anzeige auf Garmin-Zentraleinheit
Unidad principal con pantalla Garmin
Compatibilité avec appareil Garmin
Unità di visualizzazione Garmin
Weergave op Garmin hoofdeenheid
Ecrã da unidade principal Garmin
Garmin ヘッド・ユニット・ディスプレイ
Garmin 车头显示器

Wahoo Fitness Head Unit Display **31**

Anzeige auf Wahoo Fitness-Zentraleinheit
Unidad principal con pantalla Wahoo Fitness
Compatibilité avec appareil Wahoo Fitness
Unità di visualizzazione Wahoo Fitness
Weergave op Wahoo Fitness hoofdeenheid
Ecrã Wahoo Fitness da unidade principal
Wahoo Fitness ヘッド・ユニット・ディスプレイ
Wahoo Fitness 车头显示器

TyreWiz Usage **32**

Verwendung des TyreWiz
Uso de TyreWiz
Utilisation du TyreWiz
Utilizzo di TyreWiz
Werking van TyreWiz
Utilização do TyreWiz
TyreWiz の使用方法
TyreWiz 使用

Maintenance **33**

Maintenance
Mantenimiento
Entretien
Manutenzione
Onderhoud
Manutenção
メンテナンス
保养

SAFETY INSTRUCTIONS

You must read and understand the Safety Instructions document included with your product before proceeding with installation. Improperly installed components are extremely dangerous and could result in severe and/or fatal injuries. If you have any questions about the installation of these components, consult a qualified bicycle mechanic. This document is also available on www.sram.com.

CONSIGNES DE SÉCURITÉ

Vous devez lire et comprendre le document consacré aux instructions de sécurité livré avec votre produit avant de procéder à son installation. Des composants installés de manière inappropriée sont extrêmement dangereux et peuvent provoquer des blessures graves, voire mortelles. Pour toute question concernant l'installation de ces composants, consultez un mécanicien vélo professionnel. Ce document est également disponible sur www.sram.com.

INSTRUÇÕES DE SEGURANÇA

Tem que ler e compreender o documento de Instruções de Segurança, incluído com o seu produto, antes de proceder com a instalação. Os componentes instalados de forma incorrecta são extremamente perigosos e poderão resultar em lesões graves e/ou fatais. Se tiver quaisquer perguntas sobre a instalação destes componentes, consulte um mecânico de bicicletas qualificado. Este documento também está disponível em www.sram.com.

SICHERHEITSHINWEISE

Bevor Sie mit der Installation beginnen, müssen Sie die Ihrem Produkt beiliegenden Sicherheitshinweise gelesen und verstanden haben. Falsch montierte Komponenten stellen eine erhebliche Gefahr dar und könnten zu schweren und/oder tödlichen Verletzungen führen. Wenn Sie Fragen zur Montage dieser Komponenten haben, wenden Sie sich an einen qualifizierten Fahrradmechaniker. Dieses Dokument steht auch unter www.sram.com zur Verfügung.

ISTRUZIONI DI SICUREZZA

L'utente deve leggere e comprendere il documento di Istruzioni di sicurezza accluso al prodotto prima di procedere all'installazione. I componenti, se installati in modo improprio, sono estremamente pericolosi e potrebbero essere all'origine di ferite gravi e/o mortali. In caso di domande sull'installazione di questi componenti, consultare un meccanico per biciclette qualificato. Il presente documento è disponibile anche sul sito www.sram.com.

安全にお使いいただくために

取り付けを開始する前に、製品に付属している安全に関する記述を必ず読み、内容を理解してください。コンポーネントを間違っ
て取り付けると、非常に危険な状態になり、その結果、重度または致命的な傷害を引き起こすことがあります。これらのコンポーネントの取り付けに関して質問がある場合は、専門の自転車整備士にご相談ください。このマニュアルは www.sram.com にも掲載されています。

INSTRUCCIONES DE SEGURIDAD

Antes de proceder a la instalación de este producto, es necesario que lea y entienda perfectamente el documento de instrucciones de seguridad que lo acompaña. Unos componentes mal instalados suponen un enorme peligro y pueden ocasionar lesiones graves o incluso mortales. Si tiene alguna pregunta acerca de la instalación de estos componentes, consulte con un mecánico de bicicletas cualificado. Este documento está disponible también en la dirección www.sram.com.

VEILIGHEIDSINSTRUCTIES

Lees en begrijp het document met veiligheidsinstructies dat met uw product is meegeleverd voordat u met de installatie begint. Verkeerd geïnstalleerde componenten kunnen buitengewoon gevaarlijk zijn en kunnen leiden tot ernstige en/of fatale verwondingen. Als u vragen hebt over de installatie van deze componenten, raadpleeg een vakbekwame fietsenmaker. Dit document is tevens beschikbaar op www.sram.com.

安全说明

进行安装之前，您必须阅读并理解产品随附的安全说明书。部件安装不当是极为危险的，可能导致严重甚至致命的人身伤害。如果您对部件安装有任何疑问，请咨询专业自行车技工。本文件也发布在 www.sram.com 上。

Tools and Supplies

Werkzeuge und Material
Herramientas y accesorios

Outils et accessoires
Strumenti e forniture
Gereedschap en benodigdheden

Ferramentas e Produtos a Usar
ツールおよび付属品
工具和用品

Highly specialized tools and supplies are required for the installation of your Quarq components. We recommend that you have a qualified bicycle mechanic install your Quarq components.

Für den Einbau Ihrer Quarq-Komponenten werden Spezialwerkzeuge und spezielles Material benötigt. Es wird empfohlen, den Einbau Ihrer Quarq-Komponenten von einem qualifizierten Fahrradmechaniker durchführen zu lassen.

Para instalar los componentes Quarq se necesitan herramientas y accesorios muy especializados. Recomendamos que confíe la instalación de sus componentes Quarq a un mecánico de bicicletas cualificado.

Des outils et accessoires hautement spécialisés sont nécessaires pour l'installation de vos composants Quarq. Nous vous recommandons de faire installer vos composants Quarq par un mécanicien vélo qualifié.

Sono necessari strumenti e forniture altamente specializzati per l'installazione dei componenti Quarq. Consigliamo di far installare i componenti Quarq da un meccanico per biciclette qualificato.

Hooggespecialiseerd gereedschap en benodigdheden zijn nodig voor de installatie van uw Quarq-componenten. We bevelen aan om uw Quarq-componenten door een vakbekwame fietsenmaker te laten installeren.

São necessárias ferramentas altamente especializadas e produtos específicos para a instalação dos seus componentes Quarq. Recomendamos que mande um mecânico de bicicletas qualificado instalar os seus componentes Quarq.

Quarq コンポーネントの取り付けには、非常に特殊なツールおよび付属品が必要です。当社では、Quarq コンポーネントの取り付けは、専門の自転車整備士に依頼することを推奨しています。

安装 Quarq 组件需要非常专业的工具和用品。我们建议您让专业的自行车技工安装 Quarq 组件。

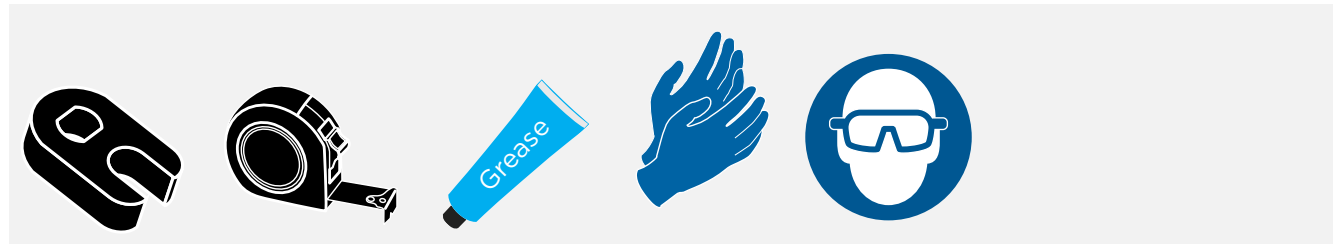

 For recycling and environmental compliance, please visit www.sram.com/company/environment.

⚠ WARNING

Never dispose of batteries in a fire.
Do not use sharp or conductive objects to remove the battery.
Keep the battery out of reach of children.
Do not put the battery in your mouth. If ingested, seek medical attention immediately.
Do not disassemble, damage, or puncture the battery.
Consult the battery manufacturer for safe handling instructions.

 Hinweise zum Recycling und Umweltschutz finden Sie auf www.sram.com/company/environment.

⚠ WARNUNG

Batterien dürfen keinesfalls verbrannt werden.
Verwenden Sie keine spitzen oder leitfähigen Gegenstände, um die Batterie herauszuhebeln.
Bewahren Sie die Batterie außerhalb der Reichweite von Kindern auf.
Nehmen Sie die Batterie nicht in den Mund. Falls Sie die Batterie verschlucken, suchen Sie sofort einen Arzt auf.
Die Batterie darf nicht zerlegt, beschädigt oder durchstochen werden.
Falls Sie Fragen zur sicheren Handhabung von Batterien haben, wenden Sie sich an den Batteriehersteller.

 Puede encontrar información sobre reciclaje y cumplimiento de la normativa medioambiental en la página www.sram.com/company/environment

⚠ ATENCIÓN

No tire nunca una pila al fuego.
No utilice objetos punzantes ni conductores para retirar la pila.
Mantenga la pila fuera del alcance de los niños.
No se introduzca la pila en la boca. En caso de ingestión, consiga atención médica de inmediato.
No desmonte, deteriore ni perforo la pila.
Consulte las instrucciones de seguridad sobre el manejo de la pila indicadas por su fabricante.

 Pour obtenir des informations sur le recyclage et le respect de l'environnement, veuillez consulter le site www.sram.com/company/environment.

⚠ AVERTISSEMENT

Ne jetez jamais les piles dans les flammes.
N'utilisez pas d'objet pointu ou électro-conducteur pour retirer la pile.
Maintenez la pile hors de la portée des enfants.
Ne mettez jamais la pile dans votre bouche. En cas d'ingestion, consultez immédiatement un médecin.
Ne démontez, n'endommagez et ne percez jamais la pile.
Pour une utilisation en toute sécurité, consultez les instructions du fabricant de la pile.

 Per il riciclaggio e la conformità ai requisiti ambientali, visitare il sito www.sram.com/company/environment.

⚠ AVVERTENZA

Non gettare mai le batterie nel fuoco.
Non utilizzare alcun oggetto appuntito o conduttivo per rimuovere la batteria.
Tenere la batteria al di fuori della portata dei bambini.
Non mettere in bocca la batteria. In caso di ingestione consultare immediatamente un medico.
Non smontare, danneggiare o perforare la batteria.
Consultare il produttore della batteria per istruzioni per una manipolazione sicura.

 Voor meer informatie over recycling en bescherming van het milieu, ga naar www.sram.com/company/environment.

⚠ WAARSCHUWING

Gooi batterijen nooit in vuur.
Gebruik geen scherpe of geleidende voorwerpen om de batterij te verwijderen.
Houd de batterij uit de buurt van kinderen.
Steek de batterij niet in uw mond. Indien ingeslikt, raadpleeg onmiddellijk een arts.
De batterij niet uit elkaar halen, beschadigen of doorboren.
Neem contact op met de fabrikant van de batterij hoe deze op een veilige manier te gebruiken.

 Para reciclagem e conformidade ambiental, visite www.sram.com/company/environment.

⚠ AVISO

Nunca descarte baterias/pilhas atirando-as para um fogo.
Não use quaisquer objectos aguçados nem objectos condutores para retirar a bateria.
Mantenha a bateria fora do alcance das crianças.
Não meta a bateria na sua boca. Se a ingerir, busque imediatamente cuidados médicos.
Não desmonte, danifique nem perfure a bateria.
Consulte o fabricante da bateria para obter instruções de manejo seguro.

 リサイクルと環境に関する順守事項については、www.sram.com/company/environment を参照してください。

⚠ 警告

電池は、決して焼却処分しないでください。
電池を取り外す際は、尖った物や導電性の物を使用しないでください。
電池は子供の手の届かない場所に保管してください。
電池を口の中に入れてください。電池を飲み込んだ場合は、直ちに医師の治療を受けてください。
電池は、分解したり、壊したり、穴を開けたりしないでください。
安全な取り扱い方法について、電池メーカーにお問い合わせください。

 有关回收利用和环保合规信息，请访问 www.sram.com/company/environment。

⚠ 警告

请勿把电池丢入火中。
请勿使用尖锐物体或导电物体卸除电池。
将电池放在儿童接触不到的地方。
请勿将电池放入口中。如不慎吞咽，请立即就医。
请勿对电池进行分解、破坏或穿刺。
参阅电池厂商说明书了解安全操作说明。

Compatibility

Kompatibilität
Compatibilidad

Compatibilit 
Compatibilit 
Compatibilit 

Compatibilidade
適合性
兼容性

NOTICE

TyreWiz is only compatible with the supplied air valve. Do not modify the air valve in any way. TyreWiz may not be compatible with tire inserts.

AVIS

Le TyreWiz est uniquement compatible avec la valve   air fournie. Ne tentez jamais de modifier la valve   air. Il se peut que le TyreWiz ne soit pas compatible avec les inserts de pneu.

NOTIFICA O

O TyreWiz s    compat vel com a v lvula pneum tica fornecida. N o modifique de nenhuma maneira a v lvula pneum tica. O TyreWiz poder  n o ser compat vel com elementos inseridos nos pneus.

HINWEIS

TyreWiz ist nur mit dem mitgelieferten Luftventil kompatibel. Das Luftventil darf auf keine Weise ver ndert werden. TyreWiz ist m glicherweise nicht mit Reifeneinlagen kompatibel.

AVVISO

TyreWiz   compatibile solo con la valvola dell'aria fornita. Non modificare la valvola dell'aria in alcun modo. TyreWiz potrebbe non essere compatibile con gli inserti delle ruote.

 注意事項

TyreWiz は付属のエア・バルブのみに適合しています。エア・バルブにはどのような改変も行わないでください。TyreWiz はタイヤ・インサートには適合しない場合があります。

AVISO

TyreWiz s lo es compatible con la v lvula de aire suministrada. No modifique la v lvula de aire de ninguna manera. Es posible que TyreWiz no sea compatible con adaptadores de neum tico.

MEDEDELING

TyreWiz is alleen compatibel met het meegeleverde luchtventiel. Pas het luchtventiel op geen enkele manier aan. Het is mogelijk dat TyreWiz niet met inzetstukken voor banden compatibel is.

注意

TyreWiz 只与所供应的气阀兼容。请勿以任何方式改装气阀。TyreWiz 可能无法与轮胎嵌件兼容。

Parts Preparation

Vorbereitung der Teile
 Preparación de las piezas

Préparation des pièces
 Preparazione delle parti
 Voorbereiding van de onderdelen

Preparação das peças
 パーツの準備
 部件准备

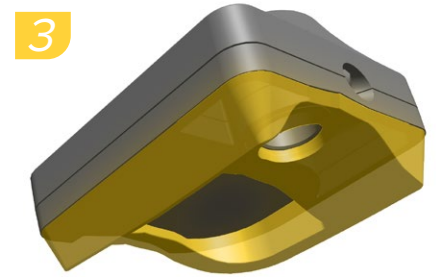
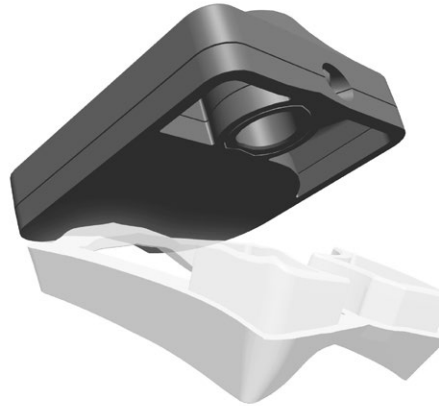

NOTICE

The woven rim strip and tubeless tape must be installed onto the MOTO rim prior to valve stem installation. Refer to the Zipp MTB Wheels User Manual for instructions.

Unthread the keeper nut and o-ring from the TyreWiz™ valve stem, and pull the valve stem from the TyreWiz body.

Apply grease to the valve o-rings.

Install the rubber bumper into the bottom of the TyreWiz.

AVIS

Le fond de jante en tissu et le fond de jante tubeless doivent être installés sur la jante MOTO avant l'installation de la tige de la valve. Pour obtenir les instructions d'installation, consultez le Manuel utilisateur des roues de VTT Zipp.

Dévissez l'écrou de maintien et le joint torique situés sur la tige de valve TyreWiz puis tirez sur la tige de valve pour la faire sortir du corps TyreWiz.

Appliquez de la graisse sur les joints toriques de la valve.

Installez la cale en caoutchouc sur la base du TyreWiz.

NOTIFICAÇÃO

A faixa de tela para o aro e a fita para pneus sem câmara têm que ser instaladas no aro MOTO antes da instalação da haste da válvula. Consulte o Manual do Utilizador de Rodas Zipp MTB para obter instruções.

Desenrosque a porca de guarda e o vedante tórico (O-ring) do corpo de válvula TyreWiz, e depois puxe o corpo da válvula para fora do corpo exterior do TyreWiz.

Aplique massa lubrificante nos vedantes tóricos (o-rings) da válvula.

Instale o batente de borracha dentro do fundo do TyreWiz.

HINWEIS

Das Gewebe-Felgenband und das Felgenband für schlauchlose Reifen müssen auf der MOTO-Felge montiert werden, bevor der Ventilschaft eingebaut wird. Beachten Sie die Anweisungen in der Bedienungsanleitung für Zipp MTB-Laufräder.

Lösen Sie die Befestigungsmutter und den O-Ring von der TyreWiz-Ventilverlängerung und ziehen Sie die Ventilverlängerung vom TyreWiz-Gehäuse ab.

Tragen Sie Fett auf die Ventil-O-Ringe auf.

Montieren Sie den Gummipuffer in der Unterseite des TyreWiz.

AVVISO

Il nastro del cerchio in tessuto e il nastro tubeless devono essere installati sul cerchio MOTO prima dell'installazione dello stelo della valvola. Fare riferimento al manuale d'uso delle ruote MTB Zipp per le istruzioni.

Svitare il dado e l'o-ring dallo stelo della valvola TyreWiz e tirare lo stelo della valvola dal corpo TyreWiz.

Ingrassare gli o-ring della valvola.

Installare il paraurti in gomma nella parte inferiore di TyreWiz.

注意事項

MOTO リムには、バルブ・ステムを取り付ける前に、ウォーブン・ナイロン・リム・ストリップとチューブレス・テープを取り付ける必要があります。取り付け方法は、Zipp MTB ホイール・ユーザー・マニュアルを参照してください。

キーパー・ナットと O-リングを TyreWiz バルブ・ステムから回して外し、TyreWiz 本体からバルブ・ステムを引き抜きます。

バルブの O-リングにグリスを塗布します。

TyreWiz の底部に、ラバー・バンパーを取り付けます。

AVISO

La cinta de llanta tejida y el fondo sin cámara deben instalarse en la llanta MOTO antes de instalar el vástago de la válvula. Consulte el manual de usuario de ruedas Zipp MTB para obtener instrucciones.

Desenrosque la tuerca de retención y la junta tórica del vástago de la válvula TyreWiz y saque el vástago de la válvula del cuerpo de TyreWiz.

Aplique grasa a las juntas tóricas de la válvula.

Instale el tope de goma en la parte inferior de TyreWiz.

MEDEDELING

De geweven velgstrip en het tubeless velglijnt moeten eerst op de MOTO velg worden aangebracht voordat de ventielsteel wordt geïnstalleerd. Raadpleeg de Zipp MTB-wielen Gebruikershandleiding voor de gepaste instructies.

Draai de vastzetmoer en de o-ring van de TyreWiz ventielsteel los en trek de ventielsteel uit de TyreWiz behuizing.

Breng smeer aan op de O-ringen van het ventiel.

Stop de rubberen bumper in de onderkant van de TyreWiz.

注意

梭织轮圈垫带和无内胎式密封胶带必须先安装到 MOTO 轮圈上，方可安装气门杆。请参阅《Zipp 山地车车轮用户手册》的相关说明。

从 TyreWiz 气门嘴延长管旋下固定帽和 O 型圈，然后将气门杆从 TyreWiz 体拉出。

将润滑脂涂抹在气门 O 型圈。

将橡胶缓冲器安装入 TyreWiz 底部。



Remove/Loosen
Entfernen/Lösen
Quitar/Aflojar

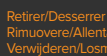

Retirer/Deserrer
取り外し/緩める
Verwijderen/Losmaken
拆卸/旋松



Grease
Schmierfett
Engrasar



Lubrifier
Ingrassare
Smeren



Massa lubrificante
グリス
潤滑



Install
Einbauen
Instalar

Instalar
Installare
Monteren

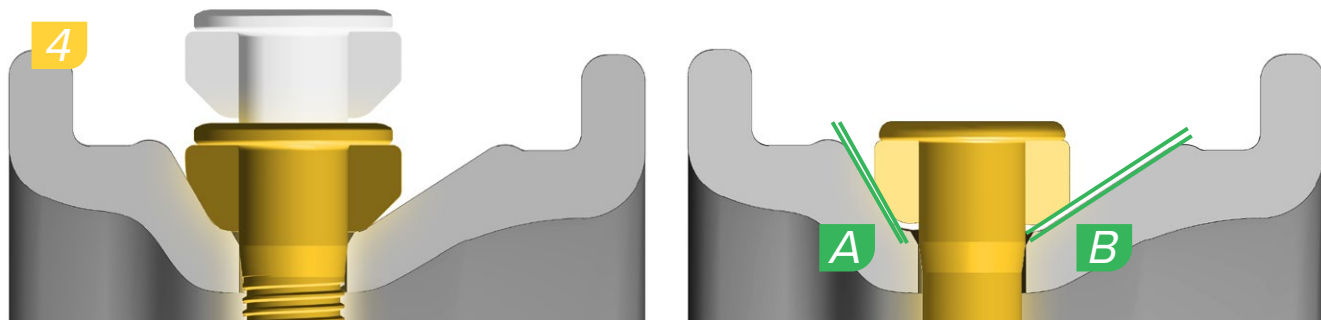

There are 2 MOTO valve stem designs:

Symmetrical Valve Block: Install the Presta valve with the angled edges of the valve block parallel to the rim.

Asymmetrical Valve Block: Install the valve so the profile of the rubber block matches the profile of the center channel of the rim.

- Rear wheel: The steeper angle (A) is on the non-drive side.
- Front wheel: The shallow angle (B) is on the non-drive side.

Es gibt 2 Ausführungen von MOTO-Ventilschäften:

Symmetrischer Ventilblock: Montieren Sie das Presta-Ventil mit den angewinkelten Seiten des Ventilblocks parallel zur Felge.

Asymmetrischer Ventilblock: Montieren Sie das Ventil so, dass das Profil des Gummiblocks mit dem Profil des Mittelkanals der Felge übereinstimmt.

- Hinterrad: Der steilere Winkel (A) befindet sich auf der Nicht-Antriebsseite.
- Vorderrad: Der flache Winkel (B) befindet sich auf der Nicht-Antriebsseite.

Hay 2 diseños de vástago de válvula MOTO:

Bloque de válvula simétrico: Instale la válvula Presta con los bordes en ángulo del bloque de válvula en paralelo a la llanta.

Bloque de válvula asimétrico: Instale la válvula de forma que el perfil del bloque de goma coincida con el perfil del canal central de la llanta.

- Rueda trasera: el ángulo más pronunciado (A) se encuentra en el lado no motriz.
- Rueda delantera: el ángulo menos profundo (B) se encuentra en el lado no motriz.

Il existe 2 modèles de tige de valve MOTO :

Support de valve symétrique : installez la valve Presta de sorte que les bords biseautés du support de valve soient parallèles à la jante.

Support de valve asymétrique : installez la valve de sorte que le profil du support en caoutchouc corresponde au profil de la partie centrale de la jante.

- Roue arrière : l'angle le plus fermé (A) se trouve du côté opposé à la chaîne.
- Roue avant : l'angle le plus ouvert (B) se trouve du côté opposé à la chaîne.

Sono disponibili 2 modelli di stelo della valvola MOTO:

Blocco valvole simmetrico: installare la valvola Presta con i bordi angolati del blocco valvole parallelo al cerchio.

Blocco valvole asimmetrico: installare la valvola in modo che il profilo del blocco di gomma corrisponda al profilo del canale centrale del cerchio.

- Ruota posteriore: l'angolo più ripido (A) si trova sul lato non di guida.
- Ruota anteriore: l'angolo basso (B) si trova sul lato non di guida.

Er zijn 2 verschillende ontwerpen van MOTO ventielstelen:

Symmetrisch ventielblokje: Installeer het Presta ventiel met de schuine kanten van het ventielblokje evenwijdig met de velg.

Asymmetrisch ventielblokje: Installeer het ventiel zodat het profiel van het rubberen blokje overeenstemt met het middelste kanaal van de velg.

- Achterwiel: De meer steile hoek (A) bevindt zich aan niet-aandrijfzijde.
- Voorwiel: De minder steile hoek (B) bevindt zich aan niet-aandrijfzijde.

Existem 2 tipos diferentes de hastes de válvula MOTO:

Bloco de válvula simétrico: Instale a válvula Presta com os bordos em ângulo do bloco da válvula paralelos ao aro.

Bloco de válvula assimétrico: Instale a válvula de modo que o perfil do bloco de borracha corresponda (encaixe) ao perfil do canal central do aro.

- Roda traseira: O ângulo mais inclinado (A) está do lado sem cremalheiras.
- Roda da frente: o ângulo menos inclinado (B) está do lado sem cremalheiras.

MOTOバルブ・ステムには2つのスタイルがあります:

左右対称バルブ・ブロック: Prestaバルブを、バルブ・ブロックの傾斜角が付いたエッジをリムに平行になるように取り付けます。

左右非対称バルブ・ブロック: ラバー・ブロックの形状がリムのセンター・チャンネルに合うように、バルブを取り付けます。

- リア・ホイール: より急な傾斜角 (A) が非ドライブ側です。
- フロント・ホイール: より浅い傾斜角 (B) が非ドライブ側です。

MOTO 气门杆有两种设计:

对称的气门组: 安装 Presta 气门, 使气门组的斜边与轮圈平行。

非对称的气门组: 安装气门, 使气门组的轮廓与轮圈中心通道的轮廓贴合。

- 后轮: 较陡峭的角度 (A) 位于非传动侧。
- 前轮: 较平缓的角度 (B) 位于非传动侧。



Install
Einbauen
Instalar

Installer
Installare
Monteren

Instalar
取り付け
安裝



Measure
Messen
Medir

Mesurer
Misurare
Meten

Medir
計測
測量

Tubeless Sealant Installation

Einfüllen von Tubeless-Dichtmittel

Instalación de sellador sin cámara

Installation du produit anti-crevaison tubeless

Installazione sigillante tubeless

Dichtmiddel voor tubeless banden aanbrengen

Instalação de selante para pneus sem câmara

チューブレス・タイヤ用シーラントの注入

无内胎式轮胎密封胶注入

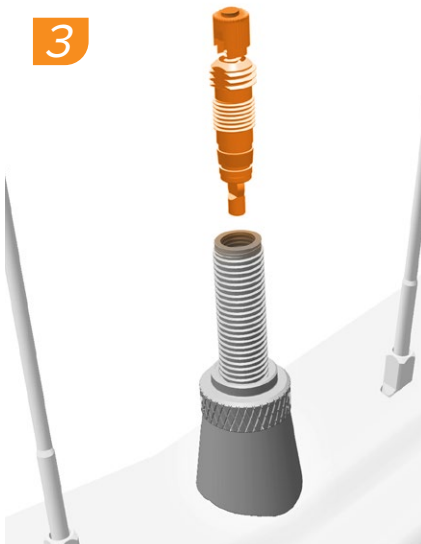

NOTICE

The TyreWiz assembly must be removed from the Presta valve stem and the sealant injection sleeve installed prior to installing or adding tubeless sealant to the tire through the valve stem.

AVIS

Il faut retirer l'unité TyreWiz située sur la tige de la valve Presta et mettre en place le manchon d'injection du produit préventif anti-crevaison avant d'installer ou d'injecter le produit préventif anti-crevaison tubeless à travers la tige de la valve.

NOTIFICAÇÃO

O conjunto TyreWiz tem que ser retirado da haste da válvula Presta e tem que ser instalada a manga de injeção de vedante antes de instalar ou acrescentar vedante/selante para pneus sem câmara para dentro do pneu através da haste da válvula.

HINWEIS

Bevor Tubeless-Dichtmittel durch den Ventilschaft in den Reifen eingefüllt wird, muss die TyreWiz-Baugruppe vom Presta-Ventilschaft entfernt und die Dichtmittel-Einspritzhülse angebracht werden.

AVVISO

Il gruppo TyreWiz deve essere rimosso dallo stelo della valvola Presta e dal manicotto di iniezione del sigillante installato prima di installare o aggiungere il sigillante tubeless allo pneumatico attraverso lo stelo della valvola.

注意事項

バルブ・ステムからタイヤにチューブレス・タイヤ用シーラントを注入したり、補充する前に、TyreWiz アセンブリを Presta バルブ・ステムから取り外し、シーラント注入スリーブを取り付ける必要があります。

AVISO

Es necesario retirar el conjunto TyreWiz del vástago de la válvula Presta e instalar el manguito de inyección de sellador antes de instalar o agregar sellador sin cámara al neumático a través del vástago de la válvula.

MEDEDELING

Verwijder de TyreWiz van de Presta ventielsteel en breng de spuitmof aan voordat u dichtmiddel aan de tubeless band via de ventielsteel toevoegt.

注意

必須先将 TyreWiz 组件从 Presta 气门杆卸下，再安装密封胶注射套管，方可将无内胎式轮胎密封胶从气门杆灌入轮胎。

Hold the valve stem and use the Presta valve tool to remove the valve core.

Maintenez la tige de la valve d'une main et, à l'aide de l'outil pour valve Presta, retirez l'embout de la valve.

Segure a haste da válvula e use a ferramenta para válvulas Presta para retirar o miolo da válvula.

Halten Sie den Ventilschaft fest und entfernen Sie den Ventileinsatz mit dem Presta-Ventilwerkzeug.

Mantenere lo stelo della valvola e utilizzare l'attrezzo della valvola Presta per rimuovere l'interno della valvola.

バルブ・ステムを押さえて保持し、Presta バルブ・ツールを使用してバルブ・コアを取り外します。

Sujete el vástago de la válvula y use la herramienta de válvulas Presta para extraer el obús de la válvula.

Houd de ventielsteel vast en gebruik het Presta ventielinstrument om het ventielinzetstuk te verwijderen.

握稳气门杆，同时用 Presta 气门嘴工具卸下气门芯。



4

5

After the sealant has been installed, remove the sealant injection sleeve.

Hold the valve stem with one hand and use the Presta valve tool to tighten the valve core until it is finger-tight.

Nachdem das Dichtmittel eingefüllt wurde, entfernen Sie die Dichtmittel-Einspritzhülse.

Halten Sie den Ventilschaft mit einer Hand fest und ziehen Sie den Ventileinsatz mit dem Presta-Ventilwerkzeug handfest an.

Una vez instalado el sellador, retire el manguito de inyección de sellador.

Sujete el vástago de la válvula con una mano y use la herramienta de válvulas Presta para apretar a mano el obús de la válvula hasta que quede firme.

Une fois le produit préventif anti-crevaison déposé, retirez le manchon d'injection du produit préventif.

Maintenez la tige de la valve d'une main et, à l'aide de l'outil pour valve Presta, serrez le prolongateur de valve de l'autre.

Dopo l'installazione del sigillante, rimuovere il manicotto di iniezione del sigillante.

Tenere lo stelo della valvola con una mano e utilizzare l'attrezzo per valvole Presta per serrare la prolunga fino a che non risulti come serrato a mano.

Depois do vedante ter sido instalado, retire a manga de injeção de vedante.

Segure a haste da válvula com uma mão e use a ferramenta para válvulas Presta para enroscar o miolo da válvula até que fique bem apertado só com os dedos.

シーラントを注入した後、シーラント注入スリーブを取り外します。

バルブ・ステムを片手で押さえて保持し、Prestaバルブ・ツールを使用して、バルブ・コアを指できつく締めます。

灌入密封剂后，取下密封剂注射套管。

用一只手握稳气门杆，同时用 Presta 气门嘴工具拧紧气门芯，直至用手指拧不动。

Installation

Einbau
Instalación

Installation
Installazione
Installatie

Instalação
取り付け
安装



1

Install TyreWiz onto the Presta valve.

Montieren Sie den TyreWiz auf dem Presta-Ventil.

Instale TyreWiz en la válvula Presta.

Installez le TyreWiz sur la valve Presta.

Installare TyreWiz sulla valvola Presta.

Installeer TyreWiz op het Presta ventiel.

Instale o TyreWiz na válvula Presta.

TyreWiz を Prestaバルブに取り付けます。

将 TyreWiz 安装到 Presta 气门。

Remove/Loosen Retirer/Desserrer Retirar/Desapertar
Entfernen/Lösen Rimuovere/Allentare 取り外し/緩める
Quitar/Aflojar Verwijderen/Losmaken 拆卸/旋松

Install Einbauen Installieren
Installer Installare Installieren
Monteren

Instalar
取り付け
安装

Torque Drehmoment Serrage Coppia Momento de torção
Par de apriete Aandraaimoment 締め付け
扭緊



Install the o-ring and the keeper nut onto the TyreWiz valve stem until it is finger-tight. Do not overtighten.

NOTICE

Never use any tool to tighten the keeper nut onto the stem.

Inflate the tire to the desired air pressure and tighten the Presta valve.

Montieren Sie den O-Ring und die Befestigungsmutter handfest auf der TyreWiz-Ventilverlängerung. Ziehen Sie sie nicht zu fest an.

HINWEIS

Verwenden Sie niemals ein Werkzeug, um die Befestigungsmutter auf der Verlängerung festzuziehen.

Pumpen Sie den Reifen auf den gewünschten Druck auf und ziehen Sie das Presta-Ventil fest.

Instale la junta tórica y la tuerca de retención en el vástago de la válvula TyreWiz y apriete la tuerca con la mano hasta que quede firme. No la apriete en exceso.

AVISO

No use nunca herramientas para apretar la tuerca de retención en el vástago de la válvula.

Infle el neumático hasta la presión de aire deseada y apriete la válvula Presta.

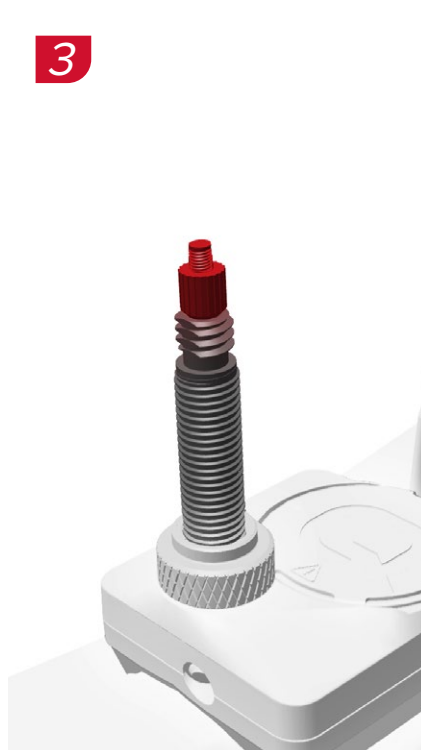

Installez le joint torique et l'écrou de maintien sur la tige de valve TyreWiz puis serrez l'écrou à la main. Ne le serrez pas trop.

AVIS

N'utilisez jamais d'outil pour serrer l'écrou de maintien sur la tige de valve.

Gonflez le pneu jusqu'à atteindre la pression pneumatique désirée puis serrez la valve Presta.

Installare l'o-ring e il dado del fermaglio sullo stelo della valvola TyreWiz fino a che non risulti come serrato a mano. Non serrare eccessivamente.

AVVISO

Non utilizzare mai attrezzi per serrare il dado del fermaglio sullo stelo della valvola.

Gonfiare lo pneumatico alla pressione desiderata dell'aria e serrare la valvola Presta.

Installeer de o-ring en draai de vastzetmoer op de TyreWiz-ventielsteel handvast aan. Draai niet te vast aan.

MEDEDELING

Gebruik nooit gereedschap om de vastzetmoer op de ventielsteel vast te draaien.

Blaas de band op tot de gewenste spanning en draai het Presta ventiel vast.



Instale o vedante tórico e a porca de guarda no corpo de válvula TyreWiz até que fique bem apertada só com os dedos. Não aperte demasiado.

NOTIFICAÇÃO

Nunca utilize nenhuma ferramenta para apertar a porca de guarda no corpo da válvula.

Encha o pneu até à pressão de ar desejada e aperte a válvula Presta.

TyreWizバルブ・ステムにO-リングとキーパー・ナットを取り付け、指できつく締めます。締めすぎないように注意してください。

注意事項

バルブ・ステムにキーパー・ナットを締める際は、決してツールを使用しないでください。

タイヤを最適な空気圧になるまで膨らませ、Prestaバルブを締めます。

將 O 型圈和固定帽安裝到 TyreWiz 气门杆上，直至用手指拧不动。請勿拧得太緊。

注意

請勿用任何工具將固定帽拧紧到气门嘴延長管上。

將轮胎充气至合适的气压，然后拧紧 Presta 气门嘴。



Torque
Drehmoment
Par de apriete

Serrage
Coppia
Aandraalmoment

Momento de torção
締め付け
扭緊

Battery Replacement

Batteriewechsel

Sustitución de la pila

Remplacement de la pile

Sostituzione della batteria

De batterij vervangen

Substituição da bateria

電池の交換

電池更換



Rotate the battery cover 20 degrees counter-clockwise and remove the cover and battery.

Do not use any tools to remove or install the battery cover.

Remove the battery from the cover. It may be necessary to tap the cover on a hard surface to dislodge the battery.

Install a new CR1632 battery into the cover with the + (plus) sign facing the cover.

Install the cover into the TyreWiz with the dots aligned and rotate it 20 degrees clockwise to secure.

Drehen Sie die Batterieabdeckung um 20 Grad gegen den Uhrzeigersinn, entfernen Sie die Abdeckung und entnehmen Sie die Batterie. **Verwenden Sie keine Werkzeuge, um die Batterieabdeckung zu entfernen oder anzubringen.**

Entnehmen Sie die Batterie aus der Abdeckung. Es kann erforderlich sein, die Abdeckung auf eine harte Oberfläche zu schlagen, um die Batterie zu lösen.

Setzen Sie eine neue CR1632-Knopfzelle mit dem Pluspol (+) zur Abdeckung ein.

Bringen Sie die Abdeckung so am TyreWiz an, dass die Punkte aufeinander ausgerichtet sind, und drehen Sie sie um 20 Grad im Uhrzeigersinn, um sie zu fixieren.

Gire la tapa de la pila 20 grados en sentido antihorario y retire la tapa y la pila. **No utilice ninguna herramienta para retirar o instalar la tapa de la pila.**

Saque la pila de la tapa. Puede que sea necesario golpear la tapa contra una superficie dura para desalojar la pila.

Instale una pila CR1632 nueva en la tapa con el signo + (más) orientado hacia la tapa.

Coloque la tapa en TyreWiz con los puntos alineados y gírela 20 grados en sentido horario para fijarla.



Tournez le couvercle du compartiment à pile de 20 degrés dans le sens inverse des aiguilles d'une montre, puis retirez le couvercle ainsi que la pile. **N'utilisez jamais d'outil pour retirer le couvercle du compartiment à pile.**

Retirez la pile située dans le couvercle. Pour parvenir à déloger la pile, il peut être nécessaire de tapoter le couvercle contre une surface rigide.

Insérez une pile CR1632 neuve dans le couvercle avec le signe + (plus) tourné contre le couvercle.

Mettez le couvercle en place sur le TyreWiz en alignant les points imprimés, puis faites-le tourner de 20 degrés dans le sens des aiguilles d'une montre pour le fermer parfaitement.

Ruotare il coperchio della batteria di 20 gradi in senso antiorario e rimuovere il coperchio e la batteria. **Non utilizzare alcuno strumento per rimuovere o installare il coperchio della batteria.**

Rimuovere la batteria dal coperchio. Può essere necessario picchettare il coperchio su una superficie dura per rimuovere la batteria.

Installare una nuova batteria CR1632 nel coperchio con il segno + (più) rivolto verso il coperchio.

Installare la copertura nel TyreWiz con i punti allineati e ruotarla di 20 gradi in senso orario per fissarla.

Draai het batterijdeksel 20 graden tegen de klok in en verwijder het deksel en vervolgens de batterij. **Gebruik geen gereedschap om het batterijdeksel te verwijderen of te installeren.**

Haal de batterij uit het deksel. Het kan nodig zijn om het deksel tegen een hard oppervlak te tikken om de batterij los te maken.

Breng een nieuwe CR1632 batterij in het deksel aan met het + (plus) teken naar het deksel gericht.

Breng het deksel in de TyreWiz aan, met de stippen op één lijn, en draai het deksel 20 graden met de klok mee om het vast te zetten.

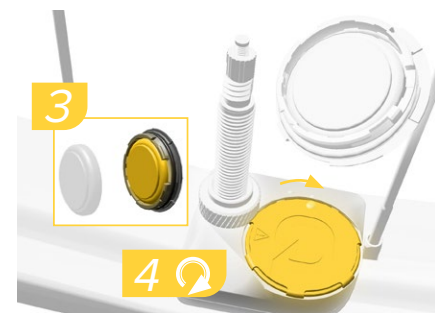

Rode a tampa da bateria 20 graus no sentido contrário ao dos ponteiros do relógio e retire a tampa e a pilha. **Não use quaisquer ferramentas para retirar nem para instalar a tampa da pilha.**

Retire a pilha/bateria para fora da tampa. Poderá ser necessário dar uma pancada com a tampa numa superfície dura para desalojar a pilha.

Instale uma nova pilha CR1632 na tampa com o sinal + (mais) virado para a tampa.

Instale a tampa dentro do TyreWiz com os pontos alinhados e rode-a 20 graus no sentido dos ponteiros do relógio para a fixar.

電池カバーを左に20度回転させ、カバーと電池を取り外します。電池カバーの取り付けと取り外しには、決してツールを使わないでください。

カバーから電池を取り外します。電池を取り出す際に、カバーの硬い表面を軽く叩く必要があるかもしれません。

新しいCR1632電池を、+(プラス)面をカバー側に向けて、カバー内に取り付けます。

ドットの位置が揃うようにTyreWizにカバーを取り付け、右に20度回転させてきちんと締めます。

逆时针转动电池盖20度，卸下电池盖和电池。请勿使用任何工具卸下或安装电池盖。

从电池盖卸下电池。可能需要将电池盖轻叩硬物面，才能将电池取下。

将一枚新的CR1632电池装入电池盖，正极(+)朝着电池盖。

将电池盖装入TyreWiz，使两个点对齐，然后顺时针转动电池盖20度使之稳固。



Adjust
Einstellen
Ajustar

Régler
Regolare
Ajustar

Ajustar
調節
Ajustar



Remove/Loosen
Entfernen/Lösen
Quitar/Afajar

Retirer/Desserrer
Rimuovere/Allentare
Verwijderen/Losmaken

Retirar/Desapertar
取り外し/緩める
拆卸/旋松



Install
Einbauen
Instalar

Instalar
Installare
Monteren

Instalar
取り付け
安裝

TyreWiz Light

TyreWiz-LED

Luz de TyreWiz

Témoin lumineux TyreWiz

Spia TyreWiz

TyreWiz lampje

Luz do TyreWiz

TyreWiz のライト

TyreWiz 指示灯

The LED lights up to indicate TyreWiz and tire pressure status. The LED will only flash once wheel rotation has stopped.

Die LED leuchtet auf, um den Status des TyreWiz und des Reifendrucks anzuzeigen. Die LED blinkt erst, wenn das Laufrad zum Stillstand gekommen ist.

El LED se enciende para indicar el estado de TyreWiz y la presión de los neumáticos. El LED solo parpadea cuando se detiene el giro de la rueda.

La LED s'allume pour indiquer le statut du TyreWiz et de la pression du pneu. La LED ne clignotera qu'à partir du moment où la roue ne tournera plus.

La spia LED si accende per indicare lo stato di TyreWiz e della pressione degli pneumatici. Il LED lampeggia solo una volta quando la ruota smette di girare.

De LED brandt om de status van TyreWiz en de bandenspanning aan te geven. De LED knippert alleen wanneer het wiel niet langer draait.

O LED acende para indicar o estado do TyreWiz e da pressão no pneu. O LED só piscará quando a rotação da roda tiver parado.

LED ライトの点灯によって、TyreWiz とタイヤ圧の状態を示します。LED ライトは、ホイールの回転が止まると、1 回点滅します。

LED 指示灯亮，表示 TyreWiz 和胎压状态。车轮停止转动时，LED 指示灯只会闪烁。



Slow red flashing:
Low tire pressure is detected.

Clignotant rouge lent :
la pression du pneu est faible.

Piscar lento vermelho:
Detectada pressão baixa no pneu.

Langsames rotes Blinken:
Niedriger Reifendruck erkannt.

Spia rossa lampeggiante
lentamente:
Viene rilevata la
bassa pressione dello pneumatico.

赤のゆっくりとした点滅：
タイヤ圧が低くなっています。

Parpadeo rojo lento:
Se detecta una presión baja en
los neumáticos.

Langzaam rood knipperen:
Bandenspanning is te laag.

红灯慢闪：
侦测到胎压低。



Fast red flashing:
High tire pressure is detected.

Clignotant rouge rapide :
la pression du pneu est élevée.

Piscar rápido vermelho:
Detectada pressão alta no pneu.

Schnelles rotes Blinken:
Hoher Reifendruck erkannt.

Spia rossa lampeggiante:
Viene rilevata pressione elevata
dello pneumatico.

赤の早い点滅：
タイヤ圧が高くなっています。

Parpadeo rojo rápido:
Se detecta una presión alta en
los neumáticos.

Snel rood knipperen:
Bandenspanning is te hoog.

红灯快闪：
侦测到胎压高。



Slow green flashing:
Tire pressure is within normal/
suggested range.

Clignotant vert lent :
la pression du pneu correspond
à la valeur normale/conseillée.

Piscar lento verde:
A pressão no pneu está dentro
da gama normal/sugerida.

Langsames grünes Blinken:
Reifendruck im normalen/
vorgeschlagenen Bereich.

Spia verde lampeggiante
lentamente:
La pressione di gonfiaggio è entro
l'intervallo normale/sugerito.

緑のゆっくりとした点滅：
タイヤ圧は正常または推奨範囲
内です。

Parpadeo verde lento:
La presión de los neumáticos
es normal o está dentro del
intervalo sugerido.

Langzaam groen knipperen:
Bandenspanning is binnen
normaal/aanbevolen bereik.

绿灯慢闪：
胎压在正常 / 建议值范围内。



Fast orange flashing:
TyreWiz is updating firmware/
bootloader.

Clignotant orange rapide :
TyreWiz met à jour le logiciel/
chargeur d'amorçage.

Piscar rápido laranja:
O TyreWiz está a actualizar
firmware/bootloader
(arrancador).

Schnelles oranges Blinken:
Die Firmware/der Bootloader
des TyreWiz wird aktualisiert.

Spia arancione lampeggiante
rapidamente:
TyreWiz sta aggiornando il
firmware/bootloader.

オレンジ色の早い点滅：
TyreWiz はファームウェア /
ブートローダーを更新中です。

Parpadeo naranja rápido:
TyreWiz está actualizando el
firmware o el gestor de arranque.

Snel oranje knipperen:
TyreWiz werkt firmware/
bootloader bij.

橙灯快闪：
TyreWiz 正在升级固件。

Parts Preparation

Vorbereitung der Teile

Preparación de las piezas

Préparation des pièces

Preparazione delle parti

Vorbereiding van de onderdelen

Preparação das peças

パーツの準備

部件准备

Make sure there is at least 6 mm of valve stem extending above the rim, not including the valve core, for adequate clearance.

Pour un accès facilité, vérifiez que la tige de la valve dépasse d'au moins 6 mm au-dessus de la jante, sans compter l'embout de la valve.

Assegure-se de que há pelo menos 6 mm de haste da válvula que se estendem acima do aro, sem incluir o miolo da válvula, para que tenha espaço livre suficiente.

Stellen Sie sicher, dass der Ventilschaft ohne Ventileinsatz mindestens um 6 mm über die Felge hinaussteht, um ausreichend Platz zu haben.

Assicurarsi che vi siano almeno 6 mm dello stelo della valvola che si estendono al di sopra del cantilever, escluso l'interno della valvola, per un gioco adeguato.

バルブ・コアを除いたバルブ・ステムの長さが、リムから最低6 mm あり、適切なクリアランスがあることを確認します。

Asegúrese de que el vástago de la válvula sobresalga al menos 6 mm por encima de la llanta, sin incluir el obús de la válvula, para que quede un espacio libre adecuado.

Zorg dat er minstens 6 mm van de ventielsteel uit de velg steekt, het ventielinzetstuk niet meegerekend, om voldoende ruimte te waarborgen.

确保轮圈上突出的气门杆至少有 6 mm (不含气门芯的长度), 以便有足够的间距。

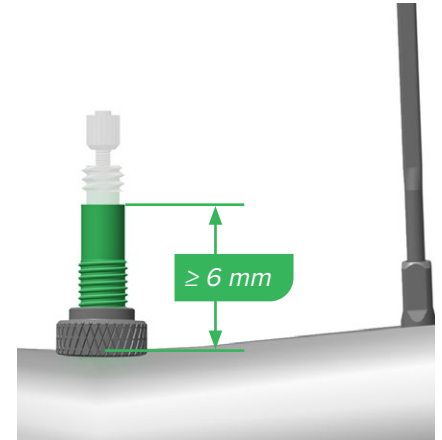

1
Unthread then depress the Presta valve to release the air pressure. Hold the valve stem and use the Presta valve tool to remove the valve core.

Dévissez la valve Presta puis appuyez dessus pour évacuer la pression pneumatique. Maintenez la tige de la valve d'une main et, à l'aide de l'outil pour valve Presta, retirez l'embout de la valve.

Desenrosque e depois carregue na válvula Presta para libertar a pressão do ar. Segure a haste da válvula e use a ferramenta para válvulas Presta para retirar o miolo da válvula.



2
Lösen und öffnen Sie das Presta-Ventil, um den Luftdruck abzulassen. Halten Sie den Ventilschaft fest und entfernen Sie den Ventileinsatz mit dem Presta-Ventilwerkzeug.

Sfilare e quindi premere la valvola Presta per rilasciare la pressione dell'aria. Mantenere lo stelo della valvola e utilizzare l'attrezzo della valvola Presta per rimuovere l'interno della valvola.

Presta バルブを回して外し、押し下げて空気圧を下げます。バルブ・ステムを押さえて保持し、Presta バルブ・ツールを使用してバルブ・コアを取り外します。

Desenrosque y presione la válvula Presta para liberar la presión de aire. Sujete el vástago de la válvula y use la herramienta de válvulas Presta para extraer el obús de la válvula.

Draai het Presta ventiel los en druk het vervolgens in om de band te laten leeglopen. Houd de ventielsteel vast en gebruik het Presta ventielinstrument om het ventielinzetstuk te verwijderen.

旋松 Presta 气门嘴，然后下压气门嘴，从而释放气压。握稳气门杆，同时用 Presta 气门嘴工具卸下气门芯。



Measure
Messen
Medir

Mesurer
Misurare
Meten

Medir
計測
測量



Adjust
Einstellen
Ajustar

Régler
Regolare
Afstellen

Ajustar
調節
調整



Remove/Loosen
Entfernen/Lösen
Quitar/Afajar

Retirer/Desserrer
Rimuovere/Allentare
Verwijderen/Losmaken

Retirar/Desapertar
取り外し/緩める
拆卸/旋松

Unthread the keeper nut and o-ring from the TyreWiz valve extender, and pull the extender from the TyreWiz body.

Lösen Sie die Befestigungsmutter und den O-Ring von der TyreWiz-Ventilverlängerung und ziehen Sie die Ventilverlängerung vom TyreWiz-Gehäuse ab.

Desenrosque la tuerca de retención y la junta tórica del extensor de válvula TyreWiz y saque el extensor del cuerpo de TyreWiz.

Dévissez l'écrou de maintien et le joint torique situés sur le prolongateur de valve TyreWiz, puis tirez sur le prolongateur pour le faire sortir du corps TyreWiz.

Sfilare il dado e l'o-ring del fermaglio dalla prolunga della valvola TyreWiz e tirare la prolunga dal corpo di TyreWiz.

Draai de vastzetmoer en de o-ring van de TyreWiz ventielverlenger los en trek de verlenger uit de TyreWiz behuizing.

Desenrosque a porca de retenção e o vedante tórico (O-ring) do extensor de válvula TyreWiz, e depois puxe o extensor para fora do corpo do TyreWiz.

キーパー・ナットとOリングを TyreWiz バルブ・エクステンダーから回して外し、TyreWiz 本体からエクステンダーを引き抜きます。

从 TyreWiz 气门嘴延长管旋下固定帽和 O 型圈，然后将延长管从 TyreWiz 体拉出。



Installation

Einbau

Instalación

Installation

Installazione

Installatie

Instalação

取り付け

安装

Apply grease to the lower threads of the TyreWiz extender.

Hold the valve stem with one hand and use the Presta valve tool to tighten the extender until it is finger-tight.

Tragen Sie Schmierfett auf die unteren Gewindegänge der TyreWiz-Ventilverlängerung auf.

Halten Sie den Ventilschaft mit einer Hand fest und ziehen Sie die Ventilverlängerung mit dem Presta-Ventilwerkzeug handfest an.

Aplique grasa a las roscas inferiores del extensor TyreWiz.

Sujete el vástago de la válvula con una mano y use la herramienta de válvulas Presta para apretar con la mano el extensor hasta que quede firme.

Appliquez de la graisse sur la partie filetée inférieure du prolongateur TyreWiz.

Maintenez la tige de la valve d'une main et, à l'aide de l'outil pour valve Presta, serrez le prolongateur de l'autre.

Applicare grasso sulle filettature inferiori della prolunga di TyreWiz.

Mantenere premuto lo stelo della valvola con una mano e usare l'attrezzo della valvola Presta per serrare la prolunga fino a che non risulti come serrata a mano.

Breng smeer aan op de onderste schroefdraad van de TyreWiz verlenger.

Houd de ventielsteel met één hand vast en gebruik het Presta ventielinstrument om de verlenger handvast aan te draaien.

Aplique massa lubrificante aos fios de rosca inferiores do extensor TyreWiz.

Segure a haste da válvula com uma mão e use a ferramenta para válvulas Presta para enroscar o extensor até que fique bem apertado só com os dedos.

TyreWiz エクステンダー下部のネジの溝に、グリスを塗布します。

バルブ・ステムを片手で押さえて保持し、Presta バルブ・ツールを使用して、エクステンダーを指できつく締めます。

向 TyreWiz 延长管の下端螺纹涂抹润滑脂。

用一只手握稳气门杆，同时用 Presta 气门嘴工具拧紧延长管，直至用手指拧不动。

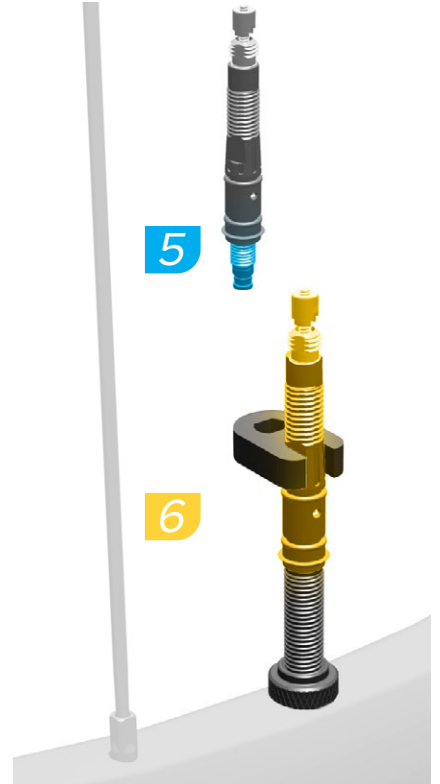

7

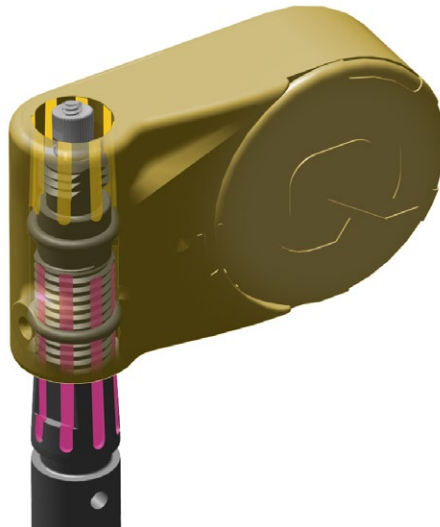

Install the TyreWiz body onto the TyreWiz extender so that the splines are aligned.

Montieren Sie das TyreWiz-Gehäuse so auf der TyreWiz-Ventilverlängerung, dass die Rippen aufeinander ausgerichtet sind.

Instale el cuerpo TyreWiz en el extensor TyreWiz de modo que las ranuras queden alineadas.

Installez le corps TyreWiz sur le prolongateur TyreWiz en alignant les traits.

Installare il corpo di TyreWiz sulla prolunga TyreWiz in modo che le scanalature siano allineate.

Breng de TyreWiz behuizing op de TyreWiz verlenger aan zodat de ribben zich op één lijn bevinden.



Instale o corpo do TyreWiz no extensor TyreWiz de maneira que as estiras fiquem alinhadas.

スプラインがきちんと合うように、TyreWiz 本体を TyreWiz エクステンダーに取り付けます。

将 TyreWiz 体安装到 TyreWiz 延长管上，使两者的齿条咬合。



Grease
Schmierfett
Engrasar

Lubrificer
Ingrassare
Smeren

Massa lubrificante
グリス
潤滑



Install
Einbauen
Instalar

Installer
Installare
Monteren

Instalar
取り付け
安装

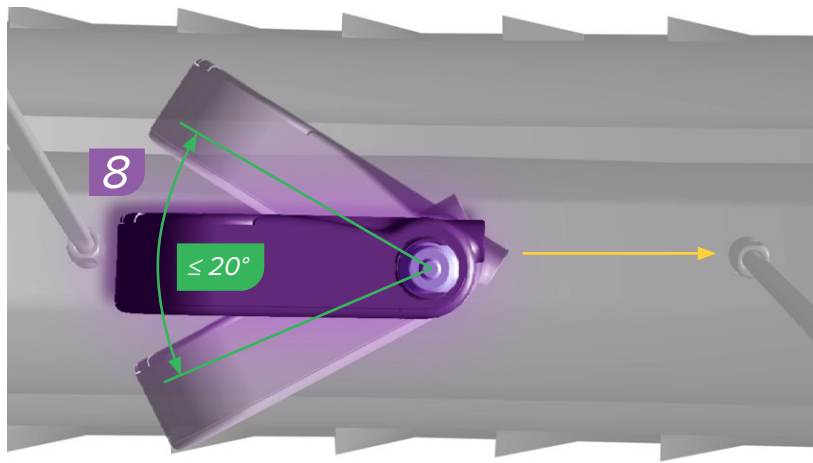

Direction of wheel rotation	Sens de rotation de la roue	Direcção de rotação da roda
Laufrichtung des Rades	Senso di rotazione della ruota	ホイールの回転方向
Dirección de giro de la rueda	Draairichting van het wiel	车轮旋转方向

TyreWiz™ should be installed as close to inline with the spokes as possible and opposite the direction of wheel rotation. The installed TyreWiz assembly and valve can be rotated up to 20 degrees to the desired position.

Le TyreWiz, une fois installé, doit être le plus aligné possible avec les rayons et tourné dans le sens opposé au sens de rotation de la roue. L'unité Tyrewiz (composée du corps et de la valve) peut être tournée jusqu'à 20° par rapport à la position désirée.

O TyreWiz deverá ser instalado tão alinhado com os raios como seja possível, e oposto à direcção da rotação da roda. O conjunto TyreWiz e a válvula instalados podem ser rodados até 20 graus para a posição desejada.

⚠ CAUTION

Damage to the TyreWiz, the rim, or frame may result if TyreWiz is not properly aligned with the spokes. On higher spoke count wheels it is acceptable for TyreWiz to slightly overlap with the spoke.

⚠ AVERTISSEMENT

Une unité TyreWiz mal alignée avec les rayons peut endommager le TyreWiz lui-même, la jante ou le cadre. Avec les roues dotées d'un grand nombre de rayons, il est possible que le TyreWiz se superpose légèrement avec un rayon.

⚠ CUIDADO

Se o TyreWiz não estiver correctamente alinhado com os raios, poderão resultar danos ao TyreWiz, ao aro ou ao quadro. Em rodas com uma maior quantidade de raios, é aceitável que o TyreWiz se sobreponha ligeiramente com o raio.

Der TyreWiz sollte möglichst in einer Linie mit den Speichen und entgegen der Drehrichtung des Rades montiert werden. Die montierte TyreWiz-Baugruppe und das Ventil können um bis zu 20 Grad in die gewünschte Position gedreht werden.

TyreWiz deve essere installato il più vicino possibile alla posizione in linea con i raggi e opposto al senso di rotazione della ruota. Il gruppo TyreWiz e la valvola montati possono essere ruotati fino a 20 gradi fino alla posizione desiderata.

TyreWiz は、できる限りスポークとラインに揃うようにして、ホイールの回転方向とは逆向きに取り付けます。取り付けた TyreWiz アセンブリとバルブは、最大 20 度まで希望の角度に回すことができます。

⚠ VORSICHT

Wenn der TyreWiz nicht ordnungsgemäß an den Speichen ausgerichtet ist, kann es zu Schäden an der Felge oder am Rahmen kommen. Bei Laufrädern mit höherer Speichenanzahl darf sich der TyreWiz leicht mit der Speiche überlappen.

⚠ ATTENZIONE

Possono verificarsi danni al TyreWiz, al cantilever o al telaio se TyreWiz non è allineato correttamente con i raggi. Sulle ruote con più raggi è accettabile che TyreWiz si sovrapponga leggermente con il raggio.

⚠ 警告

TyreWizの位置をスポークに対して適切に設定しないと、TyreWiz、リム、またはフレームが損傷する場合があります。スポーク数の多いホイールでは、TyreWizがスポークに多少重なっても構いません。

TyreWiz debe instalarse lo más cerca posible de la línea de los radios y en oposición a la dirección de giro de la rueda. El conjunto instalado de TyreWiz y válvula puede girarse hasta 20 grados para colocarlo en la posición deseada.

Installeer de TyreWiz zo goed mogelijk op één lijn met de spaken en in de omgekeerde draairichting van het wiel. De aangebrachte TyreWiz en het ventiel kunnen tot 20 graden naar de gewenste positie worden gedraaid.

TyreWiz 安装时应当尽量与辐条在一条直线上，并且 TyreWiz 朝向应当与车轮旋转方向相反。安装后的 TyreWiz 组件和气门嘴可以左右转动不超过 20 度，以调整至合适的位置。

⚠ PRECAUCIÓN

Se pueden producir daños en TyreWiz, la llanta o el cuadro si TyreWiz no está correctamente alineado con los radios. En las ruedas con un mayor número de radios, es aceptable que TyreWiz se superponga ligeramente al raio.

⚠ OPGELET

Schade aan de TyreWiz, de velg of het frame kan ertoe leiden dat de TyreWiz verkeerd met de spaken is uitgelijnd. Op wielen met een groot aantal spaken is het toegestaan dat de TyreWiz de spaak lichtjes overlapt.

⚠ 注意

如果 TyreWiz 未与辐条妥善对齐，则可能造成 TyreWiz、轮圈或车架受损坏。对于辐条数较多的车轮，允许 TyreWiz 与辐条略微相交。



Install
Einbauen
Instalar

Installer
Installare
Monteren

Instalar
取り付け
安装



Adjust
Einstellen
Ajustar

Régler
Regolare
Afstellen

Ajustar
調節
調節



Measure
Messen
Medir

Mesurer
Misurare
Meten

Medir
計測
測量

Install the o-ring and the keeper nut onto the TyreWiz valve extender until it is finger-tight. Do not overtighten.

NOTICE

Never use any tool to tighten the keeper nut onto the extender.

Montieren Sie den O-Ring und die Befestigungsmutter handfest auf der TyreWiz-Ventilverlängerung. Ziehen Sie sie nicht zu fest an.

HINWEIS

Verwenden Sie kein Werkzeug, um die Befestigungsmutter auf der Verlängerung festzuziehen.

Instale la junta tórica y la tuerca de retención en el extensor de válvula TyreWiz y apriete la tuerca con la mano hasta que quede firme. No la apriete en exceso.

AVISO

No use nunca herramientas para apretar la tuerca de retención en el extensor.

Inflate the tire to the desired air pressure and tighten the Presta valve.

Pumpen Sie den Reifen auf den gewünschten Druck auf und ziehen Sie das Presta-Ventil fest.

Infle el neumático hasta la presión de aire deseada y apriete la válvula Presta.

Installez le joint torique et l'écrou de maintien sur le prolongateur de valve TyreWiz et serrez l'écrou à la main. Ne le serrez pas trop.

AVIS

N'utilisez jamais d'outil pour serrer l'écrou de maintien sur le prolongateur.

Installare l'o-ring e il dado del fermaglio sulla prolunga della valvola TyreWiz fino a che non risulti come serrata a mano. Non serrare eccessivamente.

AVVISO

Non utilizzare mai attrezzi per serrare il dado del fermaglio sulla prolunga.

Installeer de o-ring en draai de vastzetmoer op de TyreWiz ventielverlenger handvast aan. Draai niet te vast aan.

MEDEDELING

Gebruik nooit gereedschap om de vastzetmoer op de verlenger vast te draaien.

Gonflez le pneu jusqu'à atteindre la pression pneumatique désirée puis serrez la valve Presta.

Gonfiare lo pneumatico alla pressione desiderata dell'aria e serrare la valvola Presta.

Blaas de band op tot de gewenste spanning en draai het Presta ventiel vast.

Instale o vedante tórico e a porca de retenção no extensor de válvula TyreWiz até que fique bem apertada só com os dedos. Não aperte demasiado.

NOTIFICAÇÃO

Nunca utilize nenhuma ferramenta para apertar a porca de retenção no extensor.

TyreWiz バルブ・エクステンダーに O-リングとキーパー・ナットを取り付け、指できつく締めます。締めすぎないように注意してください。

注意事項

エクステンダーにキーパー・ナットを締める際は、決してツールを使用しないでください。

將 O 型圈和固定帽安裝到 TyreWiz 气门嘴延長管上，直至用手指拧不动。請勿拧得太緊。

注意

請勿用任何工具將固定帽拧紧到延長管上。

Encha o pneu até à pressão de ar desejada e aperte a válvula Presta.

タイヤを最適な空気圧になるまで膨らませ、Presta バルブを締めます。

將轮胎充气至合适的气压，然后拧紧 Presta 气门嘴。



Tubeless Sealant Installation

Einfüllen von Tubeless-Dichtmittel

Instalación de sellador sin cámara

Installation du produit anti-crevaison tubeless
Installazione sigillante tubeless

Dichtmiddel voor tubeless banden aanbrengen

Instalação de selante para pneus sem câmara
チューブレス・タイヤ用シーラントの注入
无内胎式轮胎密封剂灌入



NOTICE

The TyreWiz™ assembly must be removed from the Presta valve stem prior to installing or adding tubeless sealant to the tire through the valve stem.

HINWEIS

Die TyreWiz-Baugruppe muss vom Presta-Ventilschaft entfernt werden, bevor Tubeless-Dichtmittel durch den Ventilschaft in den Reifen eingefüllt wird.

AVISO

El conjunto TyreWiz se debe retirar del vástago de la válvula Presta antes de instalar o agregar sellador sin cámara al neumático a través del vástago de la válvula.

AVIS

L'unité TyreWiz située sur la tige de la valve Presta doit être retirée avant l'installation ou l'ajout d'un fond de jante tubeless à travers la tige de la valve sur le pneu.

AVVISO

Il gruppo TyreWiz deve essere rimosso dallo stelo della valvola Presta prima di installare o aggiungere il sigillante tubeless allo pneumatico attraverso lo stelo della valvola.

MEDEDELING

Verwijder de TyreWiz-eenheid van de Presta ventielsteel voordat u dichtmiddel aan de tubeless band via de ventielsteel toevoegt.

NOTIFICAÇÃO

O conjunto TyreWiz tem que ser retirado da haste da válvula Presta antes de instalar ou acrescentar vedante/selante para pneus sem câmara para dentro do pneu através da haste da válvula.

注意事項

TyreWiz アセンブリは、バルブステムからタイヤにチューブレス・シーラントを入れたり、補充する前に、Presta バルブステムから取り外す必要があります。

注意

必須先将 TyreWiz 组件从 Presta 气门杆卸下，方可将无内胎式轮胎密封剂从气门杆灌入轮胎。

TyreWiz 303 FireCrest

Parts Preparation

Vorbereitung der Teile
Preparación de las piezas

Préparation des pièces

Preparazione delle parti

Vorbereiding van de onderdelen

Preparação das peças

パーツの準備

部件准备



Apply a generous amount of the supplied grease to the valve stem o-rings.

Appliquez une bonne dose de graisse fournie sur les joints toriques de la tige de la valve.

Aplique uma quantidade generosa da massa lubrificante fornecida nos vedantes tóricos (o-rings) do corpo da válvula.

Tragen Sie das beiliegende Schmierfett großzügig auf die Ventilschaft-O-Ringe auf.

Applicare una quantità generosa di grasso fornito sugli o-ring dello stelo della valvola.

付属のグリスをバルブ・ステムのO-リングに十分に塗布します。

Aplique una cantidad generosa de la grasa suministrada a las juntas tóricas del vástago de la válvula.

Breng een grote hoeveelheid van de inbegrepen smeer aan op de o-ringen van de ventielsteel.

向气门杆 O 型圈涂抹一层厚厚的所提供的润滑脂。

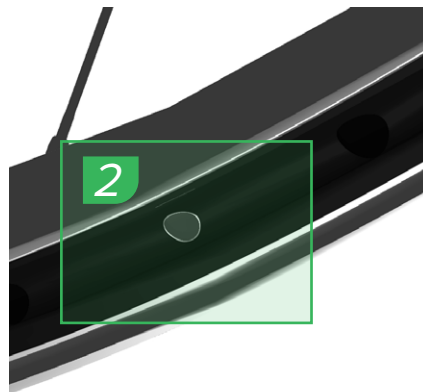

Inspect the valve hole to be sure it is free of sealant, tubeless tape, or other debris. Clean and remove debris as necessary before inserting the valve stem.

Vérifiez qu'il n'y a pas de liquide d'étanchéité, de fond de jante tubeless ou d'impuretés sur l'orifice de la valve. Si nécessaire, nettoyez et retirez les impuretés avant d'insérer la tige de la valve.

Inspeccione o orifício da válvula para se assegurar de que está livre de selante, de fita para pneu sem câmara ou de outros detritos. Limpe e retire detritos conforme seja necessário antes de inserir o corpo da válvula.

Überprüfen Sie, dass die Ventilbohrung frei von Dichtmittel, Felgenband oder anderen Ablagerungen ist. Reinigen Sie die Bohrung bei Bedarf und entfernen Sie Ablagerungen, bevor Sie den Ventilschaft einsetzen.

Ispezionare il foro della valvola per assicurarsi che sia privo di sigillante, nastro tubeless o altri detriti. Pulire e rimuovere i detriti secondo necessità prima di inserire lo stelo della valvola.

バルブの穴をチェックし、シーラント、チューブレス・テープ、埃や塵などが付着していないことを確認します。必要であれば、バルブ・ステムを挿入する前に埃や塵を除去します。

Inspeccione el agujero de la válvula para asegurarse de que no presenta sellador, fondo sin cámara ni otros residuos. Limpie y retire los residuos según sea necesario antes de insertar el vástago de la válvula.

Inspecteer het ventielgat om er zeker van te zijn dat het vrij van dichtmiddel, tubeless velglijnt of ander vuil is. Indien nodig, reinig en verwijder het vuil alvorens de ventielsteel aan te brengen.

检查气门嘴孔，确保气门嘴孔没有密封剂、无内胎式轮胎垫带或其它碎屑。如有必要，请清除碎屑并进行清洁，然后插入气门杆。

Installation

Einbau

Instalación

Installation

Installazione

Installatie

Instalação

取り付け

安装

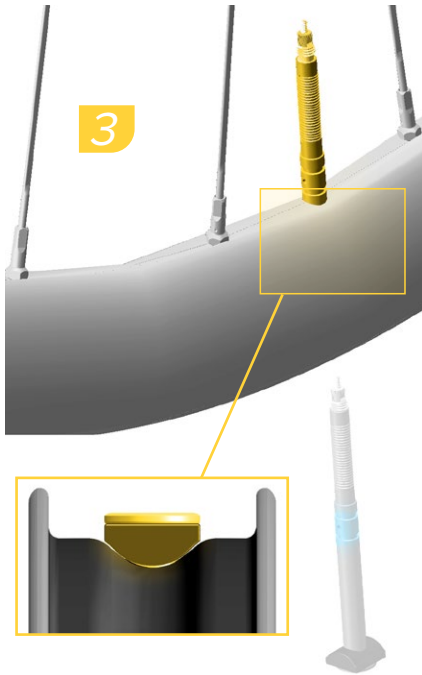

Install the valve stem into the rim with the rubber block oriented to the rim channel.

Bauen Sie den Ventilschaft so in die Felge ein, dass der Gummiblock im Felgenbett anliegt.

Instale el vástago de la válvula en la llanta con el bloque de goma orientado hacia el canal de la llanta.

Installez la tige de la valve dans la jante avec le support en caoutchouc positionné dans le creux de la jante.

Installare lo stelo della valvola nel cerchio con il blocco di gomma orientato verso il canale del cerchio.

Installeer de ventielsteel in de velg met het rubberen blokje in de richting van het velgbed.

Instale o corpo da válvula através do aro, com o bloco de borracha orientado para o canal do aro.

ラバー・ブロックがリムのチャンネルに向くように、バルブ・ステムをリムの中に取り付けます。

将气门杆安装入轮辋，使橡胶块朝向轮辋槽。

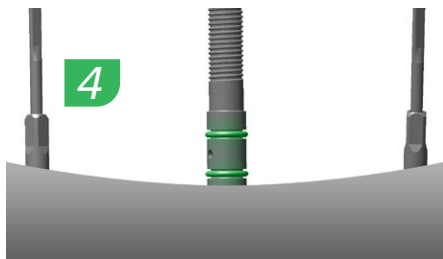

Inspect the valve to make sure the o-rings are positioned correctly and are not damaged.

Überprüfen Sie das Ventil, um sicherzustellen, dass die O-Ringe korrekt ausgerichtet und nicht beschädigt sind.

Inspeccione la válvula para asegurarse de que las juntas tóricas estén correctamente colocadas y no estén dañadas.

Vérifiez que les joints toriques de la valve sont positionnés correctement et qu'ils ne sont pas endommagés.

Ispezionare la valvola per assicurarsi che gli o-ring siano posizionati correttamente e non siano danneggiati.

Inspecteer het ventiel om er zeker van te zijn dat de o-ringen correct zijn aangebracht en niet beschadigd zijn.

Inspeccione a válvula para se assegurar de que os vedantes tóricos (o-rings) fiquem posicionados correctamente e não estejam danificados.

バルブをチェックし、Oリングが正しく配置され、損傷していないことを確認します。

检查气门嘴，确保 O 型圈妥善放置并且未受损坏。



Install the plastic adapter onto the bottom of TyreWiz.

Bringen Sie den Kunststoffadapter auf der Unterseite des TyreWiz an.

Instale el adaptador de plástico en la parte inferior de TyreWiz.

Installez l'adaptateur en plastique sur le fond du TyreWiz.

Installare l'adattatore di plastica sul fondo di TyreWiz.

Installeer de plastic adapter op de onderkant van TyreWiz.

Instale o adaptador de plástico no fundo do TyreWiz.

プラスチックのアダプターを TyreWiz の底に取り付けます。

将塑料适配器安装到 TyreWiz 的底部。

6



Install TyreWiz onto the valve.

Installez le TyreWiz sur la valve.

Instale o TyreWiz sobre a válvula.

Montieren Sie den TyreWiz auf dem Ventil.

Installare TyreWiz sulla valvola.

TyreWiz をバルブに取り付けます。

Instale TyreWiz en la válvula.

Installeer TyreWiz op het ventiel.

將 TyreWiz 安裝到气门嘴上。

7



Install the o-ring and the keeper nut onto the TyreWiz valve until it is finger-tight. Do not overtighten.

Installez le joint torique et l'écrou de maintien sur la valve TyreWiz et serrez l'écrou à la main. Ne le serrez pas trop.

Instale o vedante tórico e a porca de retenção na válvula TyreWiz até que fique bem apertada só com os dedos. Não aperte demasiado.

NOTICE

Never use any tool to tighten the keeper nut onto the extender.

AVIS

N'utilisez jamais d'outil pour serrer l'écrou de maintien sur le prolongateur.

NOTIFICAÇÃO

Nunca utilize nenhuma ferramenta para apertar a porca de retenção no extensor.

Montieren Sie den O-Ring und die Befestigungsmutter handfest auf dem TyreWiz-Ventil. Ziehen Sie nicht zu fest an.

Installare l'o-ring e il dado del fermaglio sulla valvola TyreWiz fino a che non risulti come serrato a mano. Non serrare eccessivamente.

TyreWiz のバルブに O-リングとキーパー・ナットを取り付け、指できつく締めます。締め過ぎないように注意してください。

HINWEIS

Verwenden Sie kein Werkzeug, um die Befestigungsmutter auf der Verlängerung festzuziehen.

AVVISO

Non utilizzare mai attrezzi per serrare il dado del fermaglio sulla prolunga.

注意事項

エクステンダーにキーパー・ナットを締める際は、決してツールを使用しないでください。

8



Instale la junta tórica y la tuerca de retención en la válvula TyreWiz y apriete la tuerca con la mano hasta que quede firme. No la apriete en exceso.

Installeer de o-ring en draai de vastzetmoer op het TyreWiz ventiel handvast aan. Draai niet te vast aan.

將 O 型圈和固定帽安裝到 TyreWiz 气门嘴上，直至用手指拧不动。請勿拧得太緊。

AVISO

No use nunca herramientas para apretar la tuerca de retención en el extensor.

MEDEDELING

Gebruik nooit gereedschap om de vastzetmoer op de verlenger vast te draaien.

注意

請勿用任何工具將固定帽拧紧到延長管上。

9



Inflate the tire to the desired air pressure and tighten the Presta valve.

Gonflez le pneu jusqu'à atteindre la pression pneumatique désirée puis serrez la valve Presta.

Encha o pneu à pressão de ar desejada e aperte a válvula Presta.

Pumpen Sie den Reifen auf den gewünschten Druck auf und ziehen Sie das Presta-Ventil fest.

Gonfiare lo pneumatico alla pressione desiderata dell'aria e serrare la valvola Presta.

タイヤを最適な空気圧になるまで膨らませ、Presta バルブを締めます。

Infle el neumático hasta la presión de aire deseada y apriete la válvula Presta.

Blaas de band op tot de gewenste spanning en draai het Presta ventiel vast.

將輪胎充氣至合適的氣壓，然後拧紧 Presta 气门嘴。

Tubeless Sealant Installation

Einfüllen von Tubeless-Dichtmittel

Instalación de sellador sin cámara

Installation du produit anti-crevaison tubeless

Installazione sigillante tubeless

Dichtmiddel voor tubeless banden aanbrengen

Instalação de selante para pneus sem câmara

チューブレス・タイヤ用シーラントの注入

无内胎式轮胎密封胶灌入

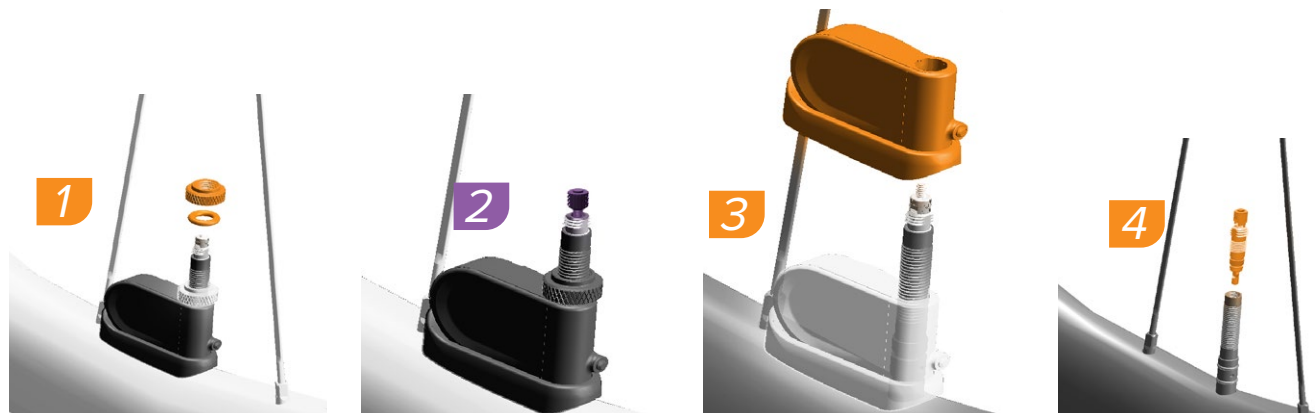

1. Remove the nut and o-ring from the valve.
2. Depress the Presta valve to release the air pressure.
3. Remove TyreWiz from the valve.
4. Use a Presta valve core tool to remove the valve core.

1. Entfernen Sie die Mutter und den O-Ring vom Ventil.
2. Öffnen Sie das Presta-Ventil, um den Luftdruck abzulassen.
3. Entfernen Sie den TyreWiz vom Ventil.
4. Entfernen Sie den Ventileinsatz mit einem Presta-Ventileinsatzwerkzeug.

1. Retire la tuerca y la junta tórica de la válvula.
2. Presione la válvula Presta para liberar la presión de aire.
3. Retire TyreWiz de la válvula.
4. Use una herramienta de obuses de válvulas Presta para extraer el obús de la válvula.

1. Retirez l'écrou et le joint torique situés sur la valve.
2. Appuyez sur la valve Presta pour évacuer la pression pneumatique.
3. Retirez le TyreWiz situé sur la valve.
4. À l'aide de l'outil pour corps de valve Presta, retirez le corps de la valve.

1. Togliere il dado e l'o-ring dalla valvola.
2. Premere la valvola Presta per rilasciare la pressione dell'aria.
3. Rimuovere TyreWiz dalla valvola.
4. Utilizzare lo strumento interno valvola Presta per rimuovere l'interno valvola.

1. Verwijder de moer en o-ring van het ventiel.
2. Druk het Presta ventiel in om de band te laten leeglopen.
3. Verwijder TyreWiz van het ventiel.
4. Gebruik een Presta ventielinstrument om het ventielinzetstuk te verwijderen.

1. Retire a porca e o vedante tórico da válvula.
2. Carregue na válvula Presta para libertar a pressão do ar.
3. Retire o TyreWiz da válvula.
4. Use uma ferramenta para o miolo da válvula Presta para retirar o miolo da válvula.

1. ナットと O-リングをバルブから取り外します。
2. Presta バルブを押し下げて空気圧を下げます。
3. TyreWiz をバルブから取り外します。
4. Presta バルブ・コア・ツールを使用してバルブ・コアを取り外します。

1. 从气门嘴上取下固定帽和 O 型圈。
2. 向下压 Presta 气门嘴，从而释放气压。
3. 从气门嘴卸下 TyreWiz。
4. 使用 Presta 气门芯工具来卸下气门芯。



Torque
Drehmoment
Par de apriete

Serrage
Coppla
Aandraaimoment

Momento de torção
締め付け
扭緊



Install
Einbauen
Instalar

Installer
Installare
Monteren

Instalar
取り付け
安裝

NOTICE

The TyreWiz assembly must be removed from the Presta valve stem prior to installing or adding tubeless sealant to the tire through the valve stem.

AVIS

L'unité TyreWiz située sur la tige de la valve Presta doit être retirée avant l'installation ou l'ajout de liquide d'étanchéité tubeless à travers la tige de la valve sur le pneu.

NOTIFICAÇÃO

O conjunto TyreWiz tem que ser retirado da haste da válvula Presta antes de instalar ou acrescentar selante para pneus sem câmara para dentro do pneu através da haste da válvula.

HINWEIS

Die TyreWiz-Baugruppe muss vom Presta-Ventilschaft entfernt werden, bevor Tubeless-Dichtmittel durch den Ventilschaft in den Reifen eingefüllt wird.

AVVISO

Il gruppo TyreWiz deve essere rimosso dallo stelo della valvola Presta prima di installare o aggiungere il sigillante tubeless allo pneumatico attraverso lo stelo della valvola.

注意事項

バルブ・ステムからタイヤにチューブレス・タイヤ用シーラントを注入したり、補充する前には、TyreWiz アセンブリを Presta バルブ・ステムから取り外す必要があります。

AVISO

El conjunto TyreWiz se debe retirar del vástago de la válvula Presta antes de instalar o agregar sellador sin cámara al neumático a través del vástago de la válvula.

MEDEDELING

Verwijder de TyreWiz van de Presta ventielsteel voordat dichtmiddel aan de tubeless band via de ventielsteel wordt aangebracht of toegevoegd.

注意

必須先将 TyreWiz 组件从 Presta 气门杆卸下，方可将无内胎式轮胎密封剂从气门杆灌入轮胎。

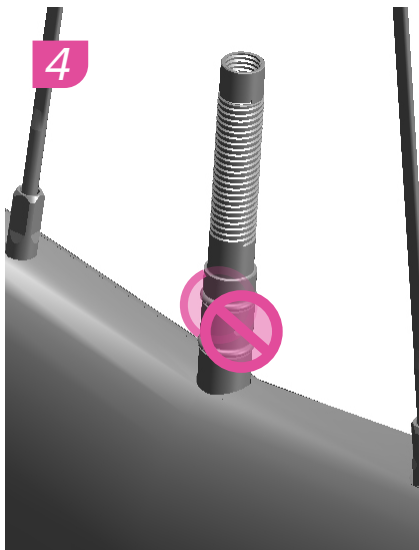

Cover the holes in the valve with a clean shop towel or your fingers.

Install the sealant according to the manufacturer's instructions.

Decken Sie die Öffnungen im Ventil mit einem sauberen Werkstatttuch oder Ihren Fingern ab.

Füllen Sie das Dichtmittel gemäß den Anweisungen des Herstellers ein.

Cubra los agujeros de la válvula con una toalla de taller limpia o con los dedos.

Instale el sellador siguiendo las instrucciones del fabricante.

Recouvrez les orifices de la valve avec un chiffon propre ou vos doigts.

Installez le liquide d'étanchéité conformément aux instructions du fabricant.

Coprire i fori della valvola con un panno pulito o con le dita.

Applicare il sigillante in base alle istruzioni del produttore.

Bedek de gaten in het ventiel met een schone doek of uw vingers.

Breng het dichtmiddel aan volgens de instructies van de fabrikant.

Cubra os orifícios da válvula com um pano limpo de oficina ou com os seus dedos.

Instale o selante de acordo com as instruções do fabricante.

きれいな日用のタオルまたは指でバルブの穴を塞ぎます。

メーカーの使用説明書に従ってシーラントを注入します。

用干净的毛巾或手指盖住气门嘴孔。

按照厂商的说明灌入密封剂。



After the sealant has been installed, install the TyreWiz and adapter.

Install the valve o-ring and valve nut. Tighten the nut finger-tight.

Install and hand tighten the valve core.

Close the valve.

Nachdem das Dichtmittel eingefüllt wurde, bringen Sie den TyreWiz und den Adapter an.

Bringen Sie den Ventil-O-Ring und die Ventilmutter an. Ziehen Sie die Mutter handfest an.

Setzen Sie den Ventileinsatz ein und ziehen Sie ihn handfest an.

Schließen Sie das Ventil.

Una vez instalado el sellador, instale TyreWiz y el adaptador.

Instale la junta tórica y la tuerca de la válvula. Apriete la tuerca con la mano hasta que quede firme.

Instale el obús de la válvula y apriete con la mano hasta que quede firme.

Cierre la válvula.

Une fois le liquide d'étanchéité installé, remettez en place le TyreWiz avec son adaptateur.

Installez le joint torique et l'écrou de la valve. Serrez l'écrou à la main.

Installez le corps de la valve et serrez-le à la main.

Fermez la valve.

Dopo l'applicazione del sigillante, installare TyreWiz e l'adattatore.

Installare l'o-ring e il dado della valvola. Serrare a mano il dado.

Installare e serrare a mano l'interno della valvola.

Chiudere la valvola.

Na het aanbrengen van het dichtmiddel, installeer de TyreWiz en adapter.

Installeer de o-ring en de moer van het ventiel. Draai de moer handvast aan.

Installeer het ventielinzetstuk en draai het handvast aan.

Sluit het ventiel.

Depois do selante ter sido instalado, instale o TireWiz e o adaptador.

Instale o vedante tórico da válvula e a porca da válvula. Aperte bem a porca apenas com os dedos.

Instale o miolo da válvula e aperte-o só com a mão.

Feche a válvula.

シーラントを注入したら、TyreWiz とアダプターを取り付けます。

バルブ O-リングとバルブ・ナットを取り付けます。ナットを指できつく締めます。

バルブ・コアを取り付け、指できつく締めます。

バルブを閉じます。

灌入密封剂后，安装 TyreWiz 和适配器。

安装气门嘴 O 型圈和固定帽。拧紧固定帽，直至用手拧不动。

安装并拧紧气门芯，直至用手拧不动。

合拢气门嘴。

The LED lights up to indicate TyreWiz and tire pressure status. The LED will only flash once wheel rotation has stopped.

Die LED leuchtet auf, um den Status des TyreWiz und des Reifendrucks anzuzeigen. Die LED blinkt erst, wenn das Laufrad zum Stillstand gekommen ist.

El LED se enciende para indicar el estado de TyreWiz y la presión de los neumáticos. El LED solo parpadea cuando se detiene el giro de la rueda.

La LED s'allume pour indiquer le statut du TyreWiz et de la pression du pneu. La LED ne clignotera qu'à partir du moment où la roue ne tournera plus.

La spia LED si accende per indicare lo stato di TyreWiz e della pressione degli pneumatici. Il LED lampeggia solo una volta quando la ruota smette di girare.

De LED brandt om de status van TyreWiz en de bandenspanning aan te geven. De LED knippert alleen wanneer het wiel niet langer draait.

O LED acende para indicar o estado do TyreWiz e da pressão no pneu. O LED só piscará quando a rotação da roda tiver parado.

LED ライトの点灯によって、TyreWiz とタイヤ圧の状態を示します。LED ライトは、ホイールの回転が止まると、1 回点滅します。

LED 指示灯亮，表示 TyreWiz 和胎压状态。车轮停止转动时，LED 指示灯只会闪烁。



Slow red flashing:
Low tire pressure is detected.

Clignotant rouge lent :
la pression du pneu est faible.

Piscar lento vermelho:
Detectada pressão baixa no pneu.

Langsames rotes Blinken:
Niedriger Reifendruck erkannt.

Spia rossa lampeggiante lentamente:
Viene rilevata la bassa pressione dello pneumatico.

赤のゆっくりとした点滅：
タイヤ圧が低くなっています。

Parpadeo rojo lento:
Se detecta una presión baja en los neumáticos.

Langzaam rood knipperen:
Bandenspanning is te laag.

红灯慢闪：
侦测到胎压低。



Fast red flashing:
High tire pressure is detected.

Clignotant rouge rapide :
la pression du pneu est élevée.

Piscar rápido vermelho:
Detectada pressão alta no pneu.

Schnelles rotes Blinken:
Hoher Reifendruck erkannt.

Spia rossa lampeggiante:
Viene rilevata pressione elevata dello pneumatico.

赤の早い点滅：
タイヤ圧が高くなっています。

Parpadeo rojo rápido:
Se detecta una presión alta en los neumáticos.

Snel rood knipperen:
Bandenspanning is te hoog.

红灯快闪：
侦测到胎压高。

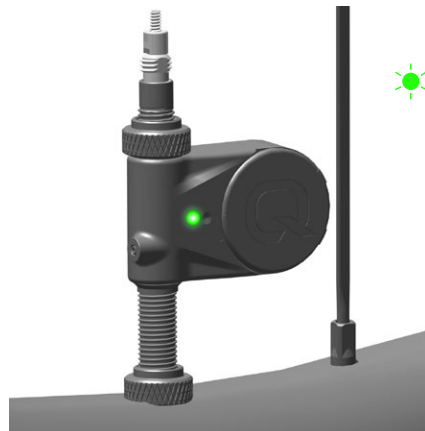

Slow green flashing:
Tire pressure is within normal/suggested range.

Clignotant vert lent :
la pression du pneu correspond à la valeur normale/conseillée.

Piscar lento verde:
A pressão no pneu está dentro da gama normal/sugerida.

Langsames grünes Blinken:
Reifendruck im normalen/vorgeschlagenen Bereich.

Spia verde lampeggiante lentamente:
la pressione di gonfiaggio è entro l'intervallo normale/suggerito.

緑のゆっくりとした点滅：
タイヤ圧は正常または推奨範囲内です。

Parpadeo verde lento:
La presión de los neumáticos es normal o está dentro del intervalo sugerido.

Langzaam groen knipperen:
Bandenspanning is binnen normaal/aanbevolen bereik.

绿灯慢闪：
胎压在正常 / 建议值范围内。



Fast orange flashing:
TyreWiz is updating firmware/bootloader.

Clignotant orange rapide :
TyreWiz met à jour le logiciel/chargeur d'amorçage.

Piscar rápido laranja:
O TyreWiz está a actualizar firmware/bootloader (arrancador).

Schnelles oranges Blinken:
Die Firmware/der Bootloader des TyreWiz wird aktualisiert.

Spia arancione lampeggiante rapidamente:
TyreWiz sta aggiornando il firmware/bootloader.

オレンジ色の早い点滅：
TyreWiz はファームウェア / ブートローダーを更新中です。

Parpadeo naranja rápido:
TyreWiz está actualizando el firmware o el gestor de arranque.

Snel oranje knipperen:
TyreWiz werkt firmware/bootloader bij.

橙灯快闪：
TyreWiz 正在升级固件。

Battery Replacement

TyreWiz / TyreWiz 303 FC
batteriewechsel

TyreWiz / TyreWiz 303 FC
sustitución de la pila

TyreWiz / TyreWiz 303 FC
remplacement de la pile

TyreWiz / TyreWiz 303 FC
sostituzione della batteria

TyreWiz / TyreWiz 303 FC de
batterij vervangen

TyreWiz / TyreWiz 303 FC
substituição da bateria

TyreWiz / TyreWiz 303 FC 電池の交換

TyreWiz / TyreWiz 303 FC 電池更換



Rotate the battery cover 20 degrees counter-clockwise and remove the cover and battery. **Do not use any tools to remove or install the battery cover.**

Remove the battery from the cover. It may be necessary to tap the cover on a hard surface to dislodge the battery.

Install a new CR1632 battery into the cover with the + (plus) sign facing the cover.

Install the cover into the TyreWiz™ with the dots aligned and rotate it 20 degrees clockwise to secure.

Drehen Sie die Batterieabdeckung um 20 Grad gegen den Uhrzeigersinn, entfernen Sie die Abdeckung und entnehmen Sie die Batterie.

Verwenden Sie keine Werkzeuge, um die Batterieabdeckung zu entfernen oder anzubringen.

Entnehmen Sie die Batterie aus der Abdeckung. Es kann erforderlich sein, die Abdeckung auf eine harte Oberfläche zu schlagen, um die Batterie zu lösen.

Setzen Sie eine neue CR1632-Knopfzelle mit dem Pluspol (+) zur Abdeckung ein.

Bringen Sie die Abdeckung so am TyreWiz an, dass die Punkte aufeinander ausgerichtet sind, und drehen Sie sie um 20 Grad im Uhrzeigersinn, um sie zu fixieren.

Gire la tapa de la pila 20 grados en sentido antihorario y retire la tapa y la pila. **No utilice ninguna herramienta para retirar o instalar la tapa de la pila.**

Saque la pila de la tapa. Puede que sea necesario golpear la tapa contra una superficie dura para desalojar la pila.

Instale una pila CR1632 nueva en la tapa con el signo + (más) orientado hacia la tapa.

Coloque la tapa en TyreWiz con los puntos alineados y gírela 20 grados en sentido horario para fijarla.

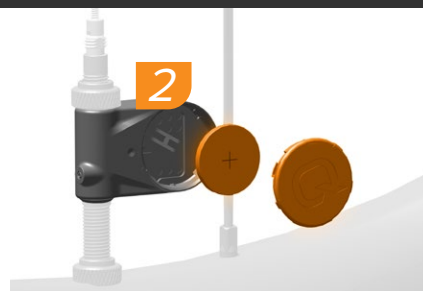

Tournez le couvercle du compartiment à pile de 20 degrés dans le sens inverse des aiguilles d'une montre, puis retirez le couvercle ainsi que la pile. **N'utilisez jamais d'outil pour retirer le couvercle du compartiment à pile.**

Retirez la pile située dans le couvercle. Pour parvenir à déloger la pile, il peut être nécessaire de tapoter le couvercle contre une surface rigide.

Insérez une pile CR1632 neuve dans le couvercle avec le signe + (plus) tourné contre le couvercle.

Mettez le couvercle en place sur le TyreWiz en alignant les points imprimés, puis faites-le tourner de 20 degrés dans le sens des aiguilles d'une montre pour le fermer parfaitement.

Ruotare il coperchio della batteria di 20 gradi in senso antiorario e rimuovere il coperchio e la batteria. **Non utilizzare alcuno strumento per rimuovere o installare il coperchio della batteria.**

Rimuovere la batteria dal coperchio. Può essere necessario picchettare il coperchio su una superficie dura per rimuovere la batteria.

Installare una nuova batteria CR1632 nel coperchio con il segno + (più) rivolto verso il coperchio.

Installare la copertura nel TyreWiz con i punti allineati e ruotarla di 20 gradi in senso orario per fissarla.

Draai het batterijdeksel 20 graden tegen de klok in en verwijder het deksel en vervolgens de batterij. **Gebruik geen gereedschap om het batterijdeksel te verwijderen of te installeren.**

Haal de batterij uit het deksel. Het kan nodig zijn om het deksel tegen een hard oppervlak te tikken om de batterij los te maken.

Breng een nieuwe CR1632 batterij in het deksel aan met het + (plus) teken naar het deksel gericht.

Breng het deksel in de TyreWiz aan, met de stippen op één lijn, en draai het deksel 20 graden met de klok mee om het vast te zetten.

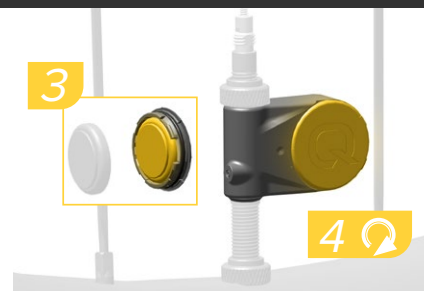

Rode a tampa da bateria 20 graus no sentido contrário ao dos ponteiros do relógio e retire a tampa e a pilha. **Não use quaisquer ferramentas para retirar nem para instalar a tampa da pilha.**

Retire a pilha/bateria para fora da tampa. Poderá ser necessário dar uma pancada com a tampa numa superfície dura para desalojar a pilha.

Instale uma nova pilha CR1632 na tampa com o sinal + (mais) virado para a tampa.

Instale a tampa dentro do TyreWiz com os pontos alinhados e rode-a 20 graus no sentido dos ponteiros do relógio para a fixar.

電池カバーを左に20度回転させ、カバーと電池を取り外します。電池カバーの取り付けと取り外しには、決してツールを使わないでください。

カバーから電池を取り外します。電池を取り出す際に、カバーの硬い表面を軽く叩く必要があるかもしれません。

新しいCR1632電池を、+ (プラス)面をカバー側に向けて、カバー内に取り付けます。

ドットの位置が揃うようにTyreWizにカバーを取り付け、右に20度回転させてきちんと締めます。

逆时针转动电池盖 20 度，卸下电池盖和电池。请勿使用任何工具卸下或安装电池盖。

从电池盖卸下电池。可能需要将电池盖轻叩硬物面，才能将电池取下。

将一枚新的 CR1632 电池装入电池盖，正极 (+) 朝着电池盖。

将电池盖装入 TyreWiz，使两个点对齐，然后顺时针转动电池盖 20 度使之稳固。



Adjust
Einstellen
Ajustar

Régler
Regolare
Ajustar

Ajustar
調節



Remove/Loosen
Entfernen/Lösen
Quitar/Aflorar

Retirer/Desserrer
Rimuovere/Allentare
Verwijderen/Losmaken

Retirar/Desapertar
取り外し/緩める
拆卸/旋松



Install
Einbauen
Instalar

Instalar
Installare
Monteren

Instalar
取り付け
安裝

TyreWiz Smart Device Apps

TyreWiz Smart Device-Apps
Aplicaciones del dispositivo
inteligente TyreWiz

Applications TyreWiz pour appareil
intelligent

App per il dispositivo smart TyreWiz
TyreWiz apps voor smart-apparaten

Apps TyreWiz para Dispositivo Smart

TyreWiz スマート・デバイス・アプリ
TyreWiz 智能设备 App

During your ride, TyreWiz will measure tire pressure and display it in the SRAM AXS app, available for free in the app stores.

Pendant que vous roulez, le TyreWiz va mesurer la pression du pneu et l'afficher dans l'application SRAM AXS disponible gratuitement dans les app stores.

Durante o seu passeio de bicicleta, o TyreWiz irá medir a pressão no pneu e exibi-la na app SRAM AXS, disponível grátis nas lojas de apps.

Während der Fahrt misst der TyreWiz den Reifendruck und zeigt ihn in der SRAM AXS App an, die kostenlos in den App-Stores erhältlich ist.

Durante la guida, TyreWiz misura la pressione dello pneumatico e la visualizza nell'app TyreWiz, disponibile gratuitamente negli app store.

TyreWiz は走行中にタイヤの空気圧を測定し、アプリのストアから無料で入手できる SRAM AXS アプリに値を表示します。

Al circular, TyreWiz medirá la presión de los neumáticos y la mostrará en la aplicación SRAM AXS, disponible de forma gratuita en las tiendas de aplicaciones.

De TyreWiz meet de bandenspanning tijdens het fietsen en geeft deze in de SRAM AXS app weer. De app is gratis beschikbaar in de app stores.

骑行期间, TyreWiz 会测量胎压, 并将胎压显示在 SRAM AXS 应用程序中。SRAM AXS 应用程序可从 app 商店免费下载。

Garmin® Head Unit Display

Anzeige auf Garmin-Zentraleinheit
Unidad principal con pantalla Garmin

Compatibilité avec appareil Garmin
Unità di visualizzazione Garmin
Weergave op Garmin hoofdeenheid

Ecrã da unidade principal Garmin
Garmin ヘッド・ユニット・ディスプレイ
Garmin 车头显示器

The TyreWiz Connect IQ app can be installed onto a compatible device through the Garmin Connect IQ Store at <https://apps.garmin.com>, or the Garmin Connect™ smartphone app, available from the app stores.

L'application TyreWiz Connect IQ peut être installée sur un appareil compatible via le Garmin Connect IQ Store à l'adresse <https://apps.garmin.com> ou l'application pour smartphone Garmin Connect disponible dans les app stores.

A app TyreWiz Connect IQ pode ser instalada num dispositivo compatível por meio da loja Garmin Connect IQ Store em <https://apps.garmin.com>, ou da app Garmin Connect para smartphone, disponível nas lojas de apps.

Visit www.garmin.com for a list of compatible devices.

Pour obtenir la liste des appareils compatibles, consultez le site www.garmin.com.

Visite www.garmin.com para obter uma lista de dispositivos compatíveis.

Die TyreWiz Connect IQ App kann auf einem kompatiblen Gerät über den Garmin Connect IQ Store unter <https://apps.garmin.com> oder die Garmin Connect-Smartphone-App installiert werden, die in den App-Stores erhältlich ist.

L'app TyreWiz Connect IQ può essere installata su un dispositivo compatibile tramite il Garmin Connect IQ Store all'indirizzo <https://apps.garmin.com>, o Garmin Connect app per smartphone, disponibile presso l'App Store.

TyreWiz Connect IQ アプリは、Garmin Connect IQ Store (<https://apps.garmin.com>) から、またはアプリのストアで入手できる Garmin Connect スマートフォン・アプリを通して、適合している Garmin デバイスにインストールすることができます。

Eine Liste kompatibler Geräte finden Sie auf www.garmin.com.

Visitare il sito Web www.garmin.com per un elenco dei dispositivi compatibili.

デバイスの適合性は、www.garmin.com で確認してください。

La aplicación TyreWiz Connect IQ puede instalarse en un dispositivo compatible desde la Garmin Connect IQ Store en la dirección <https://apps.garmin.com>, o bien puede instalar la aplicación para teléfono inteligente Garmin Connect, disponible en las tiendas de aplicaciones.

De TyreWiz Connect IQ app kan op een compatibel apparaat worden geïnstalleerd via de Garmin Connect IQ Store op <https://apps.garmin.com> of de Garmin Connect smartphone app, beschikbaar vanaf de app stores.

可从 Garmin Connect IQ 商店 <https://apps.garmin.com> 下载 TyreWiz Connect IQ app, 或者可从 app 商店下载 Garmin Connect 智能手机 app, 并安装至兼容的设备。兼容设备列表请参阅 www.garmin.com。

Visite www.garmin.com para ver la lista de dispositivos compatibles.

Ga naar www.garmin.com voor een lijst met compatibele apparaten.

Wahoo Fitness Head Unit Display

Anzeige auf Wahoo Fitness-Zentraleinheit

Unidad principal con pantalla Wahoo Fitness

Compatibilité avec appareil Wahoo Fitness

Unità di visualizzazione Wahoo Fitness

Weergave op Wahoo Fitness hoofdeenheid

Ecrã Wahoo Fitness da unidade principal

Wahoo Fitness ヘッド・ユニット・ディスプレイ

Wahoo Fitness 车头显示器

The TyreWiz air pressure reading can be added to a compatible Wahoo Fitness head unit through the Wahoo Companion App.

Visit www.wahoofitness.com for a list of compatible devices.

Der TyreWiz-Luftdruckmesswert kann einer kompatiblen Wahoo Fitness-Zentraleinheit über die Wahoo Companion App hinzugefügt werden.

Eine Liste kompatibler Geräte finden Sie auf www.wahoofitness.com.

La lectura de presión de aire de TyreWiz se puede agregar a una unidad principal Wahoo Fitness compatible mediante la aplicación Wahoo Companion App.

Visite www.wahoofitness.com para ver la lista de dispositivos compatibles.

La mesure de la pression pneumatique TyreWiz peut être affichée sur un appareil Wahoo Fitness compatible via l'application Wahoo Companion.

Pour obtenir la liste des appareils compatibles, consultez le site www.wahoofitness.com.

Il valore della pressione dell'aria TyreWiz può essere aggiunto a un'unità compatibile Wahoo Fitness attraverso l'app Wahoo Companion.

Visitare il sito Web www.wahoofitness.com per un elenco dei dispositivi compatibili.

De meting van de TyreWiz bandenspanning kan naar een compatibele Wahoo Fitness hoofdeenheid worden overgebracht via de Wahoo Companion App.

Ga naar www.wahoofitness.com voor een lijst met compatibele apparaten.

A leitura de pressão de ar do TyreWiz pode ser acrescentada a uma unidade compatível Wahoo Fitness Head Unit da Wahoo por meio da app Wahoo Companion App.

Visite www.wahoofitness.com para obter uma lista de dispositivos compatíveis.

TyreWiz の空気圧読み取り機能は、Wahoo Companion App によって、適合している Wahoo Fitness ヘッド・ユニットに追加できます。

デバイスの適合性は、www.wahoofitness.com で確認してください。

在兼容的 Wahoo Fitness 车头设备上，可通过安装 Wahoo Companion App 显示 TyreWiz 胎压读数。

兼容设备列表请参阅 www.wahoofitness.com。

TyreWiz Usage

Verwendung des TyreWiz

Uso de TyreWiz

Utilisation du TyreWiz

Utilizzo di TyreWiz

Werking van TyreWiz

Utilização do TyreWiz

TyreWiz の使用方法

TyreWiz 使用

Basic TyreWiz usage:

TyreWiz must be on to connect to the app. Turn the wheel one rotation to turn TyreWiz on.

TyreWiz will turn off automatically when idle for 10 minutes.

TyreWiz does not have to be connected to the SRAM AXS app while riding.

Tire pressure data is not saved by the SRAM AXS app.

Utilisation de base du TyreWiz :

le TyreWiz doit être allumé pour qu'il puisse se connecter à l'application. Faites tourner la roue d'un tour complet pour activer le TyreWiz.

Le TyreWiz s'éteindra automatiquement après 10 minutes d'inactivité.

Il n'est pas nécessaire de connecter le TyreWiz à l'application SRAM AXS pendant que vous roulez.

Les valeurs de la pression du pneu ne sont pas sauvegardées par l'application SRAM AXS.

Utilização básica do TyreWiz:

O TyreWiz tem que estar ligado (on) para ligar à app. Rode a roda uma volta para fazer ligar o TyreWiz.

O TyreWiz desliga-se automaticamente quando estiver inactivo durante 10 minutos.

O TyreWiz não tem que estar ligado à app SRAM AXS durante a sua condução da bicicleta.

Os dados de pressão do ar os pneus não são guardados/armazenados pela app SRAM AXS.

Grundlegende Verwendung des TyreWiz:

Der TyreWiz muss eingeschaltet sein, damit er sich mit der App verbinden kann. Drehen Sie das Rad eine Umdrehung, um den TyreWiz einzuschalten.

Der TyreWiz schaltet sich nach 10 Minuten Leerlauf automatisch aus.

Der TyreWiz muss während der Fahrt nicht mit der SRAM AXS App verbunden sein.

Die Reifendruckdaten werden von der SRAM AXS App nicht gespeichert.

Utilizzo base di TyreWiz:

TyreWiz deve essere acceso per collegarsi all'app. Ruotare la ruota di un rotazione per accendere TyreWiz.

TyreWiz verrà disattivato automaticamente in presenza di un regime minimo per 10 minuti.

TyreWiz non deve essere collegata all'app SRAM AXS durante la guida.

I dati della pressione degli pneumatici non vengono salvati dall'app SRAM AXS.

TyreWiz の基本的な使用方法 :

TyreWiz はアプリに接続する必要があります。ホイールを1回転させて TyreWiz をオンにします。

TyreWiz は 10 分間使用しない状態が続くと、自動的にオフになります。

走行中に TyreWiz を SRAM AXS アプリに接続させる必要はありません。

タイヤの空気圧のデータは、SRAM AXS アプリには保存されません。

Uso básico de TyreWiz:

TyreWiz debe estar encendido para poder conectar con la aplicación. Gire la rueda una vuelta para encender TyreWiz.

TyreWiz se apagará automáticamente tras 10 minutos de inactividad.

No es necesario que TyreWiz esté conectado a la aplicación SRAM AXS mientras circula con la bicicleta.

La aplicación SRAM AXS no guarda los datos de presión de los neumáticos.

Basiswerking van TyreWiz:

TyreWiz moet ingeschakeld zijn om met de app verbonden te worden. Draai het wiel één omwenteling om TyreWiz in te schakelen.

TyreWiz wordt automatisch uitgeschakeld na een inactiviteit van 10 minuten.

TyreWiz moet tijdens het fietsen niet met de SRAM AXS app verbonden zijn.

Gegevens over de bandenspanning worden niet door de SRAM AXS app opgeslagen.

TyreWiz 基础使用 :

TyreWiz 必须启动，以连接应用程序。将车轮转动一圈，以启动 TyreWiz。

如果静置 10 分钟，TyreWiz 会自动关机。

TyreWiz 在骑行期间无需与 SRAM AXS 应用程序连接。

SRAM AXS 应用程序不存储胎压数据。

Clean TyreWiz with a damp cloth to wipe off dirt and debris.

NOTICE

Do not use a pressure washer to clean.
Do not use acidic or grease dissolving agents. Chemical cleaners and solvents can cause permanent damage to the electronics.

Wischen Sie mit einem feuchten Tuch Schmutz und Ablagerungen vom TyreWiz ab.

HINWEIS

Verwenden Sie zur Reinigung keinen Hochdruckreiniger.

Verwenden Sie keine sauren oder fettlösenden Mittel. Chemische Reinigungsmittel und Lösungsmittel können Kunststoffkomponenten dauerhaft beschädigen.

Limpie la suciedad y los residuos de TyreWiz con un paño húmedo.

AVISO

No utilice máquinas de lavado a presión para su limpieza.

No utilice disolventes grasos o ácidos. Los disolventes o limpiadores químicos pueden provocar daños irreparables a los componentes electrónicos.

À l'aide d'un chiffon humide, essuyez toute trace de saleté ou de poussière sur le TyreWiz.

AVIS

N'utilisez jamais de nettoyeur haute-pression.
N'utilisez jamais de détergents acides ou dissolvant la graisse. Les détergents chimiques et les solvants peuvent endommager irréversiblement les composants électroniques de l'appareil.

Pulire TyreWiz con un panno umido per rimuovere la sporcizia e i detriti.

AVVISO

Non utilizzare un pulitore a pressione.
Non utilizzare agenti acidi o in grado di sciogliere il grasso. L'uso di detergenti chimici e solventi può causare danni permanenti ai componenti elettronici.

Maak de TyreWiz schoon met een vochtige doek.

MEDEDELING

Gebruik geen hogedrukreiniger om schoon te maken.
Gebruik geen vetoplossende of zuurreinigers. Chemische reinigingsmiddelen en oplosmiddelen kunnen de elektronica onherstelbaar beschadigen.

Limpe o TyreWiz com um pano húmido para limpar sujidade ou detritos.

NOTIFICAÇÃO

Não utilize uma lavadora de água sob pressão para a limpeza.
Não use produtos ácidos nem os que dissolvem massa lubrificante. Os produtos de limpeza e solventes químicos podem causar danos permanentes à electrónica.

湿った布で、TyreWizの汚れやゴミを拭き取ります。

注意事項

清浄時には勢いよく水をかけないでください。酸性剤またはグリス溶解剤を使用しないでください。化学クリーナーと溶剤は、電子機器に恒久的な損傷を与える可能性があります。

用湿抹布擦除 TyreWiz 上的灰尘和污垢。

注意

切勿使用高压清洗器。
请勿使用酸或油脂溶解剂进行清洗。化学清洁剂和溶剂可能永久损坏电子设备。

These are registered trademarks of SRAM, LLC:

1:1®, Accuwatt®, Avid®, Bar®, Blackbox®, BoXXer®, DoubleTap®, Elita®, eTap®, Firecrest®, Firex®, Grip Shift®, GXP®, Hammerschmidt®, Holzfelder®, Hussefelt®, i-Motion®, Judy®, Know Your Powers®, NSW®, Omnium®, Pike®, PowerLock®, Quarq®, Qollector®, RacerMate®, Reba®, Rock Shox®, Ruktion®, Service Course®, ShockWiz®, SID®, Single Digit®, Speed Dial®, Speed Weaponry®, Spinscan®, SRAM®, SRAM APEX®, SRAM EAGLE®, SRAM FORCE®, SRAM RED®, SRAM RIVAL®, SRAM VIA®, Stylo®, Torpedo®, The Power of Bicycles®, Truvativ®, Varicrank®, Velotron®, World Bicycle Relief®, X0®, X01®, X-SYNC®, XX1®, Zed tech®, ZIPP®

These are registered logos of SRAM, LLC:



These are trademarks of SRAM, LLC:

10K™, 1X™, 202™, 30™, 35™, 302™, 303™, 404™, 454™, 808™, 858™, 3ZERO MOTO™, ABLC™, AeroGlide™, AeroBalance™, AeroLink™, Airea™, Air Guides™, AKA™, AL-7050-TV™, Automatic Drive™, Automatrix™, AxCad™, Axial Clutch™, AXS™, BB5™, BB7™, BB30™, Bleeding Edge™, Blipbox™, BlipClamp™, BlipGrip™, Blips™, Bluto™, Bottomless Tokens™, Cage Lock™, Carbon Bridge™, Centera™, Charger 2™, Charger™, Clickbox Technology™, Clics™, Code™, Cognition™, Connectamajig™, Counter Measure™, DD3™, DD3 Pulse™, DebonAir™, Deluxe™, Deluxe Re:Aktiv™, Descendant™, DFour™, DFour91™, Dig Valve™, DirectLink™, Direct Route™, DOT 5.1™, Double Decker™, Double Time™, Dual Flow Adjust™, Dual Position Air™, DUB™, DZero™, E300™, E400™, Eagle™, E-Connect4™, E-matic™, ErgoBlade™, ErgoDynamics™, ESP™, EX1™, Exact Actuation™, Exogram™, Flow Link™, FR-5™, Full Pin™, Gnar Dog™, Guide™, GX™, Hard Chrome™, Hexfin™, HollowPin™, Howitzer™, HRD™, Hybrid Drive™, Hyperfoil™, i-3™, Impress™, Jaws™, Jet™, Kage™, Komfy™, Level™, Lyrik™, MatchMaker™, Maxle™, Maxle 360™, Maxle DH™, Maxle Lite™, Maxle Lite DH™, Maxle Stealth™, Maxle Ultimate™, Micro Gear System™, Mini Block™, Mini Cluster™, Monarch™, Monarch Plus™, Motion Control™, Motion Control DNA™, MRX™, Noir™, NX™, OCT™, OmniCal™, OneLoc™, Paragon™, PC-1031™, PC-110™, PC-1170™, PG-1130™, PG-1050™, PG-1170™, Piggyback™, Poploc™, Power Balance™, Power Bulge™, PowerChain™, PowerDomeX™, Powered by SRAM™, PowerGlide™, PowerLink™, Power Pack™, Power Spline™, Predictive Steering™, Pressfit™, Pressfit 30™, Prime™, Qalvin™, R2C™, RAIL™, Rapid Recovery™, Re:Aktiv ThruShaft™, Recon™, Reverb™, Revelation™, Riken™, Rise™, ROAM™, Roller Bearing Clutch™, RS-1™, Sag Gradients™, Sawtooth™, SCT - Smart Coasterbrake Technology, Seeker™, Sektor™, SHIFT™, ShiftGuide™, Shorty™, Showstopper™, Side Swap™, Signal Gear Technology™, SL™, SL-70™, SL-70 Aero™, SL-70 Ergo™, SL-80™, SL-88™, SLC2™, SL SPEED™, SL Sprint™, Smart Connect™, Solo Air™, Solo Spoke™, SpeedBall™, Speed Metal™, SRAM APEX 1™, SRAM Force 1™, SRAM RIVAL 1™, S-series™, Stealth-a-majig™, StealthRing™, Super-9™, Supercork™, Super Deluxe™, Super Deluxe Coil™, SwingLink™, SX™, SX Eagle™, TaperCore™, Timing Port Closure™, Tool-free Reach Adjust™, Top Loading Pads™, Torque Caps™, TRX™, Turnkey™, TwistLoc™, Tyrewiz™, UDH™, VCLC™, Vivid™, Vivid Air™, Vuka Aero™, Vuka Alumina™, VukaBull™, Vuka Clip™, Vuka Fit™, Wide Angle™, WiFLi™, X1™, X5™, X7™, X9™, X-Actuation™, XC™, X-Dome™, XD™, XD Driver Body™, XDR™, XG-1150™, XG-1175™, XG-1180™, XG-1190™, X-Glide™, X-GlideR™, X-Horizon™, XLoc Sprint™, XX™, Yari™, Zero Loss™



Specifications and colors subject to change without prior notice.
© 2019 SRAM, LLC

This publication includes trademarks and registered trademarks of the following companies:

Park Tool® is a registered trademark of Park Tool Co.
TORX® is a registered trademark of Acument Intellectual Properties, LLC

iOS® is a registered trademark of Cisco Technology, Inc.

Android® is a registered trademark of Google Inc.

Garmin® is a registered trademark of Garmin International, Inc.

Wahoo Fitness® is a registered trademark of Wahoo Fitness, LLC.

The Bluetooth® word mark and logos are registered trademarks owned by the Bluetooth SIG, Inc. and any use of such marks by SRAM® is under license.

Other trademarks and trade names are those of their respective owners.

iOS ist eine eingetragene Marke von Cisco Technology, Inc.

Android ist eine eingetragene Marke von Google Inc.

Garmin ist eine eingetragene Marke von Garmin International, Inc.

Wahoo Fitness ist eine eingetragene Marke von Wahoo Fitness, LLC.

Die Wortmarke Bluetooth und entsprechende Logos sind eingetragene Marken von Bluetooth SIG, Inc. und die Nutzung dieser Marken durch SRAM erfolgt unter Lizenz.

Andere Marken und Handelsnamen sind das Eigentum der jeweiligen Inhaber.

iOS es una marca registrada de Cisco Technology, Inc.

Android es una marca registrada de Google Inc.

Garmin es una marca registrada de Garmin International, Inc.

Wahoo Fitness es una marca registrada de Wahoo Fitness, LLC.

Los logotipos y la palabra de marca Bluetooth son marcas registradas propiedad de Bluetooth SIG, Inc. Todo uso de dichas marcas por parte de SRAM está sujeto a licencia.

Otras marcas comerciales y marcas registradas son propiedad de sus respectivos titulares.

iOS est une marque commerciale déposée de Cisco Technology, Inc.

Android est une marque commerciale déposée de Google Inc.

Garmin est une marque déposée de Garmin International, Inc.

Wahoo Fitness est une marque déposée de Wahoo Fitness, LLC.

Le nom Bluetooth et ses logos sont des marques commerciales déposées détenues par le Bluetooth SIG, Inc. et toute utilisation de ces marques par SRAM se fait sous licence.

Les autres marques commerciales déposées et noms de marque appartiennent à leurs propriétaires respectifs.

iOS è un marchio registrato di Cisco Technology, Inc.

Android è un marchio registrato di Google Inc.

Garmin è un marchio registrato di Garmin International, Inc.

Wahoo Fitness è un marchio registrato di Wahoo Fitness, LLC.

Il marchio e il logo Bluetooth sono marchi registrati di proprietà di Bluetooth SIG, Inc. e qualsiasi utilizzo di tali marchi da parte di SRAM è sotto licenza.

Altri marchi e nomi commerciali sono di proprietà dei rispettivi titolari.

iOS is een geregistreerd handelsmerk van Cisco Technology, Inc.

Android is een geregistreerd handelsmerk van Google Inc.

Garmin is een geregistreerd handelsmerk van Garmin International, Inc.

Wahoo Fitness is een geregistreerd handelsmerk van Wahoo Fitness, LLC.

Het Bluetooth woordmerk en logo's zijn geregistreerde handelsmerken die eigendom zijn van Bluetooth SIG, Inc. en elk gebruik van deze merken door SRAM is onder licentie.

Andere handelsmerken en handelsnamen zijn eigendom van hun respectieve eigenaars.

iOS é uma marca comercial registrada de Cisco Technology, Inc.

Android é uma marca comercial registrada de Google Inc.

Garmin é uma marca comercial registrada de Garmin International, Inc.

Wahoo Fitness é uma marca comercial registrada de Wahoo Fitness, LLC.

A palavra da marca Bluetooth e os logótipos são marcas comerciais registradas que são propriedade da Bluetooth SIG, Inc. e qualquer uso de tais marcas por SRAM é feito sob licença.

Outras marcas comerciais e nomes comerciais são dos seus respectivos proprietários.

iOS は Cisco Technology, Inc. の登録商標です。

Android は Google Inc. の登録商標です。

Garmin は Garmin International, Inc. の登録商標です。

Wahoo Fitness は Wahoo Fitness LLC. の登録商標です。

Bluetooth の文字商標およびロゴは Bluetooth SIG, Inc. が所有する登録商標であり、SRAM によるかかる商標の使用はすべて使用許諾を受けています。

その他の商標および商品名は、それぞれの所有者に帰属します。

iOS 是 Cisco Technology, Inc. 的注册商标。

Android 是 Google Inc. 的注册商标。

Garmin 是 Garmin International, Inc. 的注册商标。

Wahoo Fitness 是 Wahoo Fitness, LLC. 的注册商标。

Bluetooth 字标和徽标是 Bluetooth SIG, Inc. 拥有的注册商标。SRAM 在使用这些标志前已取得许可。

其它商标和商号均分别归属于其各自的所有者。

ASIAN HEADQUARTERS

SRAM Taiwan
No. 1598-8 Chung Shan Road
Shen Kang Hsiang, Taichung City
Taiwan R.O.C.

WORLD HEADQUARTERS

SRAM LLC
1000 W. Fulton Market, 4th Floor
Chicago, Illinois 60607
U.S.A.

EUROPEAN HEADQUARTERS

SRAM Europe
Paasbosweg 14-16
3862ZS Nijkerk
The Netherlands