

Remotes: TwistLoc™ and OneLoc™



USER MANUAL

Remotes: TwistLoc and OneLoc User Manual

Fernbedienungen: TwistLoc und OneLoc Bedienungsanleitung

Controles remotos: Manual de usuario de TwistLoc y OneLoc

Commandes à distance : Manuel de l'utilisateur pour TwistLoc et OneLoc

Remoti: Manuale dell'utente TwistLoc e OneLoc

Afstandsbedieningen: TwistLoc en OneLoc Gebruikershandleiding

Controles remotos: Manual do Utilizador de TwistLoc e OneLoc

リモート : TwistLoc および OneLoc ユーザー・マニュアル

线控 : TwistLoc 和 OneLoc 用户手册

Tools and Supplies **3**

Werkzeuge und Material
Herramientas y accesorios
Outils et Accessoires
Strumenti e forniture
Gereedschap en benodigdheden
Ferramentas e Produtos a Usar
ツールおよび付属品
工具和用品

Cable Guide Change **5**

Austausch der Zugführung
Sustitución de la guía de cable
Changement du guide-câble
Sostituzione guida cavo
Kabelgeleider vervangen
Substituição da guia do cabo
ケーブル・ガイドの変更
线缆导板更换

TwistLoc **5**

Straight Cable Guide **5**

Gerade Zugführung
Guía de cable recta
Guide-câble droit
Guida cavo dritta
Rechte kabelgeleider
Guia de cabo direita
真っ直ぐなケーブル・ガイド
直线型线缆导板

Cable Change **6**

Austausch der Züge
Sustitución del cable
Changement du câble
Sostituzione del cavo
Kabel vervangen
Substituição do cabo
ケーブルの交換
线缆更换

TwistLoc **6**

Single remote lockout **6**

Fernbedienbare Einfach-Sperre
Bloqueo de control remoto sencillo
Verrouillage du rappel à distance à un câble
Blocco telecomando singolo
Op afstand bedienbare vergrendeling met één kabel
Bloqueio para o remoto simples
シングル・リモート・ロックアウト
单线控锁死

Dual remote lockout **7**

Fernbedienbare Zweifach-Sperre
Bloqueo de control remoto doble
Verrouillage du rappel à distance à deux câbles
Blocco telecomando doppio
Op afstand bedienbare vergrendeling met twee kabels
Bloqueio para o remoto duplo
デュアル・リモート・ロックアウト
双线控锁死

OneLoc **8**

TwistLoc Remote Installation **10**

Montage der TwistLoc-Fernbedienung
Instalación del control remoto TwistLoc
Installation du rappel à distance TwistLoc
Installazione del telecomando TwistLoc
TwistLoc afstandsbediening installeren
Instalação do controlo remoto TwistLoc
TwistLocリモートの取り付け
TwistLoc 线控安装

OneLoc Remote Installation **12**

Montage der OneLoc-Fernbedienung
Instalación del control remoto OneLoc
Installation de la commande à distance OneLoc
Installazione del telecomando OneLoc
OneLoc afstandsbediening installeren
Instalação do controlo remoto OneLoc
OneLoc リモートの取り付け
OneLoc 线控安装

Cable Housing Installation **13**

Installation der Zughülle
Instalación de la funda del cable
Installation de la gaine de câble
Installazione della guaina del cavo
De buitenkabels installeren
Instalação da bainha do cabo
ケーブル・ハウジングの取り付け
线管安装

TwistLoc **14**

OneLoc **15**

Cable Attachment to the Fork **16**

Zugbefestigung an der Gabel
Fijación del cable a la horquilla
Fixation du câble sur la fourche
Fissaggio del cavo alla forcilla
De kabel op de vork vastmaken
Ligação do cabo ao garfo
ケーブルのフォークへの設置
将线缆附到前叉上

| | |
|---------------------------------|-----------|
| Charger 2 Damper RLC | 17 |
| Charger 2 Damper RL RS-1 | 18 |
| Charger 2 Damper RC R | 19 |
| Charger Race Day Damper | 20 |
| Motion Control | 21 |
| Motion Control - RLT | 23 |

Cable Attachment to the Rear Shock **25**

Zugbefestigung am Hinterbaudämpfer
 Conexión del cable al amortiguador trasero
 Fixation du câble sur l'amortisseur arrière
 Fissaggio del cavo all'ammortizzatore posteriore
 De kabel op de achterschokdemper vastmaken
 Fixação do cabo ao amortecedor traseiro
 ケーブルのリア・ショックへの設置
 将线缆附到后减震器上

| | |
|----------------------|-----------|
| Deluxe | 25 |
| SIDLuxe - In | 28 |
| SIDLuxe - Out | 29 |
| SIDLuxe - 90° | 30 |
| Super Deluxe | 31 |

Actuate Remote **34**

Fernbedienung betätigen
 Accionamiento del control remoto
 Fonctionnement du rappel à distance
 Azionare il telecomando
 De afstandsbediening inschakelen
 Actuar o remoto
 リモートのアクチュエート
 启用线控

| | |
|-----------------|-----------|
| TwistLoc | 34 |
| OneLoc | 35 |

Tools and Supplies

Werkzeuge und Material
Herramientas y accesorios

Outils et Accessoires
Strumenti e forniture
Gereedschap en benodigdheden

Ferramentas e Produtos a Usar
ツールおよび付属品
工具和用品

Highly specialized tools and supplies are required for the installation of your SRAM components. We recommend that you have a qualified bicycle mechanic install your SRAM components.

Für den Einbau Ihrer SRAM-Komponenten werden Spezialwerkzeuge und spezielles Material benötigt. Es wird empfohlen, den Einbau Ihrer SRAM-Komponenten von einem qualifizierten Fahrradmechaniker durchführen zu lassen.

Para instalar los componentes SRAM se necesitan herramientas y accesorios muy especializados. Recomendamos que confíe la instalación de sus componentes SRAM a un mecánico de bicicletas cualificado.

Des outils et accessoires hautement spécialisés sont nécessaires pour l'installation de vos composants SRAM. Nous vous recommandons de faire installer vos composants SRAM par un mécanicien vélo qualifié.

Sono necessari strumenti e forniture altamente specializzati per l'installazione dei componenti SRAM. Consigliamo di far installare i componenti SRAM da un meccanico per biciclette qualificato.

Hooggespecialiseerd gereedschap en benodigdheden zijn nodig voor de installatie van uw SRAM-componenten. We bevelen aan om uw SRAM-componenten door een vakbekwame fietsenmaker te laten installeren.

São necessárias ferramentas altamente especializadas e produtos específicos para a instalação dos seus componentes SRAM. Recomendamos que mande um mecânico de bicicletas qualificado instalar os seus componentes SRAM.

SRAM コンポーネントの取り付けには、非常に特殊なツールおよび付属品が必要です。当社では、SRAM コンポーネントの取り付けは、専門の自転車整備士に依頼することを推奨しています。

安装 SRAM 组件需要非常专业的工具和用品。我们建议您让专业的自行车技工安装 SRAM 组件。

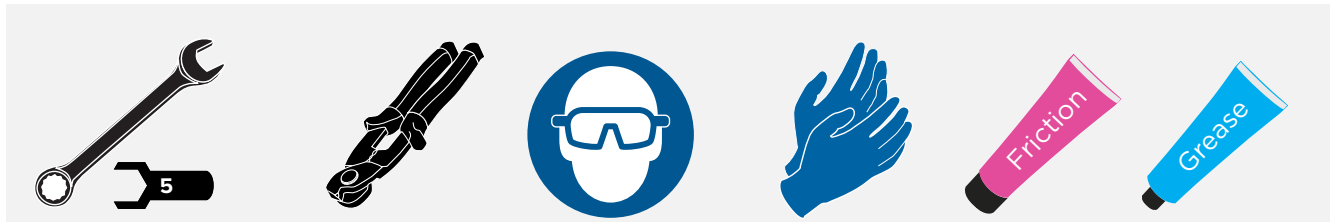

SRAM brake, shifter, and remote clamps are designed for use with 22.2 mm diameter handlebars.

Apply friction paste to the inner clamping surface when installing on carbon fiber handlebars.

⚠ WARNING - CRASH HAZARD

Failure to do so may lead to the clamp slipping which may cause the rider to crash, resulting in serious injury or death.

Die Klemmungen von SRAM-Bremshebeln, Schalthebeln und Fernbedienungen sind für Lenker mit 22,2 mm Durchmesser vorgesehen.

Tragen Sie zur Montage an Carbon-Lenkern Montagepaste auf die innere Klemmfläche auf.

⚠ WARNUNG - UNFALLGEFAHR

Andernfalls kann die Klemmung verrutschen, sodass es zu Unfällen und schweren oder tödlichen Verletzungen kommen kann.

Las abrazaderas del control remoto, la palanca de cambios y el freno SRAM están diseñados para manillares de 22,2 mm de diámetro.

Aplique pasta de fricción a la superficie de sujeción interior al instalarlo en manillares de fibra de carbono.

⚠ ATENCIÓN - RIESGO DE ACCIDENTE

De no hacerlo, es posible que la abrazadera se deslice, lo que puede provocar que el ciclista choque y sufra lesiones graves o mortales.

Les colliers pour commandes de dérailleur, rappels à distance et leviers de frein SRAM sont conçus pour être utilisés avec des cintres de 22,2 mm de diamètre.

En installant les cintres en fibre de carbone, appliquez de la pâte de montage sur la surface des pinces d'attache internes.

⚠ AVERTISSEMENT - RISQUE DE CHUTE

Le fait de ne pas respecter cette consigne peut entraîner une mauvaise fixation du collier qui peut glisser sur le cintre, causer une chute et exposer le cycliste à des blessures graves voire mortelles.

Freno SRAM, cambio e morsetti remoti sono concepiti per l'uso con manubri di diametro di 22,2 mm.

Applicare pasta ad attrito all'interno della superficie di bloccaggio quando si installa un manubrio in fibra di carbonio.

⚠ AVVERTENZA - PERICOLO DI INCIDENTE

La mancata osservanza di questa precauzione può portare allo slittamento del morsetto che può causare la caduta del biker con conseguenti gravi lesioni e/o la morte.

De klemmen voor de SRAM remmen, schakelhendels en de afstandsbedieningen zijn ontworpen voor gebruik met sturen met een diameter van 22,2 mm.

Breng frictiepaste aan op het binnenste klemoppervlak bij een installatie op carbonsturen.

⚠ WAARSCHUWING - GEVAAR OP EEN ONGEVAL

Het negeren van dit advies kan leiden tot het schuiven van de klem waardoor de fietser kan vallen, wat ernstig letsel of de dood kan teweegbrengen.

O travão SRAM, o manípulo das mudanças e os grampos do remoto foram concebidos para usar com guiadores de 22,2 mm de diâmetro.

Aplique pasta de fricção à superfície interna do grampo quando instalar em guiadores de fibra de carbono.

⚠ AVISO - PERIGO DE ACIDENTE

Se não fizer isto, pode suceder que o grampo escorregue, o que pode causar um acidente ao ciclista, resultando em graves ferimentos ou morte.

SRAMのブレーキ、シフター、リモート・クランプは、直径が22.2mmのハンドルバーと併せて使用するようにデザインされています。

カーボン・ファイバー製のハンドルバーに取り付ける場合は、クランプの内側表面にフリクション・ペーストを塗布してください。

⚠ 警告 - 事故につながる危険性

フリクション・ペーストを塗布しないと、クランプが滑り、事故を招いてライダーの大怪我または死亡につながる危険性があります。

SRAM 刹车、指拨兼线控夹具是专门设计为与 22.2 mm 直径的车把配合使用。

安装在碳纤维车把上时，先向线控夹具的内侧夹紧面涂抹摩擦膏。

⚠ 警告 - 撞伤隐患

若未涂抹摩擦膏，则可能导致夹紧面滑脱，进而导致骑行者撞车，造成严重的人身伤害甚至死亡。

Cable Guide Change

Austausch der Zugführung
Sustitución de la guía de cable

Changement du guide-câble
Sostituzione guida cavo
Kabelgeleider vervangen

Substituição da guia do cabo
ケーブル・ガイドの変更
线缆导板更换

TwistLoc

Straight Cable Guide

Gerade Zugführung
Guía de cable recta

Guide-câble droit
Guida cavo dritta
Rechte kabelgeleider

Guia de cabo direita
真っ直ぐなケーブル・ガイド
直线型线缆导板

TwistLoc has a curved cable guide installed to work with SRAM brakes. Non-SRAM brakes may need a straight cable guide to avoid interference with the master cylinder.

An der TwistLoc ist eine gebogene Zugführung für SRAM-Bremsen installiert. Für Bremsen von anderen Herstellern ist möglicherweise eine gerade Zugführung erforderlich, um ausreichend Freiraum zum Hauptzylinder sicherzustellen.

TwistLoc dispone de una guía de cable curvada para los frenos SRAM. Los frenos que no son SRAM pueden requerir una guía de cable recta para no interferir con el cilindro maestro.

TwistLoc est équipé d'un guide-câble incurvé compatible avec les freins SRAM. Les freins autres que SRAM peuvent nécessiter un guide-câble droit pour éviter les interférences avec le maître-cylindre.

TwistLoc presenta una guida cavo installata per funzionare con i freni SRAM. I freni non-SRAM potrebbero richiedere una guida cavo dritta per evitare interferenze con la pompa dei freni.

TwistLoc is uitgerust met een gebogen kabelgeleider voor gebruik met SRAM remmen. Voor niet-SRAM remmen kan het nodig zijn om een rechte kabelgeleider te monteren om storing met de hoofdcilinder te vermijden.

TwistLoc tem instalada uma guia de cabo curva para trabalhar com os travões SRAM. Travões que não sejam SRAM poderão precisar de uma guia de cabo direita para evitar interferência com o cilindro mestre.

TwistLocには、SRAMのブレーキと併せて使用するよう、湾曲したケーブルガイドが備わっています。SRAM以外のブレーキでは、マスター・シリンダーとの接触を避けるため、真っ直ぐなケーブル・ガイドが必要になる場合があります。

TwistLoc 配有一个可与 SRAM 刹车相互配合的弯曲式线缆导板。非 SRAM 的刹车可能需要一个直线型线缆导板，以免对刹车主缸造成干扰。

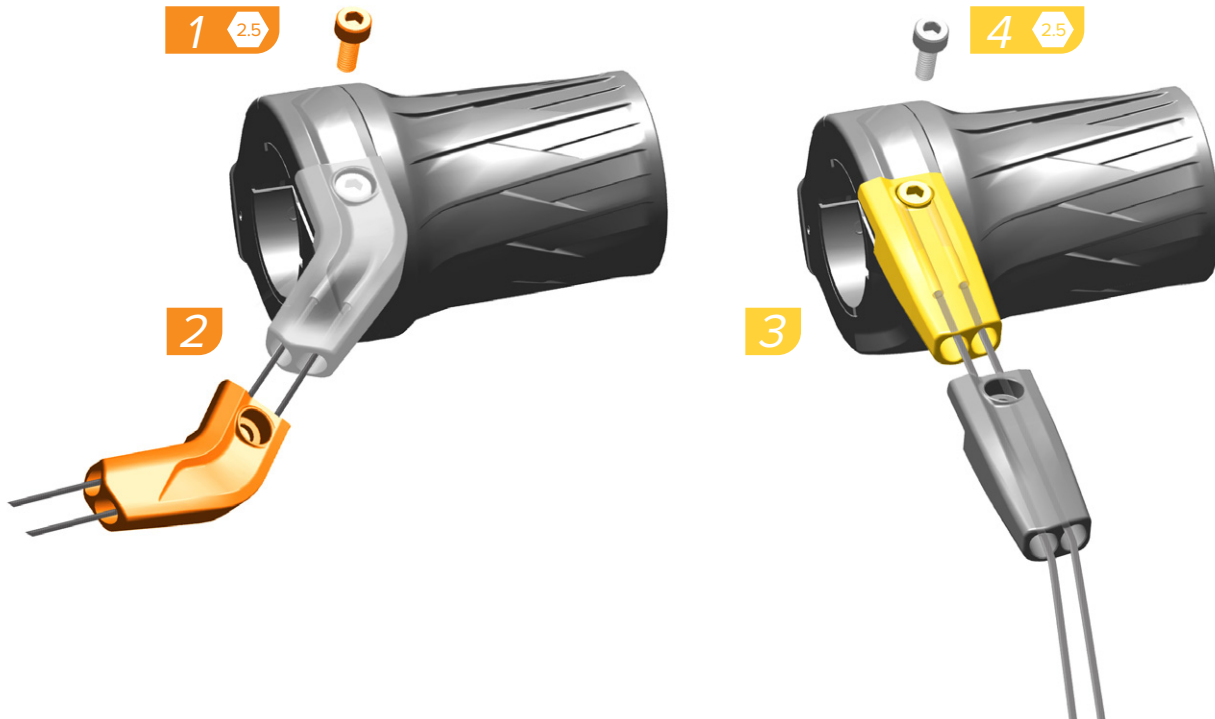

Remove/Loosen Retirer/Desserrer Retirar/Desapertar
Entfernen/Lösen Rimuovere/Allentare 取り外し/緩める
Quitar/Aflojar Verwijderen/Losmaken 拆卸/旋松



Install Einbauen Installare
Instalar Installare Monteren
Instalar 取り付け 安装

TwistLoc

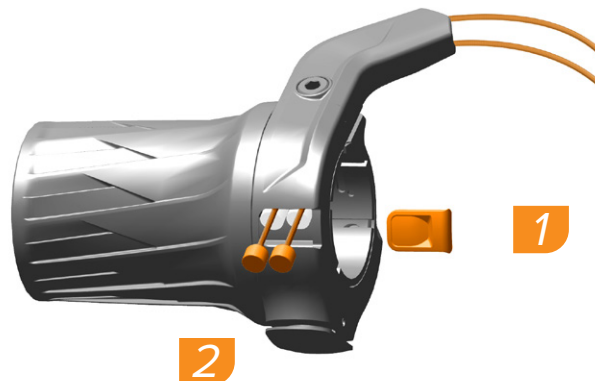

Single remote lockout

Fernbedienbare Einfach-Sperre
Bloqueo de control remoto sencillo

Verrouillage du rappel à distance à un câble
Blocco telecomando singolo
Op afstand bedienbare vergrendeling met één kabel

Bloqueio para o remoto simples
シングル・リモート・ロックアウト
单线控锁死

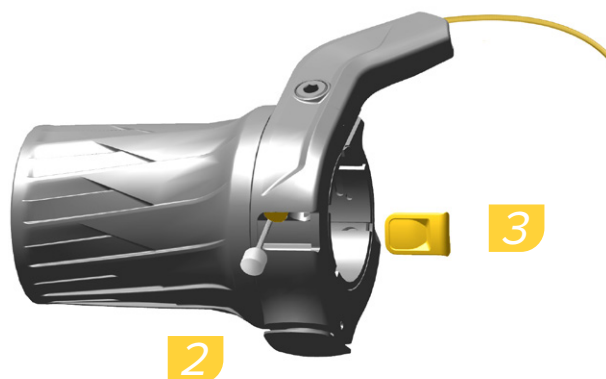

Install the cable in the outer position on the remote.

Aim the cable downward and push the cable through the guide.

Legen Sie den Zug in die äußere Position an der Fernbedienung ein.

Führen Sie den Zug nach unten und schieben Sie ihn durch die Führung.

Instale el cable en la posición exterior del control remoto.

Dirija el cable hacia abajo y empújelo a través de la guía.

Insérez le câble dans la partie extérieure du rappel à distance.

Maintenez le câble vers le bas et insérez-le dans le guide.

Installare il cavo in posizione esterna sul telecomando.

Puntare il cavo verso il basso e spingere il cavo attraverso la guida.

Installeer de kabel in de buitenste positie op de afstandsbediening.

Richt de kabel omlaag en duw de kabel door de geleider.

Instale o cabo no remoto, na posição de fora.

Aponte o cabo para baixo e empurre o cabo através da guia.

リモートの外側位置から中へとケーブルを取り付けます。

ケーブルを下に向け、ガイド内に押し入れます。

将线缆安装在线控上的较外侧孔中。向内瞄准，将线缆穿过导板。

Dual remote lockout

Fernbedienbare Zweifach-Sperre
Bloqueo de control remoto doble

Verrouillage du rappel à distance à
deux câbles
Blocco telecomando doppio
Op afstand bedienbare
vergrendeling met twee kabels

Bloqueio para o remoto duplo
デュアル・リモート・ロックアウト
双线控锁死

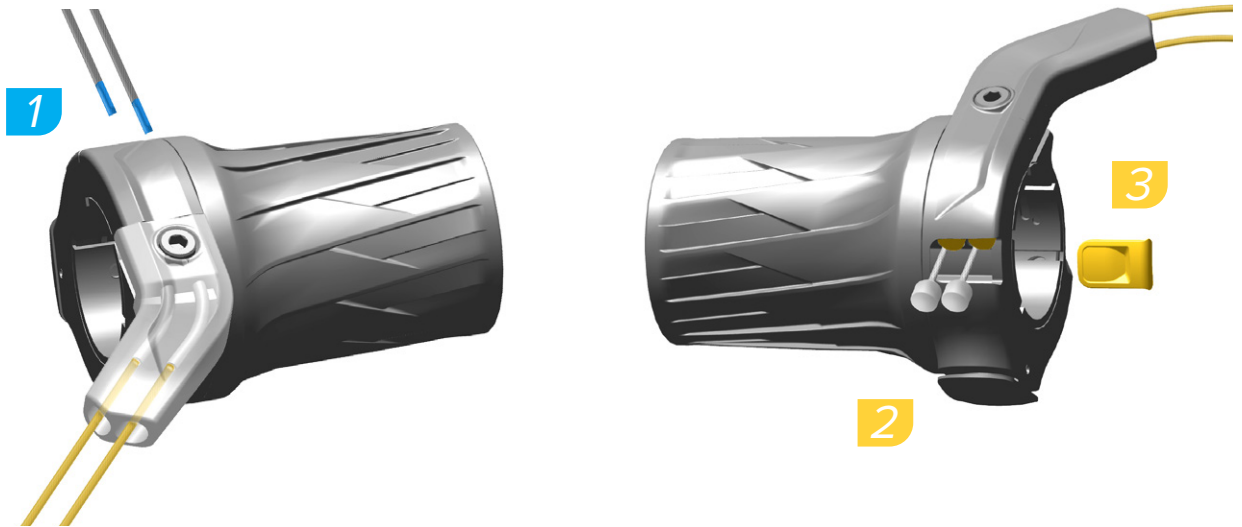

Install the longer cable for the rear shock in the outer position on the remote.

Aim the cable downward and push the cable through the guide.

Legen Sie den längeren Zug für den Hinterbaudämpfer in die äußere Position an der Fernbedienung ein.

Führen Sie den Zug nach unten und schieben Sie ihn durch die Führung.

Instale el cable más largo para el amortiguador trasero en la posición exterior del control remoto.

Dirija el cable hacia abajo y empújelo a través de la guía.

Insérez le câble le plus long pour l'amortisseur arrière dans la partie extérieure du rappel à distance.

Maintenez le câble vers le bas et insérez-le dans le guide.

Installare il cavo più lungo per l'ammortizzatore posteriore in posizione esterna sul telecomando.

Puntare il cavo verso il basso e spingere il cavo attraverso la guida.

Installeer de langere kabel voor de achterschokdemper in de buitenste positie op de afstandsbediening.

Richt de kabel omlaag en duw de kabel door de geleider.

Instale o cabo mais comprido para o amortecedor traseiro na posição de fora do remoto.

Aponte o cabo para baixo e empurre o cabo através da guia.

リモートの外側位置から中へと、リア・ショック用の長いケーブルを取り付けます。ケーブルを下に向け、ガイド内に押し入れます。

将那根用于后减震器的较长线缆安装在线控上的较外侧孔中。

向内瞄准，将线缆穿过导板。



Grease
Schmierfett
Engrasar

Lubrificante
Ingrassare
Smeren

Massa lubrificante
グリス
潤滑



Install
Einbauen
Instalar

Instalar
Installare
Monteren

Instalar
取り付け
安装

1 2.5



Remove the cover bolt and the cover from the remote.

Entfernen Sie die Abdeckungsschraube und nehmen Sie die Abdeckung von der Fernbedienung ab.

Quite el tornillo de la cubierta y retire ésta del control remoto.



2



Retirez le boulon du couvercle ainsi que le couvercle de la commande à distance.

Rimuovere il bullone del coperchio e il coperchio dal telecomando.

Draai de bout los en haal de kap van de afstandsbediening af.

Retire o perno da tampa e retire a tampa do controle remoto.

カバーのボルトを取り外し、カバーをリモートから取り外します。

从线控上卸下盖板螺栓和盖板。

3

OneLoc Sprint

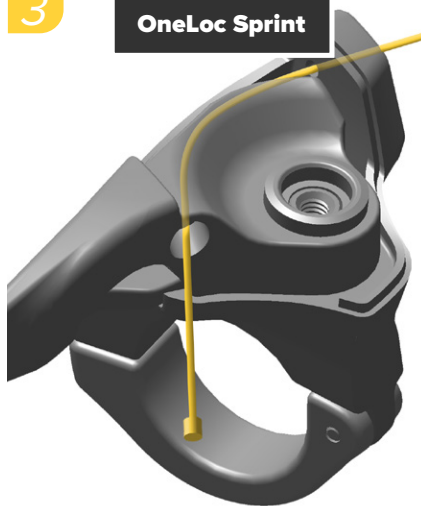

Place your finger over the bolt hole on the lever to prevent the lever from moving, then route the shift cable through the upper cable ports.

Avec votre doigt, bouchez le trou du boulon situé sur le levier pour éviter que le levier ne bouge, puis faites passer le câble à travers les orifices du haut.

Coloque o seu dedo sobre o buraco do perno na alavanca, para impedir que a alavanca se mova, e depois encaminhe o cabo das mudanças através dos orifícios superiores para o cabo.

NOTICE

The release spring can become dislodged if the lever is not held in place.

AVIS

Le ressort de déblocage peut se déloger si le levier n'est pas maintenu en place.

NOTIFICAÇÃO

A mola de soltar (alívio) pode sair fora do seu lugar se a alavanca não for mantida no seu sítio.

Legen Sie einen Finger auf die Schraubenbohrung am Hebel, um zu verhindern, dass sich der Hebel bewegt. Führen Sie den Schaltzug dann durch die oberen Zugöffnungen ein.

Mettere il dito sul foro del bullone sulla leva per evitare che la leva si muova, poi instradare il cavo del cambio attraverso le porte dei cavi superiori.

レバーのボルトの穴を指で押さえてレバーが動かないようにし、シフト・ケーブルを上側のケーブル・ポートに通してルーティングします。

HINWEIS

Ohne Fixierung des Hebels, kann die Feder unter Umständen aus ihrer Position rutschen.

AVVISO

La molla di rilascio potrebbe spostarsi se la leva non è bloccata in posizione.

注意事項

レバーを所定の位置に押さえないと、リリース・スプリングが外れてしまうことがあります。

OneLoc Full Sprint

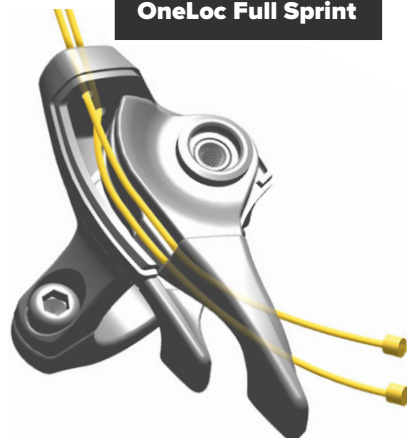

Ponga el dedo sobre el orificio del tornillo de la palanca, para evitar que ésta pueda moverse, y a continuación haga pasar el cable del cambio a través de los orificios superiores para el cable.

Plaats uw vinger over het boutgat op de hendel om het bewegen van de hendel te vermijden en leid de schakelkabel vervolgens door de bovenste kabelopeningen.

将手指按在线控旋钮的螺栓孔上方以防止旋钮移动,然后将变速线缆穿过上线缆端口。

AVISO

Si no mantiene sujeta la palanca, podría salir disparado el muelle de liberación.

MEDEDELING

De knikveer kan loskomen als de hendel niet op zijn plaats wordt gehouden.

注意

如果线控旋钮未握住到位,则松开弹簧会脱离出来。

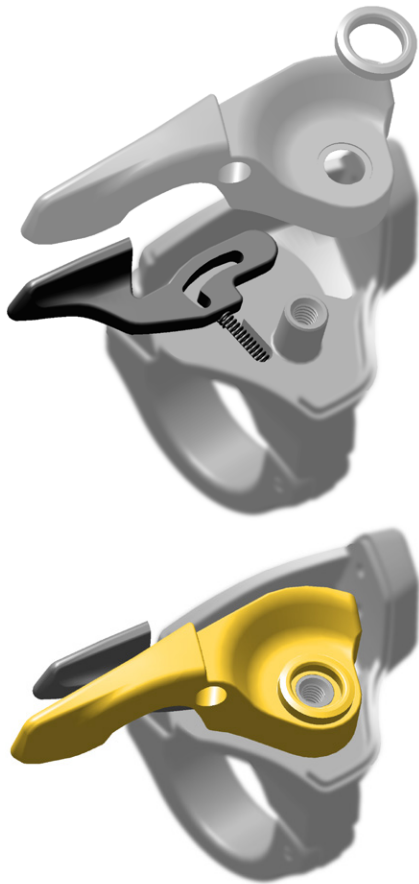

If the release spring becomes dislodged, reinstall the spring so it contacts the release lever. Reinstall the lockout lever, followed by the washer, onto the remote. Make sure the spring does not get crushed.

Falls die Feder verrutscht, setzen Sie diese wieder so ein, dass sie den Hebel berührt. Montieren Sie zunächst den Lockouthebel, gefolgt von der Unterlegscheibe und der Abdeckung. Achten Sie darauf, dass die Feder nicht eingequetscht wird.

Montieren Sie zunächst den Lockouthebel, gefolgt von der Unterlegscheibe und der Abdeckung. Achten Sie darauf, dass die Feder nicht eingequetscht wird.

Si el muelle saliera disparado, vuelva a colocarlo de modo que quede en contacto con la palanca de liberación. Vuelva a instalar en el control remoto la palanca de bloqueo, y a continuación la arandela. Asegúrese de que el muelle no quede aplastado.

Vuelva a instalar en el control remoto la palanca de bloqueo, y a continuación la arandela. Asegúrese de que el muelle no quede aplastado.

Si le ressort de déblocage vient à se déloger, remettez en place le ressort de manière à ce qu'il touche le levier de déblocage. Remettez en place le levier de verrouillage puis la rondelle, dans cet ordre, sur la commande à distance. Assurez-vous que le ressort ne s'écrase pas.

Remettez en place le levier de verrouillage puis la rondelle, dans cet ordre, sur la commande à distance. Assurez-vous que le ressort ne s'écrase pas.

Se la molla di rilascio si sposta, rimontare la molla in modo che entri in contatto con la leva di rilascio. Rimontare la levetta di bloccaggio, seguita dalla rondella, sul telecomando. Accertarsi che la molla non venga schiacciata.

Rimontare la levetta di bloccaggio, seguita dalla rondella, sul telecomando. Accertarsi che la molla non venga schiacciata.

Als de knikveer is los gekomen, plaats de veer terug zodat het contact met de ontgrendelhendel maakt. Installeer de vergrendelingshendel en vervolgens de sluitring opnieuw op de afstandsbediening. Zorg dat de veer niet wordt verpletterd.

Installeer de vergrendelingshendel en vervolgens de sluitring opnieuw op de afstandsbediening. Zorg dat de veer niet wordt verpletterd.

Se a mola de soltar sair fora do seu lugar, volte a instalar a mola de modo que ela fique em contacto com a alavanca de soltar (alívio). Volte a instalar a alavanca de trancar, seguida da anilha, no controlo remoto. Assure-se de que a mola não seja esmagada.

Volte a instalar a alavanca de trancar, seguida da anilha, no controlo remoto. Assure-se de que a mola não seja esmagada.

リリース・スプリングが外れてしまった場合は、スプリングがリリース・レバーに触れるように取り付け直してください。

ワッシャーを使用して、ロックアウト・レバーをリモートに再度取り付けます。スプリングを押し潰さないように注意してください。

如果松放弹簧脱离,则重新安装弹簧,使之接触分离杆。

将锁定杆和垫片依次重新安装到线控上。确保弹簧没有挤压变形。

4



5 2.5 0.7 N·m (6 in·lb)

NOTICE

Do not over tighten the bolt. Over tightening the bolt can permanently damage the remote, which can result in poor performance and impede cable function.

HINWEIS

Die Schraube nicht zu fest anziehen. Durch zu festes Anziehen der Schraube kann die Fernbedienung dauerhaft beschädigt werden, wodurch Leistung und Funktion des Seilzugs beeinträchtigt werden können.

AVISO

No apriete el tornillo más de lo necesario. Apretarlo demasiado puede dañar de forma permanente el control remoto, lo que podría perjudicar el rendimiento e impedir el correcto funcionamiento del cable.

AVIS

Ne serrez pas trop le boulon. Le fait de serrer le boulon de manière excessive peut conduire à de mauvaises performances et entraver le bon fonctionnement du câble.

AVVISO

Non serrare eccessivamente il bullone. Il serraggio eccessivo del bullone può danneggiare il telecomando in modo permanente, il che può causare scarse prestazioni e ostacolare il funzionamento del cavo.

MEDEDELING

Draai de bout niet te vast aan. De bout te vast aandraaien kan de afstandsbediening permanent beschadigen, wat kan leiden tot zwakke prestaties en een verkeerde werking van de kabel.

NOTIFICAÇÃO

Não aperte demasiado o perno. Um aperto demasiado do perno pode danificar permanentemente o controlo remoto, de que poderá resultar mau rendimento e impedir o cabo de funcionar.

注意事項

ボルトは絶対に締めすぎないでください。ボルトを締めすぎるとリモートが恒久的に損傷し、性能の劣化を招いて、ケーブルの機能を損なうことがあります。

注意

请勿将螺栓拧得过紧。将螺栓拧得过紧会永久性损坏线控,导致性能变差,并且妨碍线缆功能。



Install
Einbauen
Instalar

Installer
Installare
Monteren

Instalar
取り付け
安裝



Torque
Drehmoment
Par de apriete

Serrage
Coppia
Aandraaimoment

Momento de torção
締め付け
扭緊

TwistLoc Remote Installation

Montage der TwistLoc-Fernbedienung
Instalación del control remoto TwistLoc

Installation du rappel à distance
TwistLoc

Installazione del telecomando TwistLoc
TwistLoc afstandsbediening installeren

Instalação do controlo remoto TwistLoc

TwistLocリモートの取り付け
TwistLoc 线控安装

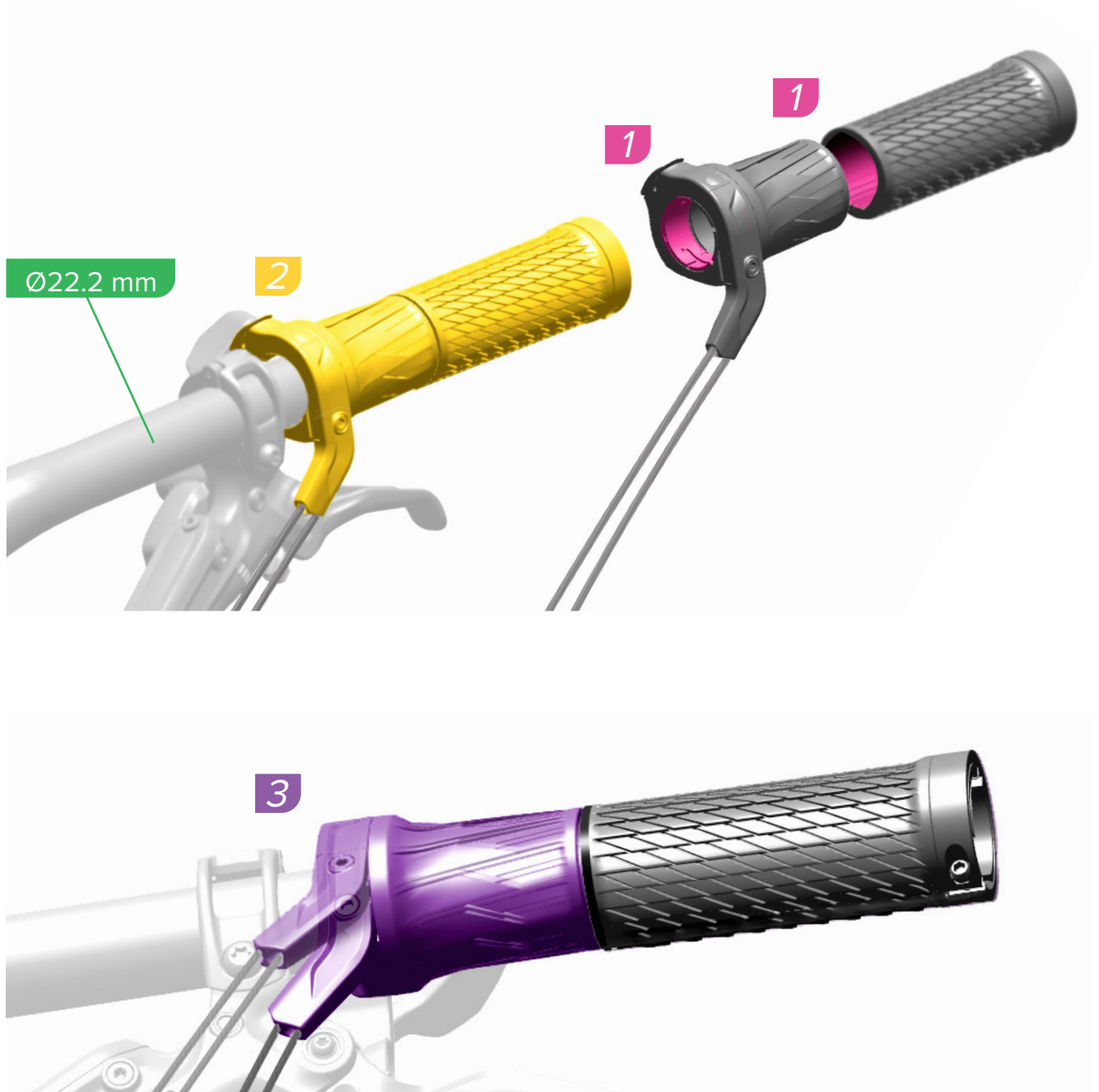

Measure
Messen
Medir

Mesurer
Misurare
Meten

Medir
計測
測量



Friction Paste
Montagepaste
Pasta de fricción

Pâte de montage
Pasta ad attrito
Frictiepaste

Pasta de fricção
フリクションペースト
摩擦膏



Install
Einbauen
Instalar

Installer
Installare
Monteren

Instalar
取り付け
安装



Adjust
Einstellen
Ajustar

Régler
Regolare
Afstellen

Ajustar
調節
調整

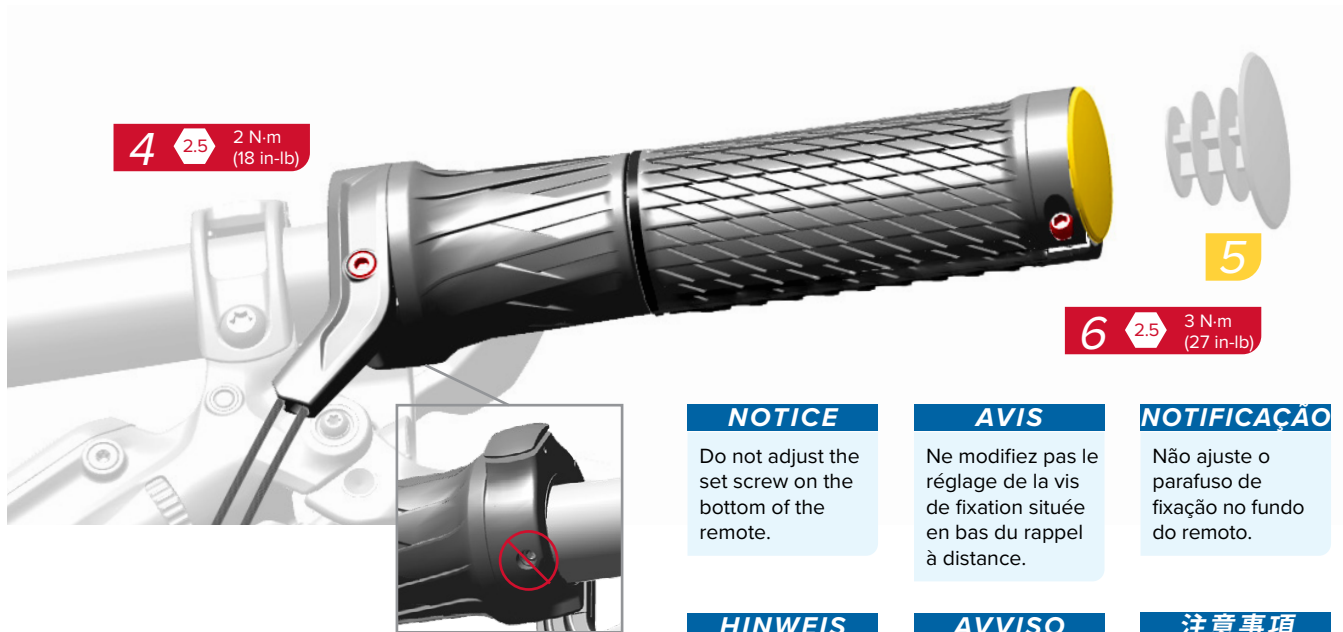

NOTICE

Do not adjust the set screw on the bottom of the remote.

AVIS

Ne modifiez pas le réglage de la vis de fixation située en bas du rappel à distance.

NOTIFICAÇÃO

Não ajuste o parafuso de fixação no fundo do remoto.

HINWEIS

Justieren Sie nicht die Stellschraube an der Unterseite der Fernbedienung.

AVVISO

Non regolare la vite di fermo sul fondo del telecomando.

注意事項

リモートの底にあるセット・ネジは調節しないでください。

AVISO

No ajuste el tornillo de fijación de la parte inferior del control remoto.

MEDEDELING

Pas de stelschroef aan de onderkant van de afstandsbediening niet aan.

注意

请勿调节线控底部的夹紧螺栓。

NOTICE

Do not overtighten the bolts. The TwistLoc remote is intended to move on the handlebar in the event of a crash or excessive rotational force.

AVIS

Ne serrez pas trop les boulons. Le rappel à distance TwistLoc est conçue pour être mobile sur le cintre en cas de chute ou de force de rotation excessive.

NOTIFICAÇÃO

Não aperte demasiado os pernos. O remoto TwistLoc destina-se a mover-se no guiador em caso de acidente ou de força de rotação excessiva.

HINWEIS

Ziehen Sie die Schrauben nicht zu fest an. Die TwistLoc-Fernbedienung ist so ausgelegt, dass sie sich bei einem Unfall oder übermäßigen Drehkräften auf dem Lenker bewegt.

AVVISO

Non serrare eccessivamente i bulloni. Il telecomando TwistLoc è destinato a spostarsi sul manubrio in caso di urto o di eccessiva forza di rotazione.

注意事項

ボルトは締め過ぎないでください。TwistLocリモートは、衝突や過度の回転力が生じた際に、ハンドルバー上で動くことが想定されています。

AVISO

No apriete los pernos en exceso. El control remoto TwistLoc está diseñado para moverse sobre el manillar en caso de choque o de una fuerza de rotación excesiva.

MEDEDELING

Draai de bouten niet te vast aan. De TwistLoc afstandsbediening is bedoeld om over het stuur te schuiven in geval van een botsing of overmatige draaikracht.

注意

请勿过度拧紧螺栓。TwistLoc 线控旨在撞车时或旋转力过大时在车把上移动。



Torque
Drehmoment
Par de apriete

Serrage
Coppia
Aandraaimoment

Momento de torção
締め付け
扭緊



Install
Einbauen
Instalar

Installer
Installare
Monteren

Instalar
取り付け
安裝

OneLoc Remote Installation

Montage der OneLoc-Fernbedienung
 Instalación del control remoto OneLoc

Installation de la commande à distance OneLoc
 Installazione del telecomando OneLoc
 OneLoc afstandsbediening installeren

Instalação do controlo remoto OneLoc
 OneLoc リモートの取り付け
 OneLoc 线控安装

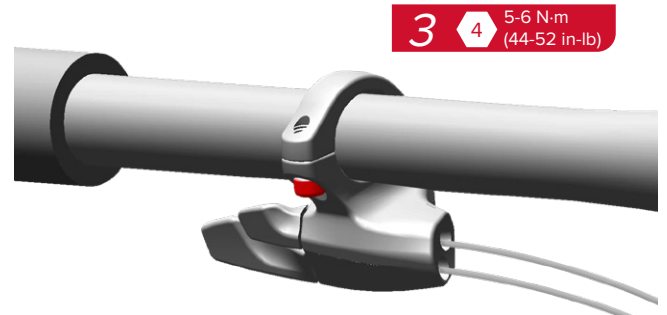
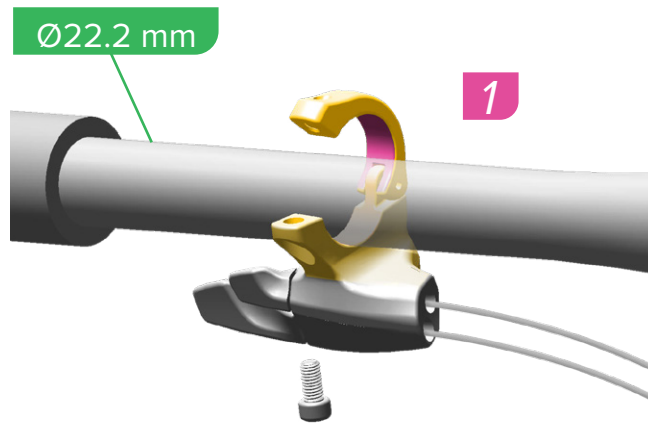

Top Left
 Oben links
 Superior izquierda

À gauche au-dessus
 In alto a sinistra
 Linksboven

Em cima do lado esquerdo
 左上
 左上式

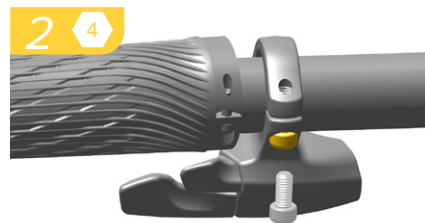

Low Left
 Unten links
 Inferior izquierda

À gauche en-dessous
 In basso a sinistra
 Linksonder

Por baixo do lado esquerdo
 左下
 左下式

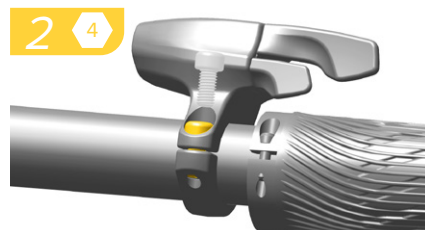

Top Right
 Oben rechts
 Superior derecha

À droite au-dessus
 In alto a destra
 Rechtsboven

Em cima do lado direito
 右上
 右上式

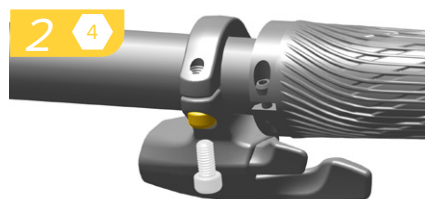

Low Right
 Unten rechts
 Inferior derecha

À droite en-dessous
 In basso a destra
 Rechtssonder

Por baixo do lado direito
 右下
 右下式

Cable Housing Installation

Installation der Zughülle
Instalación de la funda del cable

Installation de la gaine de câble
Installazione della guaina del cavo
De buitenkabels installeren

Instalação da bainha do cabo
ケーブル・ハウジングの取り付け
线管安装

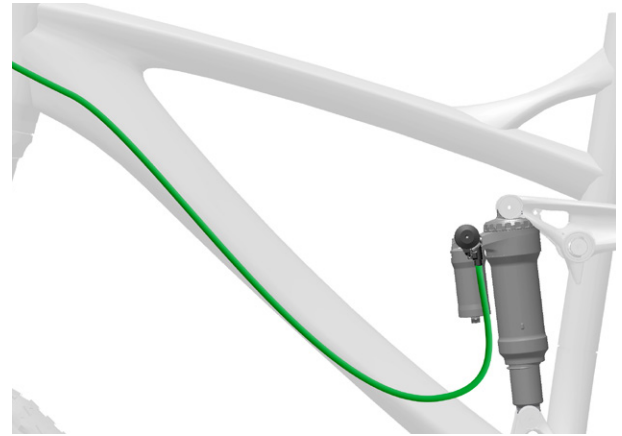
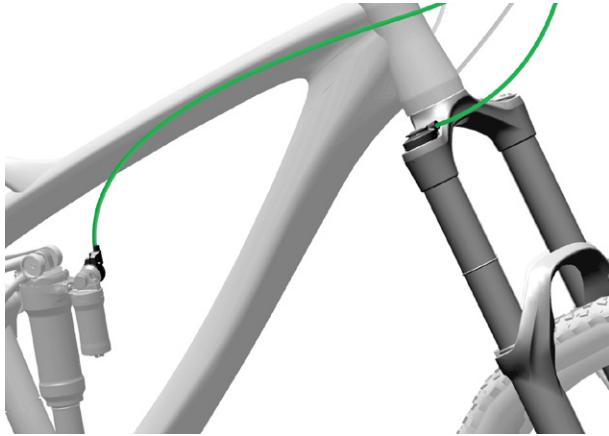

The remote should be installed with the cable housing properly routed and secured to the bicycle. To determine where to cut the housing, hold the housing up to the remote with a length that creates a gentle bend in the housing and allows the handlebar to freely turn from side to side.

For rear shocks, depressurize and compress the shock to make sure the cable does not pull on the shock.

Bei der Montage der Fernbedienung muss die Zughülle ordnungsgemäß verlegt und am Fahrrad befestigt werden. Um den Punkt zu bestimmen, an dem die Zughülle gekürzt werden muss, halten Sie die Zughülle so gegen die Fernbedienung, dass sie einen leichten Bogen bildet und ausreichend Spiel verbleibt, um den Lenker nach beiden Seiten frei drehen zu können.

Lassen Sie für Hinterbaudämpfer den Druck aus dem Dämpfer ab und drücken Sie ihn dann zusammen, um sicherzustellen, dass der Zug nicht am Dämpfer zieht.

El control remoto se debe instalar con la funda del cable correctamente dirigida y fijada a la bicicleta. Para determinar la posición por donde cortar la funda, sujétela por encima del control remoto, con una longitud que cree una ligera curva y permita el giro del manillar de un lado a otro sin obstaculizarlo.

Para los amortiguadores traseros, despresurice y comprima el amortiguador para asegurarse de que el cable no tira del amortiguador.

Pour que le rappel à distance soit bien installée, la gaine de câble doit passer aux bons endroits et être parfaitement fixée au vélo. Pour déterminer l'endroit précis où couper la gaine, maintenez l'extrémité de la gaine au niveau du rappel à distance et laissez la longueur nécessaire pour lui faire prendre une courbe douce qui permette de tourner librement le guidon à gauche et à droite.

Pour les amortisseurs arrière, dépressurisez et compressez l'amortisseur afin de vérifier que le câble ne tire pas sur l'amortisseur.

Il telecomando va installato con la guaina del cavo correttamente instradata e fissata alla bicicletta. Per determinare dove tagliare la guaina, tenere la guaina in alto verso il telecomando con una lunghezza che crea una curva delicata nella guaina e consente al manubrio di ruotare liberamente da lato a lato.

Per gli ammortizzatori posteriori, depressurizzare e comprimere l'ammortizzatore per assicurarsi che il cavo non eserciti trazione sull'ammortizzatore.

De afstandsbediening moet worden gemonteerd met de buitenkabels op de juiste positie en stevig aan de fiets vastgemaakt. Om te bepalen op welke lengte de buitenkabel geknipt moet worden, houd de buitenkabel tegen de afstandsbediening met een lengte die een flauwe bocht in de buitenkabel maakt en waarbij het stuur ongehinderd zijdelings kan draaien.

Voor achterschokdempers, maak de schokdemper drukloos en druk vervolgens opnieuw samen om ervoor te zorgen dat de kabel niet aan de schokdemper trekt.

O controle remoto deverá ser instalado com a bainha do cabo correctamente encaminhada e fixada à bicicleta. Para determinar onde deve cortar a bainha do cabo, leve a bainha até ao controle remoto, com um comprimento que cria uma suave curva na bainha e permite que o guiador rode livremente para um lado e para o outro.

Para os amortecedores traseiros, despressurize e comprima o amortecedor para se assegurar de que o cabo não ficou a puxar o amortecedor.

リモートは、ケーブル・ハウジングとともに適切にルーティングを行って自転車に確実に取り付ける必要があります。ハウジングの切断箇所を決定するには、ハウジングをリモートへと引き上げて押さえ、ハウジングにある程度の緩やかなカーブが残るようにし、かつハンドルバーが両サイドに自由に回せるようにして、最適な長さを決めます。

リア・ショックは、ケーブルがショック上で引っ張られることがないよう、ショックを必ず減圧および圧縮してください。

安装线控时，线管应适当走线并固定在自行车上。为确定应在哪个位置切割线管，请握住线管，将其连接到线控上。线管长度应能使线管稍微弯曲，并使车把能自由地左右转动。

对于后减震器，请对后减震器进行泄压并压紧，以确保线缆不会拉扯减震器。



Measure
Messen
Medir

Mesurer
Misurare
Meten

Medir
計測
測量

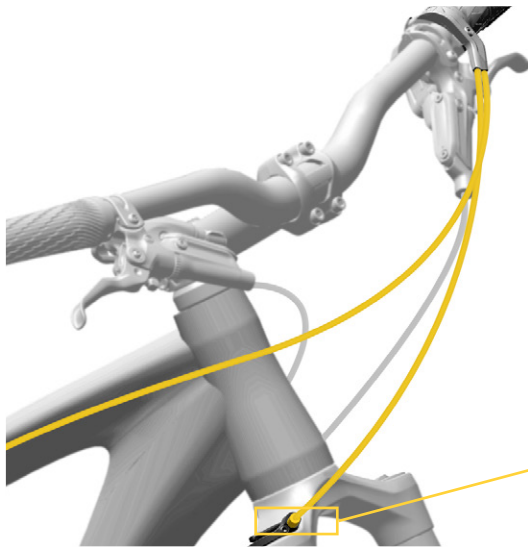

Insert the cable into the cable housing. Insert the cable housing into the counterbore on the remote until it is fully seated.

Install a ferrule onto the end of the cable housing for the damper, or rear shock, if necessary. Seat the housing and/or ferrule into the cable stop at the damper, or rear shock.

Some cable stops do not require ferrules.

Insérez le câble dans la gaine du câble. Insérez la gaine du câble dans l'orifice du rappel à distance jusqu'à ce qu'elle soit parfaitement mise en place.

Fixez une virole sur l'extrémité de la gaine du câble pour la cartouche d'amortissement ou pour l'amortisseur arrière, le cas échéant. Introduisez la gaine et/ou la virole dans l'arrêt du câble au niveau de la cartouche d'amortissement ou de l'amortisseur arrière.

Certains arrêts de câble ne nécessitent pas de viroles.

Insira o cabo na bainha do cabo. Insira a bainha do cabo no orifício rebaixado no remoto até que fique completamente assente.

Instale uma virola na extremidade da bainha do cabo para a unidade de amortecimento ou amortecedor traseiro, se for necessário. Assente a bainha do cabo e/ou a virola dentro do batente do cabo na unidade de amortecimento, ou no amortecedor traseiro.

Alguns batentes de cabo não exigem virolas.

NOTICE

Failure to seat the cable housing will result in the remote not actuating the lockout.

AVIS

Le fait de ne pas insérer convenablement la gaine du câble entraînera un mauvais déclenchement du verrouillage du rappel à distance.

NOTIFICAÇÃO

Se não assentar a bainha do cabo, resultará que o remoto não irá actuar o bloqueio.

Führen Sie den Seilzug in die Zughülle ein. Setzen Sie die Zughülle so in den Zuganschlag der Fernbedienung ein, dass sie ordnungsgemäß darin sitzt.

Bringen Sie bei Bedarf an der Zughülle eine Endkappe für den Dämpfer oder den Hinterbaudämpfer an. Führen Sie die Zughülle und/oder die Endkappe in den Zuganschlag am Dämpfer oder Hinterbaudämpfer ein.

Für bestimmte Zuganschläge wird keine Endkappe benötigt.

Inserire il cavo nella guaina. Inserire la guaina del cavo nel foro svasato sul telecomando fino a quando non è completamente alloggiato.

Installare una boccola sull'estremità della guida del cavo per lo smorzatore o l'ammortizzatore posteriore, se necessario. Collocare la guaina e/o la boccola nell'arresto del cavo verso lo smorzatore o l'ammortizzatore posteriore.

Alcuni fermacavi non richiedono boccole.

ケーブル・ハウジングにケーブルを挿入します。ケーブル・ハウジングをリモートのカウンターボア内に完全に収まるまで挿入します。

必要に応じて、ダンパー用またはリア・ショック用のケーブル・ハウジングの終端に口金を取り付けます。ハウジングおよび/または口金は、ダンパーまたはリア・ショックのケーブル・ストップ内に収めてください。

ケーブル・ストップによっては、口金が不要なものもあります。

HINWEIS

Wenn die Zughülle nicht ordnungsgemäß im Zuganschlag sitzt, wird die Sperre durch die Fernbedienung nicht betätigt.

AVVISO

Il mancato alloggiamento della guida cavo avrà come conseguenza il mancato azionamento del blocco da parte del telecomando.

注意事項

ケーブル・ハウジングの適切な固定を怠ると、リモートがロックアウトをアクチュエートできなくなります。

Introduzca el cable en la funda. Inserte la funda del cable en el orificio avellanado del control remoto hasta que quede completamente asentada.

Instale una virola en el extremo de la funda del cable del amortiguador, o amortiguador trasero, en caso necesario. Asiente la funda y/o virola en el tope del cable del amortiguador o amortiguador trasero.

Algunos topes de cable no requie-ren virola.

Stop de kabel in de buitenkabel. Breng de buitenkabel aan in het verzinkgat op de afstandsbediening totdat deze stevig vastzit.

Installeer een dopbout op het uiteinde van de buitenkabel voor de demper of achterschokdemper, indien nodig. Breng de buitenkabel en/of dopbout aan in de kabelstop van de voorste of achterste schokdemper.

Sommige kabelstoppen hebben geen dopbouten nodig.

将线缆插入线管。将线管插入线控的埋头孔内，直至完全卡入。

如有必要，将一个金属套箍安装在阻尼器侧或后减震器侧的线管末端。将线管和/或金属套箍卡入阻尼器或后减震器的线缆限位环。

有些线缆限位环不要求使用金属套箍。

AVISO

Si no asienta la funda del cable, el control remoto no podrá accionar el bloqueo.

MEDEDELING

Het niet vastzetten van de buitenkabel zal ertoe leiden dat de vergrendeling niet door de afstandsbediening wordt geactiveerd.

注意

若未将线管卡入线控的埋头孔内，则会导致线控无法执行锁死。



Measure
Messen
Medir

Mesurer
Misurare
Meten

Medir
計測
測量



Install
Einbauen
Instalar

Installer
Installare
Monteren

Instalar
取り付け
安裝

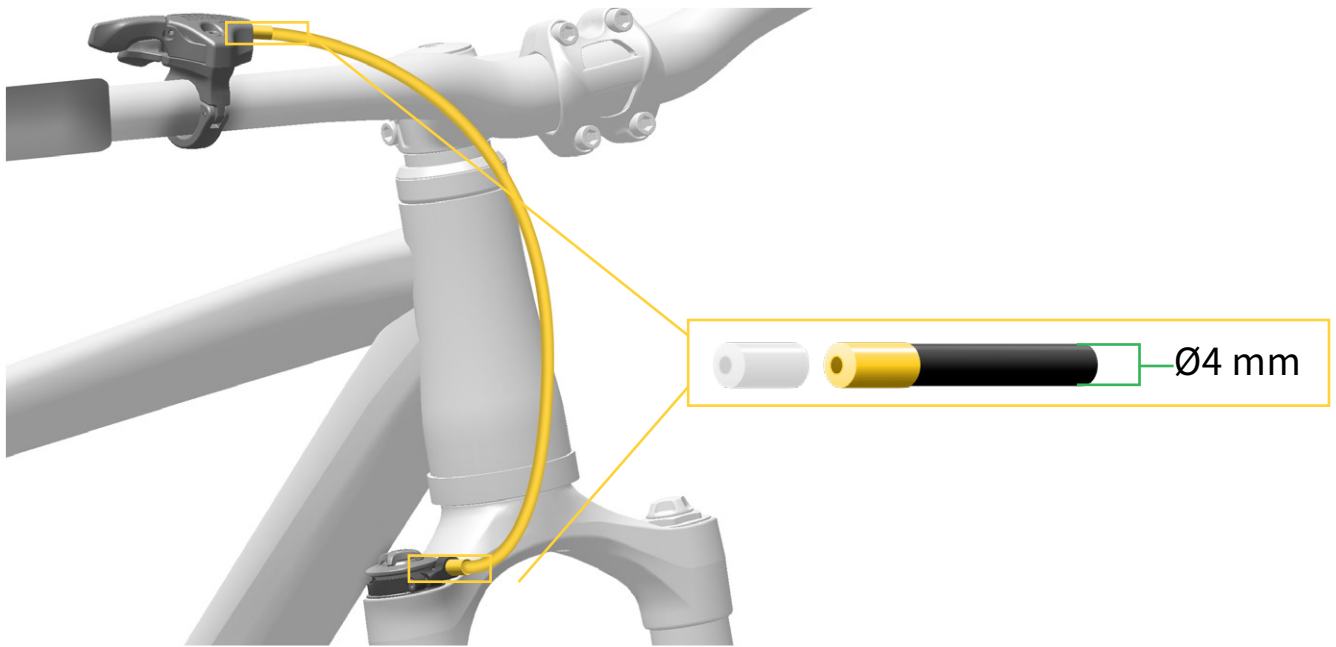

Insert the cable into the cable housing. Install the ferrules onto the housing, making sure the housing is fully seated into the ferrules.

Seat the housing and/or ferrule into the counterbore on the remote and the cable stop on the damper, or rear shock.

Some cable stops do not require ferrules.

Insérez le câble dans la gaine du câble. Mettez en place les viroles sur la gaine, en vous assurant que la gaine soit parfaitement insérée dans les viroles.

Introduisez la gaine et/ou la virole dans l'orifice situé sur le rappel à distance et dans l'arrêt de câble situé sur la cartouche d'amortissement ou l'amortisseur arrière.

Certains arrêts de câble ne nécessitent pas de viroles.

Insira o cabo na bainha do cabo. Instale as virolas na bainha, assegurando-se de que a bainha esteja completamente assente dentro das virolas.

Assente a bainha do cabo e/ou a virola dentro do encaixe rebaixado do controlo remoto e no batente do cabo na unidade de amortecimento, ou no amortecedor traseiro.

Alguns batentes de cabo não exigem virolas.

NOTICE

Failure to seat the cable housing will result in the remote not actuating the lockout.

AVIS

Le fait de ne pas insérer convenablement la gaine du câble entraînera un mauvais déclenchement du verrouillage du rappel à distance.

NOTIFICAÇÃO

Se não assentar a bainha do cabo, resultará que o remoto não irá actuar o bloqueio.

Führen Sie den Seilzug in die Zughülle ein. Bringen Sie die Endhülsen an der Zughülle an. Achten Sie darauf, dass die Zughülle vollständig in die Endhülsen eingesetzt ist.

Setzen Sie die Zughülle und/oder die Endkappe in die Aufnahme an der Fernbedienung und den Zuganschlag an der Federgabel bzw. am Hinterbaudämpfer ein.

Für bestimmte Zuganschläge wird keine Endkappe benötigt.

Inserire il cavo nella guaina. Installare le ghiera sulla guaina accertandosi che la guaina sia completamente alloggiata nelle ghiera.

Collocare la guaina e/o la boccola nel recesso sul telecomando e il fermo del cavo sullo smorzatore o sull'ammortizzatore posteriore.

Alcuni fermacavi non richiedono boccole.

ケーブル・ハウジングにケーブルを挿入します。口金をハウジングに取り付け、ハウジングが口金内に完全に収まっていることを確かめます。

ハウジングおよび/または口金を、リモートのカウンターポア内に据え付け、ケーブル・ストップをダンパーまたはリア・ショックに据え付けます。

ケーブル・ストップによっては、口金が必要なものもあります。

HINWEIS

Wenn die Zughülle nicht ordnungsgemäß im Zuganschlag sitzt, wird die Sperre durch die Fernbedienung nicht betätigt.

AVVISO

Il mancato alloggiamento della guida cavo avrà come conseguenza il mancato azionamento del blocco da parte del telecomando.

注意事項

ケーブル・ハウジングの適切な固定を怠ると、リモートがロックアウトをアクチュエートできなくなります。

Insérte el cable en su funda. Coloque las férulas en la funda del cable, asegurándose de que la funda quede completamente asentada dentro de ellas.

Asiente la funda y/o virola en el orificio avellanado del control remoto y el tope del cable del amortiguador o amortiguador trasero.

Algunos topos de cable no requieren virola.

Breng de kabel in de buitenkabel. Installeer de ringen op de buitenkabel. Zorg dat de buitenkabel volledig in de ringen zit.

Breng de buitenkabel en/of dopbout in het verzinkt op de afstandsbediening aan en breng de kabelstop op de voorste of achterste schokdemper aan.

Sommige kabelstoppen hebben geen dopbouten nodig.

将线缆插入线管。将金属套箍安装到线管上，确保线管完全卡入金属套箍中。

将线管和/或金属套箍的一端卡入线控上的埋头孔中，另一端卡入阻尼器或后减震器的线缆限位环。

有些线缆限位环不要求使用金属套箍。

AVISO

Si no asienta la funda del cable, el control remoto no podrá accionar el bloqueo.

MEDEDELING

Het niet vastzetten van de buitenkabel zal ertoe leiden dat de vergrendeling niet door de afstandsbediening wordt geactiveerd.

注意

若未将线管卡入线控的埋头孔内，则会导致线控无法执行锁死。



Measure
Messen
Medir

Mesurer
Misurare
Meten

Medir
計測
測量



Install
Einbauen
Instalar

Installare
Installare
Monteren

Instalar
取り付け
安裝

Cable Attachment to the Fork
Zugbefestigung an der Gabel
Fijación del cable a la horquilla

Fixation du câble sur la fourche
Fissaggio del cavo alla forcella
De kabel op de vork vastmaken

Ligação do cabo ao garfo
ケーブルのフォークへの設置
将线缆附到前叉上

The remote must be in the unlocked position before installing the cable and housing.

Verify your spool or remote cable stop is clocked properly. For proper clocking setup, refer to the service manual for your fork at www.sram.com/service.

NOTICE

If the spool or cable stop is not clocked correctly, the cable stop can contact the fork arch at bottom out, causing damage to the fork arch, the cable stop, and the housing.

Improperly clocked spools or cable stops may not lock out.

Le rappel à distance doit être en position déverrouillée avant l'installation du câble et de la gaine.

Vérifiez que la bobine ou l'arrêt de câble du rappel à distance est correctement réglé. Pour une configuration correcte du réglage, consultez le manuel d'entretien de votre fourche sur www.sram.com/service.

AVIS

Si la bobine ou l'arrêt de câble n'est pas correctement réglé, l'arrêt de câble risque de toucher l'arceau de la fourche en fin de course, ce qui endommagerait l'arceau de la fourche, l'arrêt de câble et la gaine.

Des bobines ou arrêts de câble mal réglés risquent de ne pas verrouiller la suspension.

O controle remoto tem que estar na posição não trancada antes de instalar o cabo e a bainha do cabo.

Verifique que a sua bobina do cabo ou batente remoto do cabo esteja temporizado (clocked) de forma apropriada. Para uma configuração apropriada da temporização (clocking), consulte o manual de serviço para o seu garfo em www.sram.com/service.

NOTIFICAÇÃO

Se a sua bobina do cabo ou batente remoto do cabo não estiver temporizado (clocked) corretamente, o batente do cabo poderá ter contacto com o arco do garfo no ponto mais abaixo (fundo), causando estragos ao arco do garfo, ao batente do cabo e à bainha do cabo.

Bobinas do cabo ou batentes do cabo temporizados (clocked) de forma não apropriada poderão não trancar fora.

Die Fernbedienung muss sich in der entsperrten Position befinden, bevor Sie den Zug und die Zughülle montieren.

Vergewissern Sie sich, dass Ihr Zugring oder Fernbedienungs-Zuganschlag ordnungsgemäß ausgerichtet ist. Die Verfahren zur korrekten Ausrichtung können Sie der Wartungsanleitung zu Ihrer Gabel auf www.sram.com/service entnehmen.

HINWEIS

Wenn der Zugring oder der Fernbedienungs-Zuganschlag nicht korrekt ausgerichtet ist, kann der Zuganschlag beim Durchschlagen in Kontakt mit der Gabelbrücke kommen, was die Gabelbrücke, den Zuganschlag und die Zughülle beschädigen kann.

Bei falsch ausgerichteten Zugringen oder Zuganschlägen funktioniert die Sperrfunktion möglicherweise nicht.

Il telecomando deve essere nella posizione sbloccata prima di installare il cavo e la guaina.

Verificare che la bobina o l'arresto del cavo del telecomando siano sincronizzati correttamente. Fare riferimento al manuale di assistenza della forcella per la regolazione di una corretta sincronizzazione all'indirizzo www.sram.com/service.

AVVISO

Se la bobina o l'arresto del cavo non sono correttamente sincronizzati, l'arresto del cavo può entrare in contatto con l'arco della forcella nel fondo corsa, causando danni all'arco della forcella, all'arresto del cavo e alla guaina.

Le bobine o gli arresti dei cavi con sincronizzazione errata potrebbero non bloccarsi.

ケーブルおよびハウジングを取り付ける前に、リモートをロック解除の位置にしておく必要があります。

お使いのスプールまたはリモートのケーブル・ストップの回転角度が正しく設定されていることを確認してください。回転角度の正しい設定については、www.sram.com/serviceに掲載されている、お使いのフォークのサービス・マニュアルを参照してください。

注意事項

スプールまたはケーブル・ストップの回転角度が正しく設定されていないと、ケーブル・ストップがボトムアウト時にフォーク・アーチに接触する可能性があります。フォーク・アーチ、ケーブル・ストップ、およびケーブル・ハウジングを損傷することがあります。

回転角度が正しく設定されていないスプールまたはケーブル・ストップは、ロックアウトしないことがあります。

El control remoto debe estar en la posición desbloqueada antes de instalar el cable y la funda.

Compruebe que el carrete o el tope del cable del control remoto estén correctamente sincronizados. Para configurar correctamente la sincronización, consulte el manual de mantenimiento de su horquilla en www.sram.com/service.

AVISO

Si el carrete o el tope del cable no se sincronizan correctamente, el tope del cable puede entrar en contacto con el arco de la horquilla en la parte inferior, lo que podría dañar el arco de la horquilla, el tope del cable y la funda.

Los carretes o toques de cable mal sincronizados pueden no bloquearse.

De afstandsbediening moet zich in de ontgrendelde positie bevinden voordat de kabel en buitenkabel worden geïnstalleerd.

Controleer of de spoel en de kabelstop van uw afstandsbediening juist zijn ingesteld. Voor de juiste instellingen, raadpleeg de servicehandleiding van uw vork op www.sram.com/service.

MEDEDELING

Als de spoel of kabelstop niet juist is ingesteld, kan de kabelstop de vorkboog aanraken wanneer deze zich in de onderste positie bevindt. Dit kan de vorkboog, de kabelstop en de buitenkabel beschadigen.

Een verkeerd ingestelde spoel of kabelstop kan niet worden vergrendeld.

安装线缆和线管之前，线控必须处于解锁位置。

检查线轴或线控线缆限位环的朝向是否正确。如需了解朝向的设置，请参阅 www.sram.com/service 上的前叉保养手册。

注意

如果线轴或线缆限位环的朝向不正确，那么在前叉触底时线缆限位环可能会触碰到前叉叉桥，从而损坏前叉叉桥、线缆限位环和线管。

如果线轴或线缆限位环的朝向不正确，可能无法解锁

Charger 2 Damper RLC

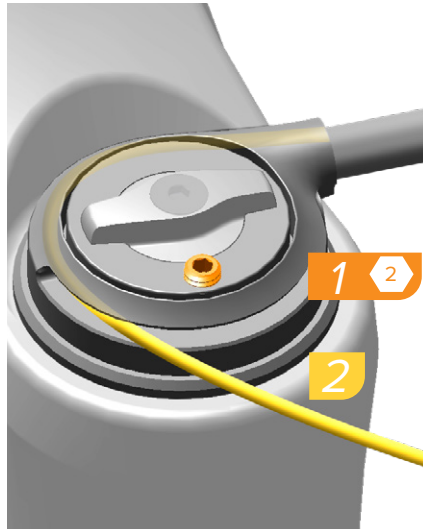

Use a 2 mm hex wrench to loosen the cable set screw.
Thread the cable through the spool.

Lösen Sie die Zugschraube mit einem 2-mm-Inbus-schlüssel.
Führen Sie den Seilzug durch den Zugring.

Utilice una llave Allen de 2 mm para aflojar el tornillo de fijación del cable.
Enrosque el cable a través del carrete.

À l'aide d'une clé hexagonale de 2 mm, desserrez la vis de fixation du câble.
Enroulez le câble à travers la bobine.

Utilizzare una chiave esagonale da 2 mm per allentare la vite di fermo del cavo.
Infilare il cavo attraverso la bobina.

Draai de stelschroef van de kabel los met behulp van een 2 mm inbussleutel.
Steek de kabel door de kabelspoel.

Use uma chave sextavada de 2 mm para desapertar o parafuso de fixação do cabo.
Enfie o cabo através da bobina do cabo.

2 mmのヘキサレンチを使用して、ケーブル・セット・ネジを緩めます。
ケーブルをケーブル・スプールに通して装着します。

用 2 mm 六角扳手旋松线缆定位螺栓。
将线缆穿入线轴。



Pull the cable taut, then tighten the cable set screw to 0.9 N·m (8 in-lb).
Cut the cable to length, then install the end cap.

Ziehen Sie den Zug straff und ziehen Sie dann die Zugklemmschraube mit 0,9 N·m an.

Kürzen Sie den Zug auf die erforderliche Länge und bringen Sie dann die Endkappe an.

Tire del cable con fuerza y apriete el tornillo de fijación del cable con un par de 0,9 N·m.

Acorte el cable hasta la longitud adecuada y luego instale el tapón en el extremo.

Tendez bien le câble puis serrez la vis de fixation du câble à 0,9 N·m.

Coupez le câble à la longueur adéquate puis mettez en place l'embout à son extrémité.

Tirare saldamente il cavo, quindi serrare la vite di fermo del cavo a 0,9 N·m.

Tagliare il cavo a misura, quindi installare il tappo per l'estremità.

Trek de kabel strak en draai de stelschroef van de kabel vervolgens vast tot 0,9 N·m.
Knip de kabel op de gepaste lengte af en installeer vervolgens de einddop.

Puxe o cabo para o esticar bem, e depois aperte o parafuso de fixação do cabo a 0,9 N·m.

Corte o cabo ao comprimento correcto, e depois instale o terminal na ponta do cabo.

ケーブルをぴんと張り、ケーブル・セット・ネジを0.9 N·mのトルク値で締めます。

ケーブルを適切に切断し、エンド・キャップを取り付けます。

拉紧线缆，然后将线缆定位螺栓拧紧至 0.9 N·m。
将线缆切割至合适的长度，然后在线缆末端安装一个盖帽。

Charger 2 Damper RL RS-1



Use a 2.5 mm hex wrench to loosen the cable spool retention screw.

À l'aide d'une clé hexagonale de 2,5 mm, desserrez le boulon de maintien de la bobine du câble.

Use uma chave sextavada de 2,5 mm para desapertar o perno de retenção da bobina do cabo.

Lösen Sie die Zugring-Befestigungsschraube mit einem 2,5-mm-Inbusschlüssel.

Utilizzare una chiave esagonale da 2,5 mm per allentare la vite di fermo della bobina del cavo.

2.5 mm のヘキサレンチを使用して、ケーブル・スプールのリテンション・ネジを緩めます。

Utilice una llave Allen de 2,5 mm para aflojar el tornillo de retención del carrete de cable.

Draai de vastzetschroef van de kabelspoel los met behulp van een 2,5 mm inbussleutel.

用 2.5 mm 六角扳手旋松线轴定位螺栓。

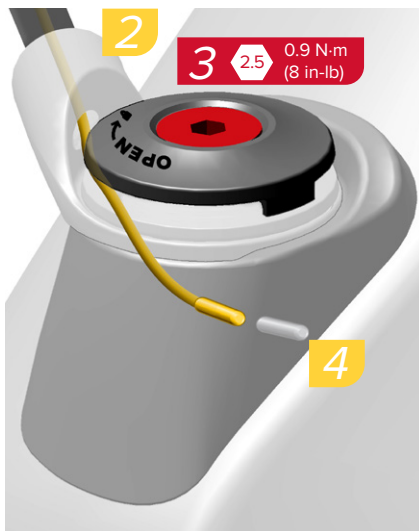

Thread the cable through the spool.

Enroulez le câble à travers la bobine.

Enfie o cabo através da bobina do cabo.

Pull the cable taut, then tighten the cable spool retention screw to 0.9 N·m (8 in·lb).

Tendez bien le câble puis serrez la vis de maintien de la bobine du câble à 0,9 N·m.

Puxe o cabo para o esticar bem, e depois aperte o parafuso de retenção da bobina do cabo a 0,9 N·m.

Cut the cable to length, then install the cable end cap.

Coupez le câble à la longueur adéquate puis mettez en place l'embout à son extrémité.

Corte o cabo ao comprimento correcto, e depois instale o terminal na ponta do cabo.

Führen Sie den Seilzug durch den Zugring.

Infilare il cavo attraverso la bobina.

ケーブルをケーブル・スプールに通して装着します。

Ziehen Sie den Zug straff und ziehen Sie dann die Zugring-Befestigungsschraube mit 0,9 N·m an.

Tirare saldamente il cavo, quindi serrare la vite di fermo della bobina del cavo a 0,9 N·m.

ケーブルをびんと張り、ケーブル・スプールのリテンション・ネジを 0,9 N·m のトルク値で締めます。

Kürzen Sie den Zug auf die erforderliche Länge und bringen Sie dann die Zugendkappe an.

Tagliare il cavo a misura, quindi installare il tappo per l'estremità del cavo.

ケーブルを適切に切断し、ケーブルのエンド・キャップを取り付けます。

Enrosque el cable a través del carrete.

Steek de kabel door de kabelspoel.

将线缆穿入线轴。

Tire del cable con fuerza y apriete el tornillo de retención del carrete de cable con un par de 0,9 N·m.

Trek de kabel strak en draai de vastzetschroef van de kabelspoel vervolgens vast tot 0,9 N·m.

拉紧线缆，然后将线轴定位螺栓拧紧至 0.9 N·m。

Acorte el cable hasta la longitud adecuada y luego instale el tapón en el extremo del cable.

Knip de kabel op de gepaste lengte af en installeer vervolgens de kabeleinddop.

将线缆切割至合适的长度，然后在线缆末端安装一个盖帽。

Charger 2 Damper RC R

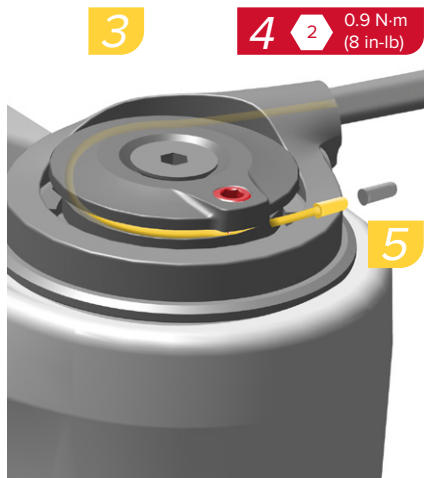

Use a 2 mm hex wrench to loosen the cable set screw.

Thread the cable through the spool.

Lösen Sie die Zugschraube mit einem 2-mm-Inbus-schlüssel.

Führen Sie den Seilzug durch den Zugring.

Utilice una llave Allen de 2 mm para aflojar el tornillo de fijación del cable.

Enrosque el cable a través del carrete.

Pull the cable taut, then tighten the cable set screw to 0.9 N·m (8 in-lb).

Cut the cable to length, then install the cable end cap.

Ziehen Sie den Zug straff und ziehen Sie dann die Zugklemmschraube mit 0,9 N·m an.

Kürzen Sie den Zug auf die erforderliche Länge und bringen Sie dann die Zugendkappe an.

Tire del cable con fuerza y apriete el tornillo de fijación del cable con un par de 0,9 N·m.

Acorte el cable hasta la longitud adecuada y luego instale el tapón en el extremo del cable.

À l'aide d'une clé hexagonale de 2 mm, desserrez la vis de fixation du câble.

Enroulez le câble à travers la bobine.

Utilizzare una chiave esagonale da 2 mm per allentare la vite di fermo del cavo.

Infilare il cavo attraverso la bobina.

Draai de stelschroef van de kabel los met behulp van een 2 mm inbusleutel.

Steek de kabel door de kabelspoel.

Tendez bien le câble puis serrez la vis de fixation du câble à 0,9 N·m.

Coupez le câble à la longueur adéquate puis mettez en place l'embout à son extrémité.

Tirare saldamente il cavo, quindi serrare la vite di fermo del cavo a 0,9 N·m.

Tagliare il cavo a misura, quindi installare il tappo per l'estremità del cavo.

Trek de kabel strak en draai de stelschroef van de kabel vervolgens vast tot 0,9 N·m.

Knip de kabel op de gepaste lengte af en installeer vervolgens de kabeleinddop.

Use uma chave sextavada de 2 mm para desapertar o parafuso de fixação do cabo.

Enfie o cabo através da bobina do cabo.

2 mm のヘキサレンチを使用して、ケーブル・セット・ネジを緩めます。

ケーブルをケーブル・スプールに通して装着します。

用 2 mm 六角扳手旋松线缆定位螺栓。

将线缆穿入线轴。

Puxe o cabo para o esticar bem, e depois aperte o parafuso de fixação do cabo a 0,9 N·m.

Corte o cabo ao comprimento correcto, e depois instale o terminal na ponta do cabo.

ケーブルをぴんと張り、ケーブル・セット・ネジを 0.9 N·m のトルク値で締めます。

ケーブルを適切に切断し、ケーブルのエンド・キャップを取り付けます。

拉紧线缆，然后将线缆定位螺栓拧紧至 0.9 N·m。

将线缆切割至合适的长度，然后在线缆末端安装一个盖帽。

Charger Race Day Damper



1 2

Use a 2 mm hex wrench to loosen the cable set screw.
Thread the cable through the spool and behind the cable set screw.

À l'aide d'une clé hexagonale de 2 mm, desserrez la vis de fixation du câble.
Faites passer le câble dans la bobine et derrière la vis de fixation du câble.

Use uma chave sextavada de 2 mm para desapertar o parafuso de fixação do cabo.
Enfie o cabo através da bobina e por trás do parafuso de fixação do cabo.

Lösen Sie die Zugschraube mit einem 2-mm-Inbus-schlüssel.
Ziehen Sie den Zug durch den Zugring und hinter die Zugklemmschraube.

Utilizzare una chiave esagonale da 2 mm per allentare la vite di fermo del cavo.
Infilare il cavo attraverso la bobina e dietro la vite di fermo del cavo.

2 mm のヘキサレンチを使用し、ケーブル・セット・ネジを緩めます。
ケーブルを、スプールおよびケーブル・セット・ネジの裏側に通します。

Utilice una llave Allen de 2 mm para aflojar el tornillo de fijación del cable.
Pase el cable a través del carrete y por detrás del tornillo de fijación del cable.

Draai de stelschroef van de kabel los met behulp van een 2 mm inbusleutel.
Leid de kabel door de spoel en achter de stelschroef van de kabel.

用 2 mm 六角扳手旋松线缆定位螺栓。
将线缆缠绕绕线轴，然后卡入线缆定位螺栓的后面。

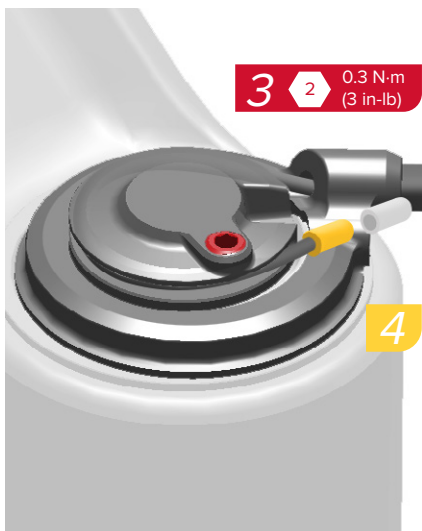

3 2 0.3 N·m (3 in-lb)

Pull the cable taut, then tighten the cable set screw to 0.3 N·m (3 in-lb).
Cut the cable to length, then install the cable end cap.

Tendez bien le câble puis serrez la vis de fixation du câble à 0,3 N·m.
Coupez le câble à la longueur adéquate puis mettez en place l'embout à son extrémité.

Puxe o cabo para o esticar bem, e depois aperte o parafuso de fixação do cabo a 0,3 N·m.
Corte o cabo ao comprimento correcto, e depois instale o terminal na ponta do cabo.

Ziehen Sie den Zug straff und ziehen Sie dann die Zugklemmschraube mit 0,3 N·m an.
Kürzen Sie den Zug auf die erforderliche Länge und bringen Sie dann die Zugendkappe an.

Tirare saldamente il cavo, quindi serrare la vite di fermo del cavo a 0,3 N·m.
Tagliare il cavo a misura, quindi installare il tappo per l'estremità del cavo.

ケーブルをぴんと張り、ケーブル・セット・ネジを 0.3 N·m のトルク値で締めます。
ケーブルを適切に切断し、ケーブルのエンド・キャップを取り付けます。

Tire del cable con fuerza y apriete el tornillo de fijación del cable con un par de 0,3 N·m.
Acorte el cable hasta la longitud adecuada y luego instale el tapón en el extremo del cable.

Trek de kabel strak en draai de stelschroef van de kabel vervolgens vast tot 0,3 N·m.
Knip de kabel op de gepaste lengte af en installeer vervolgens de kabeleinddop.

拉紧线缆，然后将线缆定位螺栓拧紧至 0.3 N·m。
将线缆切割至合适的长度，然后在线缆末端安装一个盖帽。

Motion Control



Use a 2.5 mm hex wrench to loosen the cable spool retention screw. Thread the cable through the spool.

À l'aide d'une clé hexagonale de 2,5 mm, desserrez le boulon de maintien de la bobine du câble. Enroulez le câble à travers la bobine.

Use uma chave sextavada de 2,5 mm para desapertar o perno de retenção da bobina do cabo. Enfie o cabo através da bobina do cabo.

Lösen Sie die Zugring-Befestigungsschraube mit einem 2,5-mm-Inbusschlüssel. Führen Sie den Zug durch den Zugring.

Utilizzare una chiave esagonale da 2,5 mm per allentare la vite di fermo della bobina del cavo. Infilare il cavo attraverso la bobina.

2.5 mm のヘクサレンチを使用して、ケーブル・スプールのリテンション・ネジを緩めます。ケーブルをスプールに通して装着します。

Utilice una llave Allen de 2,5 mm para aflojar el tornillo de retención del carrete de cable. Enrosque el cable a través del carrete.

Draai de vastzetschroef van de kabelspoel los met behulp van een 2,5 mm inbussleutel. Stop de kabel door de spoel.

用 2.5 mm 六角扳手旋松线轴定位螺栓。将线缆绕入线轴。



Make sure the indicator dot on the cable spool is oriented within the bracket printed on the cable stop. If it is not, loosen the cable spool bolt until the spool can rotate freely. Rotate the spool until it engages a detent and the indicator dot is oriented within the bracket.

Assurez-vous que le point indicateur situé sur la bobine du câble se trouve entre les repères imprimés sur l'arrêt du câble. Si ce n'est pas le cas, desserrez le boulon de la bobine du câble jusqu'à ce que la bobine puisse tourner librement. Faites tourner la bobine jusqu'à ce qu'elle s'engage dans un cran et que le point indicateur se retrouve entre les repères.

Assegure-se de que o ponto indicador na bobina do cabo esteja orientado dentro do parêntese guia impresso no batente do cabo. Se não estiver, afrouxe o perno da bobina do cabo até que a bobina possa rodar livremente. Rode a bobina até que ela engate num ressalto e o ponto indicador fique orientado dentro do parêntese guia.

Achten Sie darauf, dass der Anzeigepunkt am Zugring innerhalb der aufgedruckten Markierung liegt. Ist das nicht der Fall, lösen Sie die Zugringschraube, bis sich der Ring ungehindert drehen lässt. Drehen Sie den Ring, bis dieser in einer Raststellung einrastet und der Anzeigepunkt innerhalb der Markierung liegt.

Assicurarsi che il punto indicatore sulla bobina del cavo sia orientato all'interno della staffa stampata sul fermo del cavo. Altrimenti, allentare il bullone della bobina del cavo fino a che la bobina riesce a ruotare liberamente. Ruotare la bobina fino a che impegna un fermo e il puntino indicatore è orientato all'interno della staffa.

ケーブル・スプールのインジケータのドットが、ケーブル・ストップに表示されたラインの範囲内にあることを確認します。範囲外にある場合は、スプールが自由に動くまで、ケーブル・スプールのボルトを緩めます。ディテントに噛み合うまでスプールの回転させ、インジケータのドットがラインの範囲内になるようにします。

Asegúrese de que el punto indicador del carrete de cable quede orientado dentro del corchete serigráfico sobre el tope del cable. Si no es así, afloje el carrete de cable hasta que pueda girar con libertad. Gire el carrete hasta que encaje en un retén y el punto indicador quede orientado dentro del corchete.

Zorg dat de stip op de kabelspoel zich binnen het haakje bevindt dat op de kabelstop is gedrukt. Als dit niet het geval is, maak de bout van de kabelspoel los totdat de spoel ongehinderd kan ronddraaien. Draai de spoel totdat het tegen een palletje komt vast te zitten en de stip zich binnen het gedrukte haakje bevindt.

确保将线轴上的指示点定位在线缆限位环上所印的括号内。如果没有，则旋松线轴螺栓，直至线轴可以自由地转动。旋转线轴，直至其与棘爪啮合且指示点位于括号内。



Tighten the cable spool retention screw until it is hand tight to set the cable spool in place.

Serrez la vis de maintien de la bobine de câble à fond à la main afin de mettre la bobine en place.

Aperte o parafuso de retenção da bobina do cabo até que fique apertado só com a mão, para fixar a bobina do cabo no seu lugar.

Ziehen Sie die Zugring-Befestigungsschraube handfest an, um den Zugring zu fixieren.

Serrare a mano la vite di fermo della bobina del cavo per bloccarlo in posizione.

ケーブル・スプールのリテンション・ネジを手できつく締め、ケーブル・スプールを正しい位置に設定します。

Apriete el tornillo de retención del cable a mano para asentar el carrete en su lugar.

Draai de vastzetschroef van de kabelspoel met de hand vast om de kabelspoel naar zijn plaats te brengen.

拧紧线轴定位螺栓，直至用手拧不动，从而把线轴固定到位置。



To route the cable, loosen the cable spool retention screw enough to thread the cable through, then thread the cable through the remainder of the spool.

Pour acheminer le câble, desserrez la vis de maintien de la bobine du câble suffisamment pour pouvoir y introduire le câble et faites passer le câble dans le reste de la bobine.

Para enfiar o cabo pelo seu caminho, desaperte o parafuso de retenção da bobina do cabo o suficiente para poder enfiar o cabo através dele, e depois enfie o cabo através da parte restante da bobina do cabo

Um den Zug zu verlegen, lösen Sie die Zugring-Befestigungsschraube ausreichend, um den Zug hindurchzuführen, und führen Sie dann den Zug durch den restlichen Ring.

Per instradare il cavo, allentare la vite di fermo della bobina del cavo fino a far passare il cavo quindi infilare il cavo attraverso la rimanente parte di bobina.

ケーブルをルーティングするには、ケーブル・スプールのリテンション・ネジをケーブルが通せるようになるまで緩めて、ケーブルを残りのスプールに通します。

Para dirigir el cable, afloje el tornillo de retención del carrete del cable lo suficiente como para pasar el cable y, a continuación, pase el cable a través del resto del carrete.

Om de kabel juist te leiden, draai de vastzetschroef van de kabelspoel voldoende los om de kabel erdoor te steken en stop de kabel vervolgens door de rest van de spoel.

为了缠绕线缆，请适当地放松线轴定位螺栓，让线缆可以卡入线轴，然后让线缆沿着线轴的剩余部分缠绕。

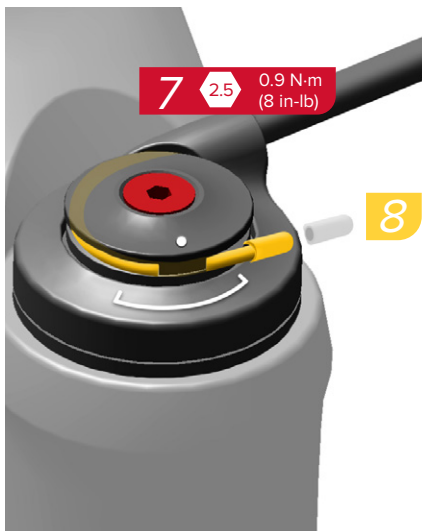

Pull the cable taut, then tighten the cable spool retention screw to 0.9 N·m (8 in-lb).

Tendez bien le câble puis serrez la vis de maintien de la bobine du câble à 0,9 N·m. Coupez le câble à la longueur adéquate puis mettez en place l'embout à son extrémité.

Puxe o cabo para o esticar bem, e depois aperte o parafuso de retenção da bobina do cabo a 0,9 N·m.

Cut the cable to length, then install the cable end cap.

Corte o cabo ao comprimento correcto, e depois instale o terminal na ponta do cabo.

Ziehen Sie den Zug straff und ziehen Sie dann die Zugring-Befestigungsschraube mit 0,9 N·m an.

Tirare saldamente il cavo, quindi serrare la vite di fermo della bobina del cavo a 0,9 N·m.

ケーブルをぴんと張り、ケーブル・スプールのリテンション・ネジを 0.9 N·m のトルク値で締めます。

Kürzen Sie den Zug auf die erforderliche Länge und bringen Sie dann die Zugendkappe an.

Tagliare il cavo a misura, quindi installare il tappo per l'estremità del cavo.

ケーブルを適切に切断し、ケーブルのエンド・キャップを取り付けます。

Tire del cable con fuerza y apriete el tornillo de retención del carrete del cable con un par de 0,9 N·m.

Trek de kabel strak en draai de vastzetschroef van de kabelspoel vervolgens vast tot 0,9 N·m.

拉紧线缆，然后将线轴定位螺栓拧紧至 0.9 N·m。

Acorte el cable hasta la longitud adecuada y luego instale el tapón en el extremo del cable.

Knip de kabel op de gepaste lengte af en installeer vervolgens de kabeleinddop.

将线缆切割至合适的长度，然后在线缆末端安装一个盖帽。

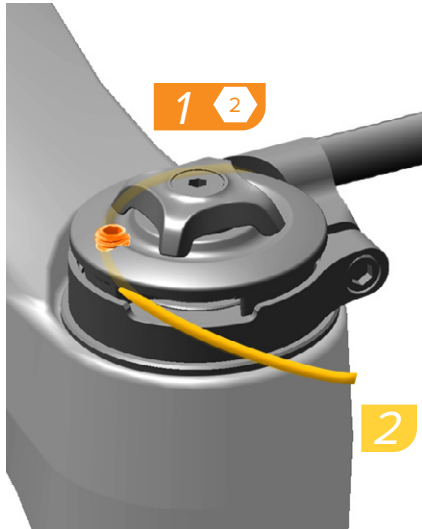

Use a 2 mm hex wrench to loosen the cable set screw.
Thread the cable through the spool.

À l'aide d'une clé hexagonale de 2 mm, desserrez la vis de fixation du câble.
Enroulez le câble à travers la bobine.

Use uma chave sextavada de 2 mm para desapertar o parafuso de fixação do cabo.
Enfie o cabo através da bobina do cabo.

Lösen Sie die Zugschraube mit einem 2-mm-Inbus-schlüssel.
Führen Sie den Seilzug durch den Zugring.

Utilizzare una chiave esagonale da 2 mm per allentare la vite di fermo del cavo.
Infilare il cavo attraverso la bobina.

2 mm のヘクサレンチを使用して、ケーブル・セット・ネジを緩めます。
ケーブルをケーブル・スプールに通して装着します。

Utilice una llave Allen de 2 mm para aflojar el tornillo de fijación del cable.
Enrosque el cable a través del carrete.

Draai de stelschroef van de kabel los met behulp van een 2 mm inbusleutel.
Steek de kabel door de kabelspoel.

用 2 mm 六角扳手旋松线缆定位螺栓。
将线缆穿入线轴。

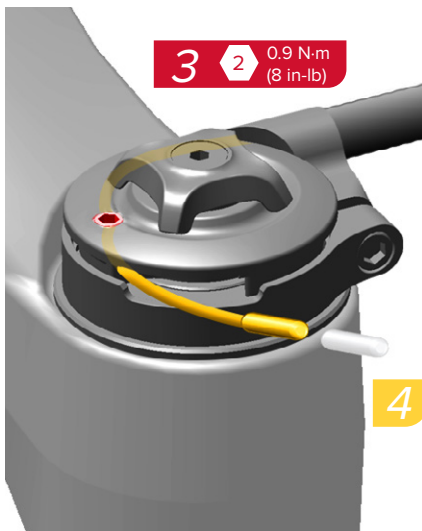

Pull the cable taut, then tighten the cable set screw to 0.9 N·m (8 in-lb).
Cut the cable to length, then install the cable end cap.

Tendez bien le câble puis serrez la vis de fixation du câble à 0,9 N·m.
Coupez le câble à la longueur adéquate puis mettez en place l'embout à son extrémité.

Puxe o cabo para o esticar bem, e depois aperte o parafuso de fixação do cabo a 0,9 N·m.
Corte o cabo ao comprimento correcto, e depois instale o terminal na ponta do cabo.

Ziehen Sie den Zug straff und ziehen Sie dann die Zugklemmschraube mit 0,9 N·m an.

Tirare saldamente il cavo, quindi serrare la vite di fermo del cavo a 0,9 N·m.

ケーブルをびんと張り、ケーブル・セット・ネジを 0.9 N·m のトルク値で締めます。

Kürzen Sie den Zug auf die erforderliche Länge und bringen Sie dann die Zugendkappe an.

Tagliare il cavo a misura, quindi installare il tappo per l'estremità del cavo.

ケーブルを適切に切断し、ケーブルのエンド・キャップを取り付けます。

Trek de kabel strak en draai de stelschroef van de kabel vervolgens vast tot 0,9 N·m.

Trek de kabel strak en draai de stelschroef van de kabel vervolgens vast tot 0,9 N·m.

拉紧线缆，然后将线缆定位螺栓拧紧至 0.9 N·m。
将线缆切割至合适的长度，然后在线缆末端安装一个盖帽。

Knip de kabel op de gepaste lengte af en installeer vervolgens de kabeleinddop.



Tuck the extra cable inside the spool.

Enfoncez le câble supplémentaire à l'intérieur de la bobine.

Meta o cabo excedente dentro da bobina.

Führen Sie den überstehenden Seilzug in den Zugring ein.

Inserire il cavo in eccesso nella bobina.

余ったケーブルの端をスプール内に押し込みます。

Repliegue el cable sobrante dentro del carrete.

Berg de overtollige kabel binnenin de spoel op.

将多余的线缆卷入线轴中。



Adjust
Einstellen
Ajustar

Régler
Regolare
Afstellen

Ajustar
調節
調整

Cable Attachment to the Rear Shock

Zugbefestigung am Hinterbaudämpfer
Conexión del cable al amortiguador trasero

Fixation du câble sur l'amortisseur arrière
Fissaggio del cavo all'ammortizzatore posteriore
De kabel op de achterschokdemper vastmaken

Fixação do cabo ao amortecedor traseiro
ケーブルのリア・ショックへの設置
将线缆附到后减震器上

Die Fernbedienung muss sich in der entsperren Position befinden, bevor Sie den Zug und die Zughülle montieren.

Le rappel à distance doit être en position déverrouillée avant l'installation du câble et de la gaine.

O controlo remoto tem que estar na posição não trancada antes de instalar o cabo e a bainha do cabo..

Die Fernbedienung muss sich in der entsperren Position befinden, bevor Sie den Zug und die Zughülle montieren.

Il telecomando deve essere nella posizione sbloccata prima di installare il cavo e la guaina.

ケーブルおよびハウジングを取り付ける前に、リモートをロック解除の位置にしておく必要があります。

El control remoto debe estar en la posición desbloqueada antes de instalar el cable y la funda.

De afstandsbediening moet zich in de ontgrendelde positie bevinden voordat de kabel en buitenkabel worden geïnstalleerd.

安装线缆和线管之前，线控必须处于解锁位置。

Deluxe

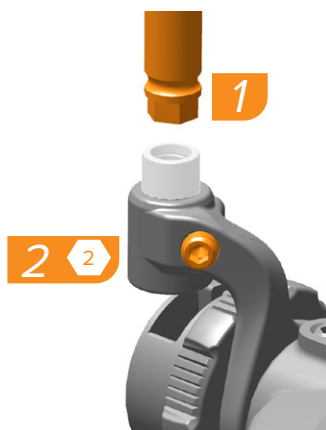

Loosen the ferrule bolt, then remove the threaded ferrule.

Desserrez le boulon de la virole puis retirez la virole fileté.

Desaperte o perno da virola/casquilho, e depois retire a virola/casquilho roscado.

Lösen Sie die Endkappenschraube, und entfernen Sie dann die Gewinde-Endkappe.

Allentare il bullone della ghiera, quindi rimuovere la ghiera filettata.

口金のボルトを緩め、差し込まれていた口金を取り外します。

Afjoe el tornillo de la férula y luego retire la férula roscada.

Draai de dopbout los en verwijder vervolgens de schroefdop.

旋松金属套筒螺栓，然后卸下带螺纹的金属套筒。



Thread the threaded ferrule onto the housing.

Vissez la virole fileté sur la gaine.

Enrosque a virola/casquilho roscado na bainha.

Do not push the housing onto the ferrule.

N'enfoncez pas la gaine dans la virole.

Não empurre a bainha para cima da virola/casquilho.

Schrauben Sie die Gewinde-Endkappe auf die Zughülle.

Avvitare la ghiera filettata sulla guaina.

スレッド付きの口金をハウジング内に回し入れます。

Schieben Sie die Zughülle nicht auf die Endkappe.

Non spingere la guaina sulla ghiera.

口金にハウジングを押し付けないでください。

Enrosque la férula roscada a la funda del cable.

Draai de schroefdop vast op de buitenkabel.

将带螺纹的金属套筒旋到线管上。

No empuje la funda del cable hacia dentro de la férula.

Duw de buitenkabel niet op de dop.

请勿将线管推入金属套筒。

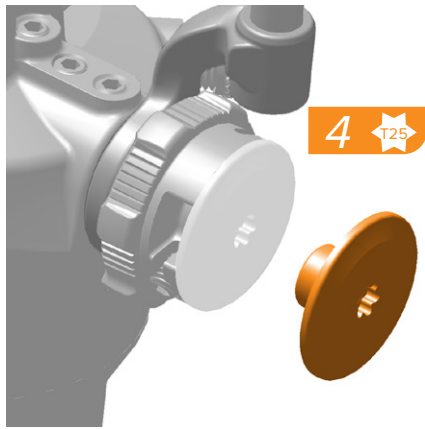

The cable spool will rotate with the spool cap. Continue to rotate the spool cap counter-clockwise until it begins to loosen.

La bobine du câble et le capuchon de la bobine vont tourner ensemble. Continuez à faire tourner le capuchon de la bobine dans le sens inverse des aiguilles d'une montre jusqu'à ce qu'il commence à se desserrer.

A bobina do cabo irá rodar com a tampa da bobina. Continue a rodar a tampa da bobina no sentido contrário ao dos ponteiros do relógio até que ela comece a soltar-se.

Der Zugring dreht sich mit der Zugring-Abdeckkappe mit. Drehen Sie die Zugring-Abdeckkappe gegen den Uhrzeigersinn weiter, bis sie beginnt, sich zu lösen.

La bobina del cavo ruoterà con il tappo della bobina. Continuare a ruotare il tappo della bobina in senso antiorario fino a quando comincia a svitarsi.

ケーブル・スプールは、スプール・キャップと一緒に回転します。スプール・キャップを、緩み始めるまで左に回し続けます。

El carrete de cable girará con la tapa del carrete. Siga girando la tapa del carrete en sentido antihorario hasta que empiece a aflojarse.

De kabelspoel zal samen met de spoelkap draaien. Blijf de spoelkap tegen de klok in draaien totdat het begint los te komen.

线轴会随着线轴盖一起转动。继续逆时针转动线轴盖，直至其开始松弛。

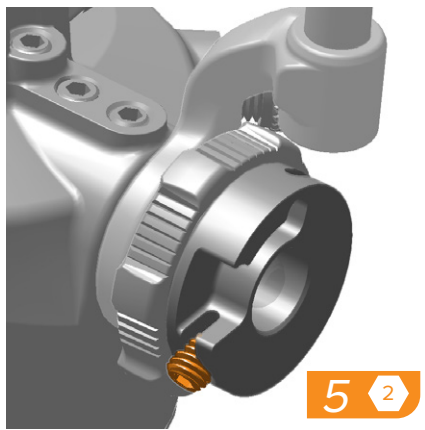

Install the threaded ferrule. Thread the cable through the spool.

Mettez la virole filetée en place. Enroulez le câble à travers la bobine.

Instale a virola/casquilho roscado. Enfie o cabo através da bobina do cabo.

Bringen Sie die Gewinde-Endkappe an. Führen Sie den Seilzug durch den Zugring.

Installare la ghiera filettata. Infilare il cavo attraverso la bobina.

スレッド付きの口金を取り付けます。ケーブルをケーブル・スプールに通して装着します。

Instale la férula roscada. Enrosque el cable a través del carrete.

Installeer de schroefdop. Steek de kabel door de kabelspoel.

安装带螺纹的金属套箍。将线缆穿入线轴。

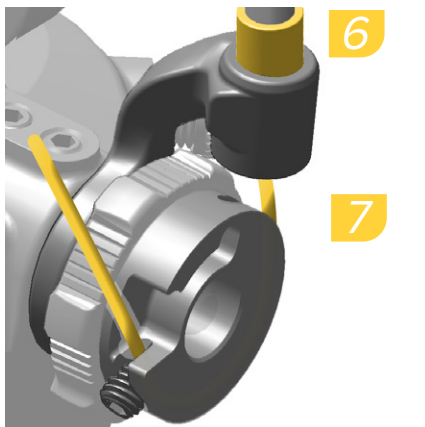

Tighten the ferrule bolt.

Serrez le boulon de la virole.

Aperte o perno da virola/casquilho.

Ziehen Sie die Endkappenschraube fest.

Serrare il bullone della ghiera.

口金のボルトを締めます。

Apriete el tornillo de la férula.

Draai de dopbout vast.

拧紧金属套箍螺栓。



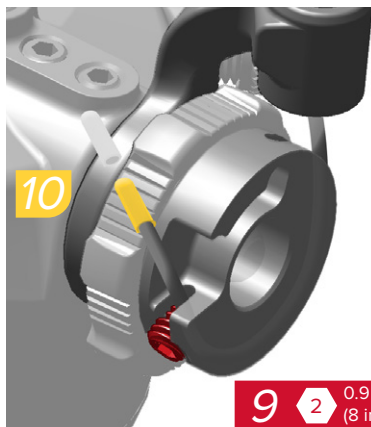

9 2 0.9 N·m
(8 in·lb)

Pull the cable taut, then tighten the cable spool retention screw to 0.9 N·m (8 in·lb).

Cut the cable to length, then install the cable end cap.

Ziehen Sie den Zug straff und ziehen Sie dann die Zugring-Befestigungsschraube mit 0,9 N·m an.

Kürzen Sie den Zug auf die erforderliche Länge und bringen Sie dann die Zugendkappe an.

Tire del cable con fuerza y apriete el tornillo de retención del carrete del cable con un par de 0,9 N·m.

Acorte el cable hasta la longitud adecuada y luego instale el tapón en el extremo del cable.

Tuck the extra cable inside the pocket.

Fixieren Sie den überstehenden Zug in der Vertiefung.

Repliegue el cable sobrante dentro del receptáculo.



11

Tendez bien le câble puis serrez la vis de maintien de la bobine du câble à 0,9 N·m.

Coupez le câble à la longueur adéquate puis mettez en place l'embout à son extrémité.

Tirare saldamente il cavo, quindi serrare la vite di fermo della bobina del cavo a 0,9 N·m.

Tagliare il cavo a misura, quindi installare il tappo per l'estremità del cavo.

Trek de kabel strak en draai de vastzetschroef van de kabelspoel vervolgens vast tot 0,9 N·m.

Knip de kabel op de gepaste lengte af en installeer vervolgens de kabeleinddop.

Enfoncez le câble supplémentaire dans l'encoche.

Inserire il cavo in eccesso nella tasca.

Berg de overtollige kabel binnenin het vak op.

Puxe o cabo para o esticar bem, e depois aperte o parafuso de retenção da bobina do cabo a 0,9 N·m.

Corte o cabo ao comprimento correcto, e depois instale o terminal na ponta do cabo.

ケーブルをぴんと張り、ケーブル・スプールのリテンション・ネジを 0.9 N·m のトルク値で締めます。

ケーブルを適切に切断し、ケーブルのエンド・キャップを取り付けます。

拉紧线缆，然后将线轴定位螺栓拧紧至 0.9 N·m。

将线缆切割至合适的长度，然后在线缆末端安装一个盖帽。

Meta o cabo excedente dentro da bolsinha.

余ったケーブルの端をポケット内に押し込みます。

将多余的线缆卷入凹处。



12 0.9 N·m
(8 in·lb)

The cable spool will rotate with the spool cap when tightening. Continue to rotate the spool cap clockwise until it stops, then tighten.

Der Zugring dreht sich beim Festziehen mit der Zugring-Abdeckkappe mit. Drehen Sie die Zugring-Abdeckkappe bis zum Anschlag im Uhrzeigersinn weiter und ziehen Sie sie dann fest.

El carrete de cable girará junto con la tapa del carrete al apretarla. Siga girando hasta el tope la tapa del carrete en sentido horario, y luego apriétela.

Lors du serrage, la bobine du câble ainsi que le capuchon de la bobine, vont tourner ensemble. Continuez à faire tourner le capuchon de la bobine dans le sens des aiguilles d'une montre jusqu'à ce qu'il se bloque, puis serrez-le.

La bobina del cavo ruoterà con il tappo della bobina durante il serraggio. Continuare a ruotare il tappo della bobina in senso orario fino all'arresto, quindi stringere.

De kabelspoel zal samen met de spoelkap draaien tijdens het vastmaken. Blijf de spoelkap met de klok mee draaien totdat het stopt en maak vervolgens vast.

A bobina do cabo irá rodar com a tampa da bobina quando apertar. Continue a rodar a tampa da bobina no sentido dos ponteiros do relógio até que ela pare, e depois aperte.

ケーブル・スプールの締め付け時にはスプールのキャップと一緒に回転します。スプールのキャップを、止まるまで右に回し続け、止まった時点で締め付けます。

在拧紧的过程中，线轴会随着线轴盖一起转动。继续顺时针转动线轴盖，直至转动，然后拧紧。



Loosen the cable set screw.
Thread the cable through the remote cable stop and beneath the cable clamp plate.

Do not use a housing ferrule; the housing can be installed directly into the cable bracket.

Lösen Sie die Zugklemmschraube.
Führen Sie den Zug durch den Fernbedienungs-Zuganschlag und unter der Zugklemmplatte hindurch.
Verwenden Sie keine Zughüllen-Endkappe; die Zughülle kann direkt in die Zughalterung eingesetzt werden.

Afloje el tornillo de fijación del cable.
Pase el cable a través del tope del cable del control remoto y por debajo de la placa de sujeción del cable.
No utilice una virola de funda; la funda puede instalarse directamente en el soporte del cable.

Desserrez la vis de fixation du câble.

Faites passer le câble dans l'arrêt de câble du rappel à distance et sous la plaquette de serrage du câble.

N'utilisez pas de virole pour gaine ; la gaine peut être directement installée dans l'arrêt du câble.

Allentare la vite di fermo del cavo.
Infilare il cavo attraverso l'arresto del cavo del telecomando e sotto la piastra di serraggio del cavo.
Non utilizzare una boccola per la guaina; la guaina può essere installata direttamente nella staffa del cavo.

Afrouxe o parafuso de fixação do cabo.
Enfie o cabo pelo seu caminho, através do batente remoto do cabo e por baixo da placa de aperto do cabo.
Não use uma virola para a bainha do cabo; a bainha do cabo pode ser instalada diretamente dentro da braçadeira para o cabo.

ケーブル・セット・ネジを緩めます。
ケーブルを、リモートのケーブル・ストップに通し、さらにケーブル・クランプ・プレートの下方に通します。
ハウジングに口金を使用しないでください。ハウジングはケーブルブラケット内に直接取り付けることができます。

旋松线缆定位螺栓。
把线缆沿着线控的线缆限位环缠绕，然后置于线缆夹板下方。
请勿使用线管金属套箍；线管可以直接安装入线缆支架。

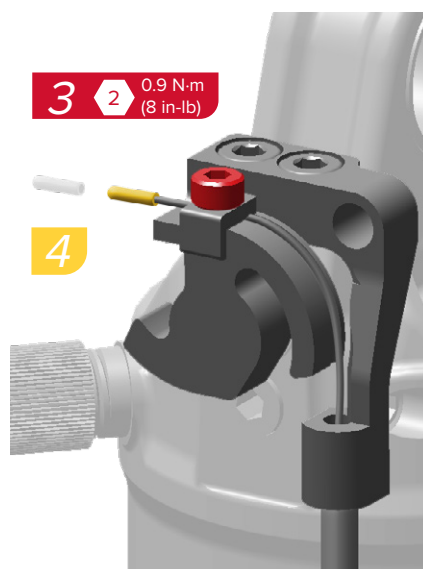

Pull the cable taut, then tighten the cable set screw to 0.9 N·m (8 in-lb).
Cut the cable to length, then install the cable end cap.

Ziehen Sie den Zug straff und ziehen Sie dann die Zugklemmschraube mit 0,9 N·m an.
Kürzen Sie den Zug auf die erforderliche Länge und bringen Sie dann die Zugendkappe an.

Tire del cable con fuerza y apriete el tornillo de fijación del cable con un par de 0,9 N·m.
Acorte el cable hasta la longitud adecuada y luego instale el tapón en el extremo del cable.

Tendez bien le câble puis serrez la vis de fixation du câble à 0,9 N·m.

Coupez le câble à la longueur adéquate puis mettez en place l'embout à son extrémité.

Tirare saldamente il cavo, quindi serrare la vite di fermo del cavo a 0,9 N·m.
Tagliare il cavo a misura, quindi installare il tappo per l'estremità del cavo.

Trek de kabel strak en draai de stelschroef van de kabel vervolgens vast tot 0,9 N·m.
Knip de kabel op de gepaste lengte af en installeer vervolgens de kabeleindop.

Puxe o cabo para o esticar bem, e depois aperte o parafuso de fixação do cabo a 0,9 N·m.
Corte o cabo ao comprimento correcto, e depois instale o terminal na ponta do cabo.

ケーブルをびんと張り、ケーブル・セット・ネジを0.9 N·mのトルク値で締めます。
ケーブルを適切に切断し、ケーブルのエンド・キャップを取り付けます。

拉紧线缆，然后将线缆定位螺栓拧紧至 0.9 N·m。
将线缆切割至合适的长度，然后在线缆末端安装一个盖帽。

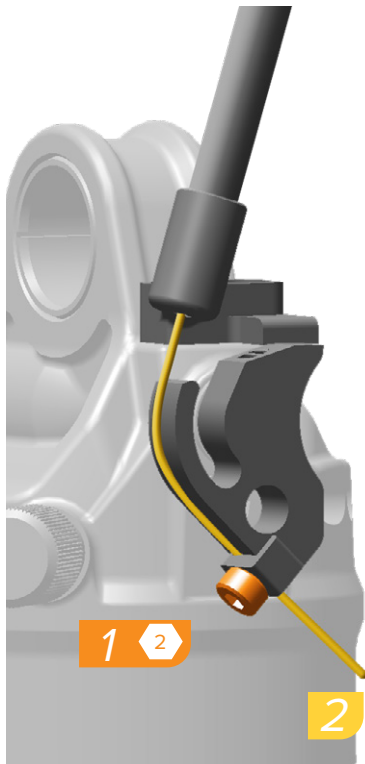

Loosen the cable set screw.
Thread the cable through the remote cable stop and beneath the cable clamp plate.

Do not use a housing ferrule; the housing can be installed directly into the cable bracket.

Lösen Sie die Zugklemmschraube.

Führen Sie den Zug durch den Fernbedienungs-Zuganschlag und unter der Zugklemmplatte hindurch.

Verwenden Sie keine Zughüllen-Endkappe; die Zughülle kann direkt in die Zughalterung eingesetzt werden.

Afloje el tornillo de fijación del cable.

Pase el cable a través del tope del cable del control remoto y por debajo de la placa de sujeción del cable.

No utilice una virola de funda; la funda puede instalarse directamente en el soporte del cable.

Desserrez la vis de fixation du câble.

Faites passer le câble dans l'arrêt de câble du rappel à distance et sous la plaquette de serrage du câble.

N'utilisez pas de virole pour gaine ; la gaine peut être directement installée dans l'arrêt du câble.

Allentare la vite di fermo del cavo.

Infilare il cavo attraverso l'arresto del cavo del telecomando e sotto la piastra di serraggio del cavo.

Non utilizzare una boccola per la guaina; la guaina può essere installata direttamente nella staffa del cavo.

Afrouxe o parafuso de fixação do cabo.

Enfie o cabo pelo seu caminho, através do batente remoto do cabo e por baixo da placa de aperto do cabo.

Não use uma virola para a bainha do cabo; a bainha do cabo pode ser instalada directamente dentro da braçadeira para o cabo.

ケーブル・セット・ネジを緩めます。

ケーブルを、リモートのケーブル・ストップに通し、さらにケーブル・クランプ・プレートの下方に通します。

ハウジングに口金を使用しないでください。ハウジングはケーブルブラケット内に直接取り付けることができます。

旋松线缆定位螺栓。

把线缆沿着线控的线缆限位环缠绕，然后置于线缆夹板下方。

请勿使用线管金属套箍；线管可以直接安装入线缆支架。

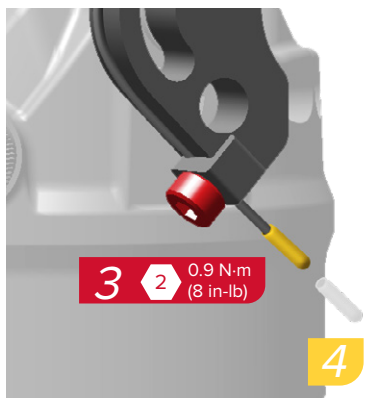

Pull the cable taut, then tighten the cable set screw to 0.9 N·m (8 in·lb).

Cut the cable to length, then install the cable end cap.

Ziehen Sie den Zug straff und ziehen Sie dann die Zugklemmschraube mit 0,9 N·m an.

Kürzen Sie den Zug auf die erforderliche Länge und bringen Sie dann die Zugendkappe an.

Tire del cable con fuerza y apriete el tornillo de fijación del cable con un par de 0,9 N·m.

Acorte el cable hasta la longitud adecuada y luego instale el tapón en el extremo del cable.

Tendez bien le câble puis serrez la vis de fixation du câble à 0,9 N·m.

Coupez le câble à la longueur adéquate puis mettez en place l'embout à son extrémité.

Tirare saldamente il cavo, quindi serrare la vite di fermo del cavo a 0,9 N·m.

Tagliare il cavo a misura, quindi installare il tappo per l'estremità del cavo.

Trek de kabel strak en draai de stelschroef van de kabel vervolgens vast tot 0,9 N·m.

Knip de kabel op de gepaste lengte af en installeer vervolgens de kabeleinddop.

Puxe o cabo para o esticar bem, e depois aperte o parafuso de fixação do cabo a 0,9 N·m.

Corte o cabo ao comprimento correcto, e depois instale o terminal na ponta do cabo.

ケーブルをびんと張り、ケーブル・セット・ネジを0.9 N·mのトルク値で締めます。

ケーブルを適切に切断し、ケーブルのエンド・キャップを取り付けます。

拉紧线缆，然后将线缆定位螺栓拧紧至 0.9 N·m。

将线缆切割至合适的长度，然后在线缆末端安装一个盖帽。

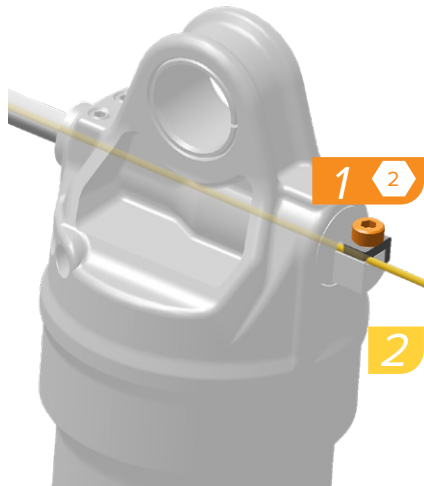

Loosen the cable set screw.

Thread the cable through the remote cable stop and beneath the cable clamp plate.

Do not use a housing ferrule; the housing can be installed directly into the cable bracket.

Lösen Sie die Zugklemmschraube.

Führen Sie den Zug durch den Fernbedienungs-Zuganschlag und unter der Zugklemmplatte hindurch.

Verwenden Sie keine Zughüllen-Endkappe; die Zughülle kann direkt in die Zughalterung eingesetzt werden.

Afloje el tornillo de fijación del cable.

Pase el cable a través del tope del cable del control remoto y por debajo de la placa de sujeción del cable.

No utilice una virola de funda; la funda puede instalarse directamente en el soporte del cable.

Desserrez la vis de fixation du câble.

Faites passer le câble dans l'arrêt de câble du rappel à distance et sous la plaquette de serrage du câble.

N'utilisez pas de virole pour gaine ; la gaine peut être directement installée dans l'arrêt du câble.

Allentare la vite di fermo del cavo.

Infilare il cavo attraverso l'arresto del cavo del telecomando e sotto la piastra di serraggio del cavo.

Non utilizzare una boccola per la guaina; la guaina può essere installata direttamente nella staffa del cavo.

Draai de stelschroef van de kabel los.

Leid de kabel door de kabelstop van de afstandsbediening en achter de klemplaat van de kabel.

Gebruik geen einddop; de buitenkabel kan rechtstreeks in de kabelbeugel worden geïnstalleerd.

Afrouxe o parafuso de fixação do cabo.

Enfie o cabo pelo seu caminho, através do batente remoto do cabo e por baixo da placa de aperto do cabo.

Não use uma virola para a bainha do cabo; a bainha do cabo pode ser instalada diretamente dentro da braçadeira para o cabo.

ケーブル・セット・ネジを緩めます。

ケーブルを、リモートのケーブル・ストップに通し、さらにケーブル・クランプ・プレートの下方に通します。

ハウジングに口金を使用しないでください。ハウジングはケーブルブラケット内に直接取り付けることができます。

旋松线缆定位螺栓。

把线缆沿着线控的线缆限位环缠绕,然后置于线缆夹板下方。

请勿使用线管金属套箍;线管可以直接安装入线缆支架。

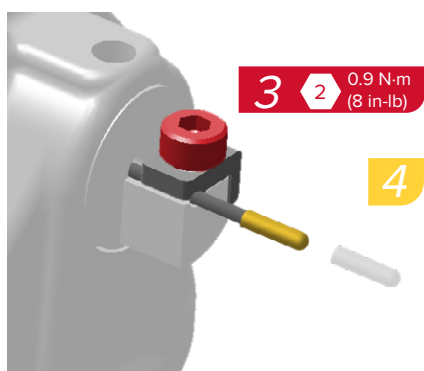

Pull the cable taut, then tighten the cable set screw to 0.9 N·m (8 in-lb).

Cut the cable to length, then install the cable end cap.

Ziehen Sie den Zug straff und ziehen Sie dann die Zugklemmschraube mit 0,9 N·m an.

Kürzen Sie den Zug auf die erforderliche Länge und bringen Sie dann die Zugangkappe an.

Tire del cable con fuerza y apriete el tornillo de fijación del cable con un par de 0,9 N·m.

Acorte el cable hasta la longitud adecuada y luego instale el tapón en el extremo del cable.

Tendez bien le câble puis serrez la vis de fixation du câble à 0,9 N·m.

Coupez le câble à la longueur adéquate puis mettez en place l'embout à son extrémité.

Tirare saldamente il cavo, quindi serrare la vite di fermo del cavo a 0,9 N·m.

Tagliare il cavo a misura, quindi installare il tappo per l'estremità del cavo.

Trek de kabel strak en draai de stelschroef van de kabel vervolgens vast tot 0,9 N·m.

Knip de kabel op de gepaste lengte af en installeer vervolgens de kabeleinddop.

Puxe o cabo para o esticar bem, e depois aperte o parafuso de fixação do cabo a 0,9 N·m.

Corte o cabo ao comprimento correcto, e depois instale o terminal na ponta do cabo.

ケーブルをびんと張り、ケーブル・セット・ネジを0.9 N·mのトルク値で締めます。

ケーブルを適切に切断し、ケーブルのエンド・キャップを取り付けます。

拉紧线缆,然后将线缆定位螺栓拧紧至 0.9 N·m。

将线缆切割至合适的长度,然后在线缆末端安装一个盖帽。

Super Deluxe

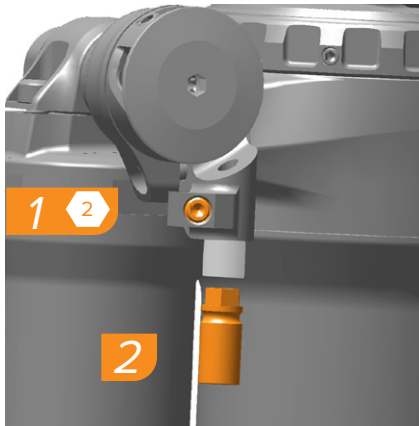

Loosen the ferrule bolt, then remove the threaded ferrule.

Desserrez le boulon de la virole puis retirez la virole fileté.

Desaperte o perno da virola/casquilho, e depois retire a virola/casquilho roscado.

Lösen Sie die Endkappenschraube, und entfernen Sie dann die Gewinde-Endkappe.

Allentare il bullone della ghiera, quindi rimuovere la ghiera filettata.

口金のボルトを緩め、差し込まれていた口金を取り外します。

Afloje el tornillo de la férula y luego retire la férula roscada.

Draai de dopbout los en verwijder vervolgens de schroefdop.

旋松金属套箍螺栓，然后卸下带螺纹的金属套箍。



Thread the threaded ferrule onto the housing.

Vissez la virole fileté sur la gaine.

Enrosque a virola/casquilho roscado na bainha.

Do not push the housing onto the threaded ferrule.

N'enfoncez pas la gaine sur la virole fileté.

Não empurre a bainha para cima da virola/casquilho roscado.

Schrauben Sie die Gewinde-Endkappe auf die Zughülle.

Avvitare la ghiera filettata sulla guaina.

スレッド付きの口金をハウジング内に回し入れます。

Schieben Sie die Zughülle nicht auf die Gewinde-Endkappe.

Non spingere la guaina sulla ghiera filettata.

スレッド付きの口金にハウジングを押し付けしないでください。

Enrosque la férula roscada a la funda del cable.

Draai de schroefdop vast op de buitenkabel.

将带螺纹的金属套箍旋到线管上。

No empuje la funda del cable hacia dentro de la férula roscada.

Duw de buitenkabel niet op de schroefdop.

请勿将线管推入带螺纹的金属套箍。

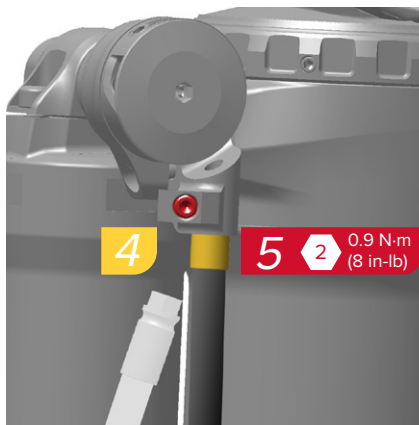

Install the threaded ferrule, then tighten the ferrule bolt.

Mettez la virole fileté en place puis serrez le boulon de la virole.

Instale a virola/casquilho roscado, e depois aperte o perno da virola/casquilho.

Bringen Sie die Gewinde-Endkappe an und ziehen Sie dann die Endkappenschraube fest.

Installare la ghiera filettata, quindi serrare il bullone della ghiera.

スレッド付きの口金を取り付け、口金のボルトを締めます。

Instale la férula roscada y luego apriete el tornillo de la férula.

Installeer de schroefdop en draai de bout vervolgens vast.

安装带螺纹的金属套箍，然后拧紧金属套箍螺栓。

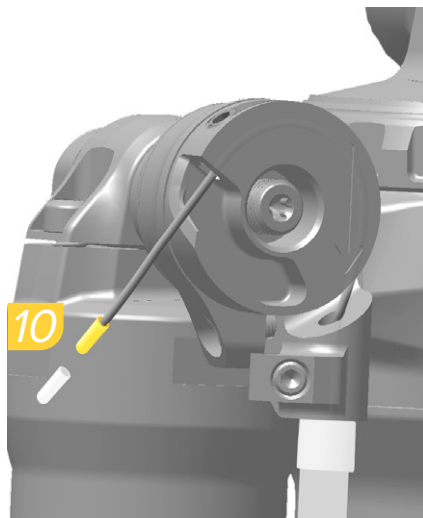
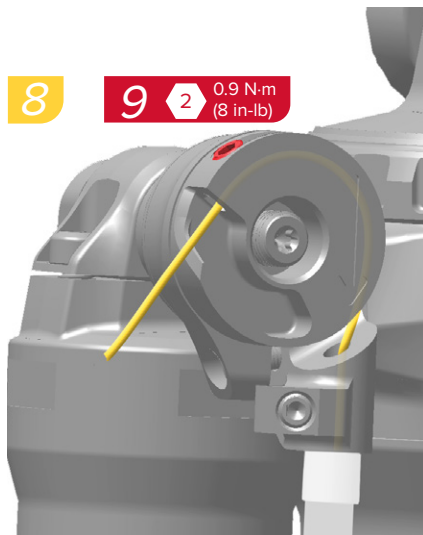
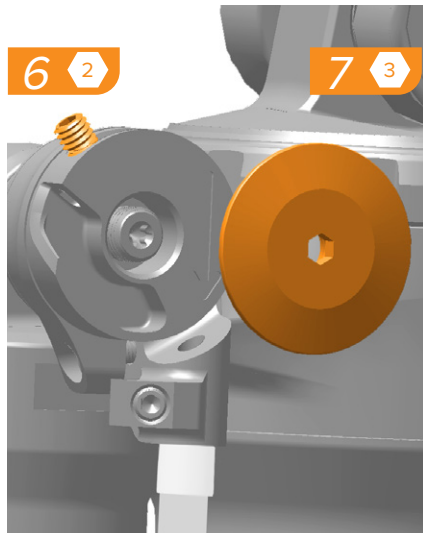

Pull the cable taut, then tighten the cable set screw.
Cut the cable to length, then install the cable end cap.

Ziehen Sie den Zug straff und ziehen Sie dann die Zugklemmschraube mit 0,9 N·m an.
Kürzen Sie den Zug auf die erforderliche Länge und bringen Sie dann die Zugendkappe an.

Tire del cable con fuerza y apriete el tornillo de fijación del cable con un par de 0,9 N·m.
Acorte el cable hasta la longitud adecuada y luego instale el tapón en el extremo del cable.

Tendez bien le câble puis serrez la vis de fixation du câble à 0,9 N·m.
Coupez le câble à la longueur adéquate puis mettez en place l'embout à son extrémité.

Tirare saldamente il cavo, quindi serrare la vite di fermo del cavo a 0,9 N·m.
Tagliare il cavo a misura, quindi installare il tappo per l'estremità del cavo.

Trek de kabel strak en draai de stelschroef van de kabel vervolgens vast tot 0,9 N·m.
Knip de kabel op de gepaste lengte af en installeer vervolgens de kabeleinddop.

Puxe o cabo para o esticar bem, e depois aperte o parafuso de fixação do cabo a 0,9 N.m.
Corte o cabo ao comprimento correcto, e depois instale o terminal na ponta do cabo.

ケーブルをぴんと張り、ケーブル・セット・ネジを 0.9 N·m のトルク値で締めます。
ケーブルを適切に切断し、ケーブルのエンド・キャップを取り付けます。

拉紧线缆，然后将线缆定位螺栓拧紧至 0.9 N·m。
将线缆切割至合适的长度，然后在线缆末端安装一个盖帽。

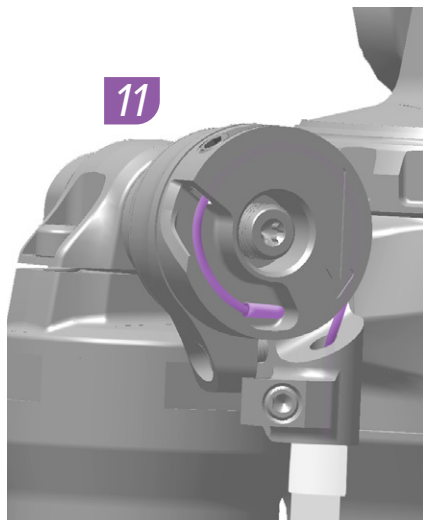

11

Tuck the extra cable inside the pocket.

Enfoncez le câble supplémentaire dans l'encoche.

Meta o cabo excedente dentro da bolsinha.

Fixieren Sie den überstehenden Zug in der Vertiefung.

Inserire il cavo in eccesso nella tasca.

余ったケーブルの端をポケット内に押し込みます。

Repliegue el cable sobrante dentro del receptáculo.

Berg de overtollige kabel binnenin het vak op.

将多余的线缆卷入凹处。



12 3 0.9 N.m (8 in-lb)

The cable spool will rotate with the spool cap when tightening. Continue to rotate the spool cap clockwise until it stops, then tighten.

Lors du serrage, la bobine du câble ainsi que le capuchon de la bobine, vont tourner ensemble. Continuez à faire tourner le capuchon de la bobine dans le sens des aiguilles d'une montre jusqu'à ce qu'il se bloque, puis serrez-le.

A bobina do cabo irá rodar com a tampa da bobina quando apertar. Continue a rodar a tampa da bobina no sentido dos ponteiros do relógio até que ela pare, e depois aperte.

Der Zugring dreht sich beim Festziehen mit der Zugring-Abdeckkappe mit. Drehen Sie die Zugring-Abdeckkappe bis zum Anschlag im Uhrzeigersinn weiter und ziehen Sie sie dann fest.

La bobina del cavo ruoterà con il tappo della bobina durante il serraggio. Continuare a ruotare il tappo della bobina in senso orario fino all'arresto, quindi stringere.

ケーブル・スプールは、締め付け時にはスプール・キャップと一緒に回転します。スプールキャップを、止まるまで右に回し続け、止まった時点で締め付けます。

El carrete de cable girará junto con la tapa del carrete al apretarla. Siga girando hasta el tope la tapa del carrete en sentido horario, y luego apriétela.

De kabelspoel zal samen met de spoelkap draaien tijdens het vastmaken. Blijf de spoelkap met de klok mee draaien totdat het stopt en maak vervolgens vast.

在拧紧的过程中，线轴会随着线轴盖一起转动。继续顺时针转动线轴盖，直至转动不动，然后拧紧。

Actuate Remote

Fernbedienung betätigen
Accionamiento del control remoto

Fonctionnement du rappel à distance
Azionare il telecomando
De afstandsbediening inschakelen

Actuar o remoto
リモートのアクチュエート
启用线控

TwistLoc

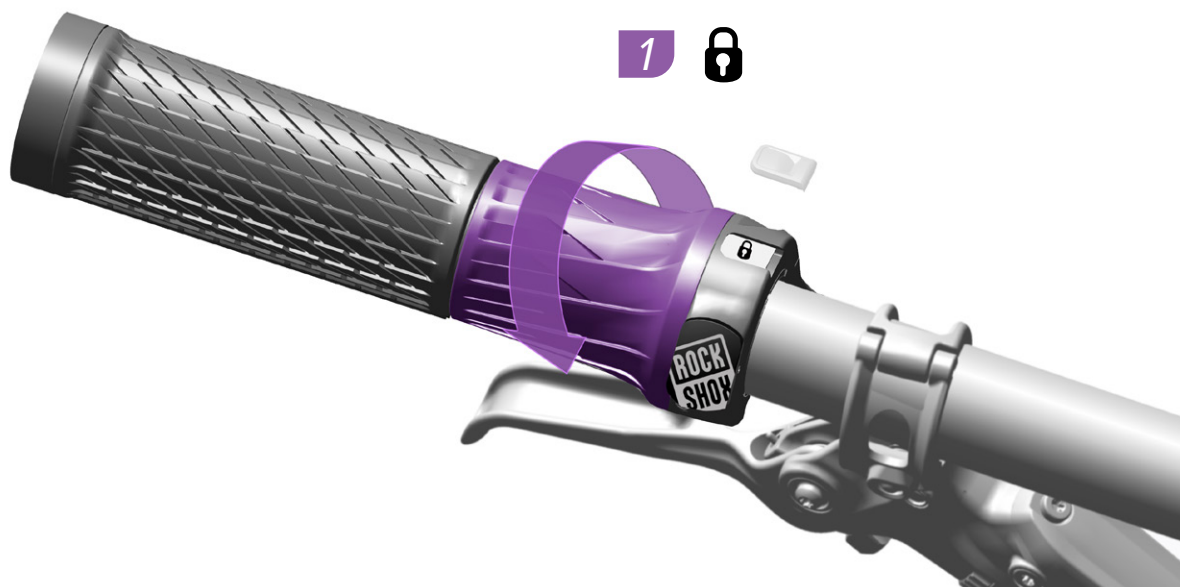

2 

Press the remote button to unlock.

Drücken Sie zum Entsperren den Fernbedienungsknopf.

Presione el botón del control remoto para desbloquear.

Appuyez sur le bouton du rappel à distance pour la déverrouiller.

Premere il pulsante del telecomando per sbloccare.

Druk op de afstandsbedieningsknop om te ontgrendelen.

Pressione o botão do controlo remoto para desbloquear.

リモートのボタンを押して、ロックを解除します。

按压线控按钮以解锁。



Adjust
Einstellen

Régler
Regolare
Afstellen

Ajustar
調節
調整

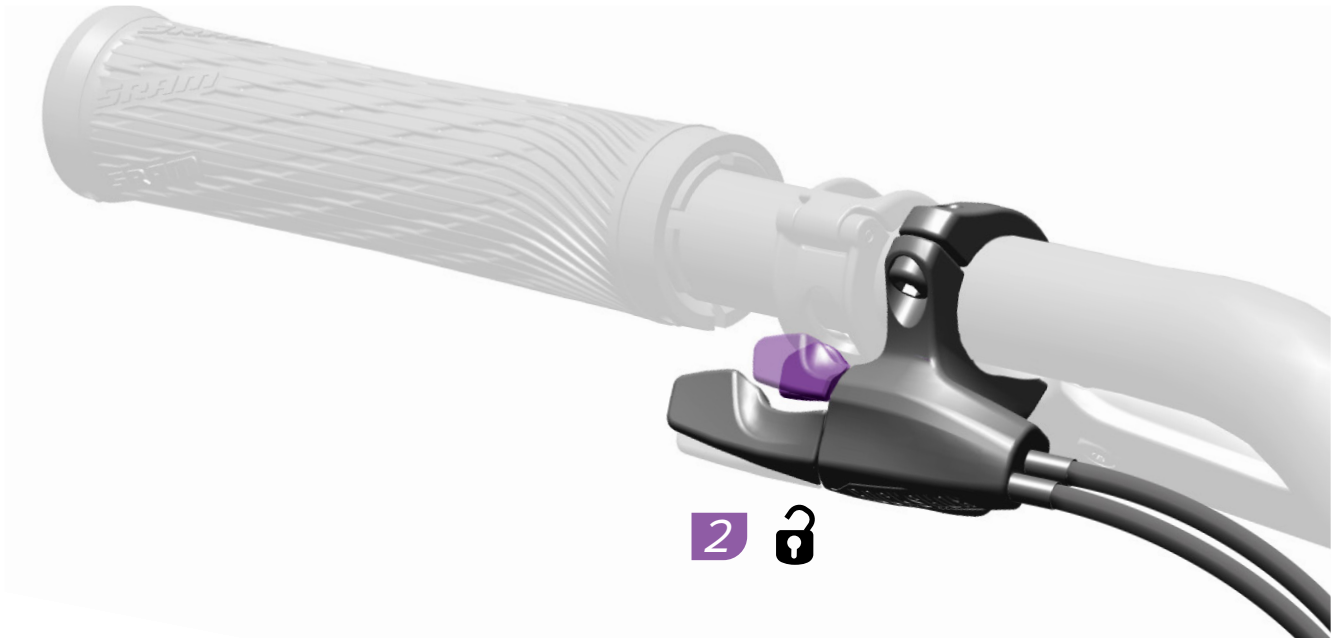
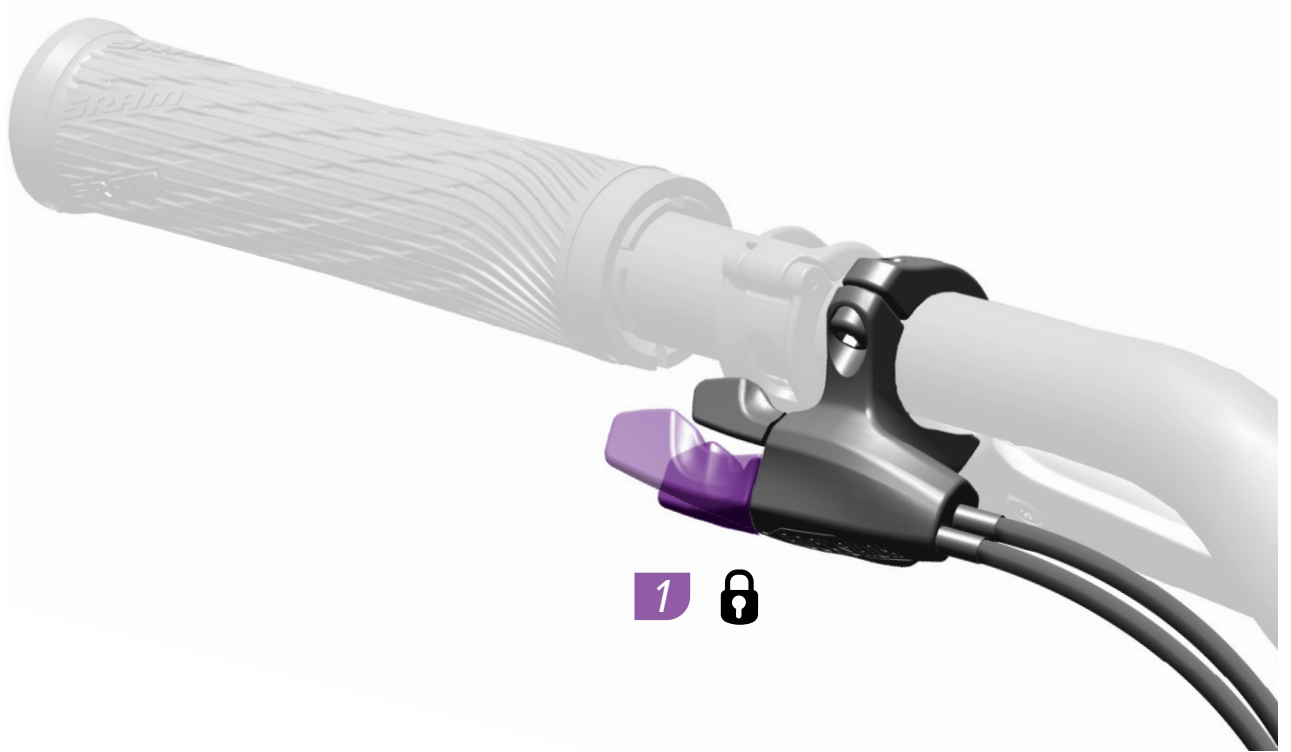

These are registered trademarks of SRAM, LLC:

1:1®, Accuwatt®, Avid®, AXS®, Bar®, Blackbox®, BoXXer®, DoubleTap®, Elita®, eTap®, Firecrest®, Firex®, Grip Shift®, GXP®, Hammerschmidt®, Holzfelder®, Hussefelt®, i-Motion®, Judy®, Know Your Powers®, NSW®, Omnium®, Pike®, PowerCal®, PowerLock®, PowerTap®, Qollector®, Quarc®, RacerMate®, Reba®, Rock Shox®, Ruktion®, Service Course®, ShockWiz®, SID®, Single Digit®, Speed Dial®, Speed Weaponry®, Spinscan®, SRAM®, SRAM APEX®, SRAM EAGLE®, SRAM FORCE®, SRAM RED®, SRAM RIVAL®, SRAM VIA®, Stylo®, Torpedo®, Truvativ®, TyreWiz®, Varicrank®, Velotron®, X0®, X01®, X-SYNC®, XX1®, Zed tech®, ZIPP®

These are registered logos of SRAM, LLC:



These are trademarks of SRAM, LLC:

10K™, 1X™, 202™, 30™, 35™, 302™, 303™, 404™, 454™, 808™, 858™, 3ZERO MOTO™, ABLC™, AeroGlide™, AeroBalance™, AeroLink™, Airea™, Air Guides™, AKA™, AL-7050-TV™, Automatic Drive™, Automatrix™, AxCad™, Axial Clutch™, BB5™, BB7™, BB30™, Bleeding Edge™, Blipbox™, BlipClamp™, BlipGrip™, Blips™, Bluto™, Bottomless Tokens™, Cage Lock™, Carbon Bridge™, Centera™, Charger 2™, Charger™, Clickbox Technology™, Clics™, Code™, Cognition™, Connectamajig™, Counter Measure™, DD3™, DD3 Pulse™, DebonAir™, Deluxe™, Deluxe Re:Aktiv™, Descendant™, DFour™, DFour91™, Dig Valve™, DirectLink™, Direct Route™, DOT 5.1™, Double Decker™, Double Time™, Dual Flow Adjust™, Dual Position Air™, DUB™, DZero™, E300™, E400™, Eagle™, E-Connect4™, E-matic™, ErgoBlade™, ErgoDynamics™, ESP™, EX1™, Exact Actuation™, Exogram™, Flow Link™, FR-5™, Full Pin™, Gnar Dog™, Guide™, GX™, Hard Chrome™, Hexfin™, HollowPin™, Howitzer™, HRD™, Hybrid Drive™, Hyperfoil™, i-3™, Impress™, Jaws™, Jet™, Kage™, Komfy™, Level™, Lyrik™, MatchMaker™, Maxle™, Maxle 360™, Maxle DH™, Maxle Lite™, Maxle Lite DH™, Maxle Stealth™, Maxle Ultimate™, Micro Gear System™, Mini Block™, Mini Cluster™, Monarch™, Monarch Plus™, Motion Control™, Motion Control DNA™, MRX™, Noir™, NX™, OCT™, OmniCal™, OneLoc™, Paragon™, PC-1031™, PC-110™, PC-110™, PC-1170™, PG-1130™, PG-1050™, PG-1170™, Piggyback™, Poploc™, Power Balance™, Power Bulge™, PowerChain™, PowerDomeX™, Powered by SRAM™, PowerGlide™, PowerLink™, Power Pack™, Power Spline™, Predictive Steering™, Pressfit™, Pressfit 30™, Prime™, Qalvin™, R2C™, RAIL™, Rapid Recovery™, Re:Aktiv ThruShaft™, Recon™, Reverb™, Revelation™, Riken™, Rise™, ROAM™, Roller Bearing Clutch™, RS-1™, Sag Gradients™, Sawtooth™, SCT - Smart Coasterbrake Technology, Seeker™, Sektor™, SHIFT™, ShiftGuide™, Shorty™, Showstopper™, Side Swap™, SIDLuxe™, Signal Gear Technology™, SL™, SL-70™, SL-70 Aero™, SL-70 Ergo™, SL-80™, SL-88™, SLC2™, SL SPEED™, SL Sprint™, Smart Connect™, Solo Air™, Solo Spoke™, SpeedBall™, Speed Metal™, SRAM APEX 1™, SRAM Force 1™, SRAM RIVAL 1™, S-series™, Stealth-a-majig™, StealthRing™, Super-9™, Supercork™, Super Deluxe™, Super Deluxe Coil™, SwingLink™, TaperCore™, Timing Port Closure™, Tool-free Reach Adjust™, Top Loading Pads™, Torque Caps™, TRX™, Turnkey™, TwistLoc™, VCLC™, Vivid™, Vivid Air™, Vuka Aero™, Vuka Alumina™, Vuka Bull™, Vuka Clip™, Vuka Fit™, Wide Angle™, WiFLi™, X1™, X5™, X7™, X9™, X-Actuation™, XC™, X-Dome™, XD™, XD Driver Body™, XDR™, XG-1150™, XG-1175™, XG-1180™, XG-1190™, X-Glide™, X-GlideR™, X-Horizon™, XLoc Sprint™, XX™, Yari™, Zero Loss™



Specifications and colors subject to change without prior notice.
© 2020 SRAM, LLC

This publication includes trademarks and registered trademarks of the following companies:

TORX® is a registered trademark of Acument Intellectual Properties, LLC



ASIAN HEADQUARTERS

SRAM Taiwan
No. 1598-8 Chung Shan Road
Shen Kang Hsiang, Taichung City
Taiwan R.O.C.

WORLD HEADQUARTERS

SRAM LLC
1000 W. Fulton Market, 4th Floor
Chicago, Illinois 60607
U.S.A.

EUROPEAN HEADQUARTERS

SRAM Europe
Paasbosweg 14-16
3862ZS Nijkerk
The Netherlands