

SRAM

eTap

AXS

eTap AXS®



USER MANUAL

eTap AXS Systems User Manual

Bedienungsanleitung für
eTap AXS-Rennradsysteme

Manual de usuario de los sistemas
eTap AXS de carretera

Manuel utilisateur des systèmes
eTap AXS

Manuale utente dei sistemi eTap AXS®

eTap AXS-systemen
Gebruikershandleiding

Manual do Utilizador de Sistemas
e eTap AXS

ロード eTap AXS システム ユーザー・
マニュアル

公路车 eTap AXS 系统用户手册

SAFETY INSTRUCTIONS

You must read and understand the Safety Instructions document included with your product before proceeding with installation. Improperly installed components are extremely dangerous and could result in severe and/or fatal injuries. If you have any questions about the installation of these components, consult a qualified bicycle mechanic. This document is also available on www.sram.com.

CONSIGNES DE SÉCURITÉ

Vous devez lire et comprendre le document consacré aux instructions de sécurité livré avec votre produit avant de procéder à son installation. Des composants installés de manière inappropriée sont extrêmement dangereux et peuvent provoquer des blessures graves, voire mortelles. Pour toute question concernant l'installation de ces composants, consultez un mécanicien vélo professionnel. Ce document est également disponible sur www.sram.com.

INSTRUÇÕES DE SEGURANÇA

Tem que ler e compreender o documento de Instruções de Segurança, incluído com o seu produto, antes de proceder com a instalação. Os componentes instalados de forma incorrecta são extremamente perigosos e poderão resultar em lesões graves e/ou fatais. Se tiver quaisquer perguntas sobre a instalação destes componentes, consulte um mecânico de bicicletas qualificado. Este documento também está disponível em www.sram.com.

SICHERHEITSHINWEISE

Bevor Sie mit der Installation beginnen, müssen Sie die Ihrem Produkt beiliegenden Sicherheitshinweise gelesen und verstanden haben. Falsch montierte Komponenten stellen eine erhebliche Gefahr dar und könnten zu schweren und/oder tödlichen Verletzungen führen. Wenn Sie Fragen zur Montage dieser Komponenten haben, wenden Sie sich an einen qualifizierten Fahrradmechaniker. Dieses Dokument steht auch unter www.sram.com zur Verfügung.

ISTRUZIONI DI SICUREZZA

L'utente deve leggere e comprendere il documento di Istruzioni di sicurezza accluso al prodotto, prima di procedere all'installazione. I componenti, se installati in modo improprio, sono estremamente pericolosi e potrebbero essere all'origine di ferite gravi e/o mortali. In caso di domande sull'installazione di questi componenti, consultare un meccanico per biciclette qualificato. Il presente documento è disponibile anche sul sito www.sram.com.

安全にお使いいただくために

取り付けを開始する前に、製品に付属している安全に関する記述を必ず読み、内容を理解してください。コンポーネントを間違っ
て取り付けると、非常に危険な状態になり、その結果、重度または致命的な障害を引き起こすことがあります。これらのコンポーネントの取り付けに関して質問がある場合は、正規の自転車整備士にご相談ください。このマニュアルは www.sram.com にも掲載されています。

INSTRUCCIONES DE SEGURIDAD

Antes de proceder a la instalación de este producto, es necesario que lea y entienda perfectamente el documento de instrucciones de seguridad que lo acompaña. Unos componentes mal instalados suponen un enorme peligro y pueden ocasionar lesiones graves o incluso mortales. Si tiene alguna pregunta acerca de la instalación de estos componentes, consulte con un mecánico de bicicletas cualificado. Este documento está disponible también en la dirección www.sram.com.

VEILIGHEIDSINSTRUCTIES

Lees en begrijp het document met veiligheidsinstructies dat met uw product is meegeleverd voordat u met de installatie begint. Verkeerd geïnstalleerde componenten kunnen buitengewoon gevaarlijk zijn en kunnen leiden tot ernstige en/of fatale verwondingen. Als u vragen hebt over de installatie van deze componenten, raadpleeg een vakbekwame fietsenmaker. Dit document is tevens beschikbaar op www.sram.com.

安全说明

进行安装之前，您必须阅读并理解产品随附的安全说明书。部件安装不当是极为危险的，可能导致严重甚至致命的人身伤害。如果您对部件安装有任何疑问，请咨询专业自行车技工。本文件也发布在 www.sram.com 上。

NOTICE

This manual is a complete system installation guide, from unboxing each component to heading out for a ride. Complete the installation and setup in the order described in the manual. Do not begin a new section before completing the previous sections.

AXS components are only compatible with other AXS components. Consult the *Compatibility Map AXS Components* for compatibility information.

Consult www.sram.com/service whenever a separate manual is referenced in this document.

AVIS

Ce manuel est un guide complet sur l'installation du système, depuis le déballage de chaque composant jusqu'à la première sortie à vélo. Effectuez l'installation et le réglage en suivant les étapes décrites dans ce manuel. Ne passez pas à un nouveau chapitre avant d'avoir terminé les chapitres précédents.

Les composants AXS ne sont compatibles qu'avec d'autres composants AXS. Pour obtenir plus de renseignements sur les compatibilités, reportez-vous au *Schéma de compatibilité des composants AXS*.

Consultez le site www.sram.com/service pour vous reporter aux différents manuels spécifiques indiqués dans ce document.

NOTIFICAÇÃO

Este manual é um guia completo de instalação do sistema, desde retirar cada componente da caixa até sair para um passeio de bicicleta. Complete a instalação e configuração pela ordem descrita no manual. Não inicie uma nova secção antes de ter completado as secções anteriores.

Os componentes AXS só são compatíveis com outros componentes AXS. Consulte o Mapa de Compatibilidade de Componentes AXS (*AXS Components Compatibility Map*) para obter informações de compatibilidade.

Consulte www.sram.com/service sempre que um outro manual diferente seja mencionado como referência neste documento.

HINWEIS

Diese Bedienungsanleitung ist eine vollständige Anleitung für die Systeminstallation vom Auspacken der einzelnen Komponenten bis zum Losfahren. Führen Sie die Installation und Einrichtung in der in dieser Bedienungsanleitung beschriebenen Reihenfolge durch. Beginnen Sie erst mit einem neuen Abschnitt, wenn Sie die vorherigen Abschnitte abgeschlossen haben.

AXS-Komponenten sind nur mit anderen AXS-Komponenten kompatibel. Beachten Sie die Informationen zur Kompatibilität in der AXS-Komponenten-Kompatibilitätsübersicht.

Lesen Sie bei Verweisen auf andere Anleitungen in diesem Dokument in der jeweiligen Anleitung auf www.sram.com/service nach.

AVVISO

Questo manuale è una guida completa per l'installazione del sistema, dal disimballaggio di ogni componente fino all'uscita in sella alla tua bici. Completare l'installazione e la configurazione nell'ordine descritto nel manuale. Non iniziare una nuova sezione prima di aver completato le sezioni precedenti.

I componenti AXS sono compatibili solo con altri componenti AXS. Per informazioni sulla compatibilità, consultare la *mapa di compatibilità dei componenti AXS*.

Consultare www.sram.com/service ogni volta che in questo documento si fa riferimento a un manuale separato.

注意事項

このマニュアルは、システムの取り付けに関する完全なガイドです。各コンポーネントを箱から取り出し、ライドに出かけられるようにするまでの手順を網羅しています。取り付けとセットアップは、このマニュアルで説明する順序に従って完了してください。前のセクションを終えずに、次のセクションの手順を始めないでください。

AXSのコンポーネントは、他のAXSコンポーネントにのみ適合していません。適合性に関する情報は、AXSコンポーネントの適合性マップを参照してください。

このマニュアルで参照することが案内されている別マニュアルについては、www.sram.com/service でご覧いただけます。

AVISO

Este manual es una guía completa de instalación del sistema, desde el desembalaje de cada componente hasta que la bicicleta está lista para salir a montar. Realice la instalación y configuración siguiendo el orden que se describe en el manual. No comience una nueva sección hasta terminar las anteriores.

Los componentes AXS solo son compatibles con otros componentes AXS. Consulte el *Mapa de compatibilidad de componentes AXS* para obtener información de compatibilidad.

Consulte www.sram.com/service siempre que en este documento se haga referencia a otro manual.

MEDEDELING

Deze handleiding beschrijft de volledige installatieprocedure van het systeem, vanaf het uitpakken van alle componenten tot aan het rijden met de fiets. Voltooi de installatieprocedure in de volgorde zoals beschreven in deze handleiding. Begin geen nieuwe sectie alvorens de vorige secties zijn voltooid.

AXS-componenten zijn alleen compatibel met andere AXS-componenten. Raadpleeg de *compatibiliteitskaart met AXS-componenten* voor meer informatie over de compatibiliteit.

Ga naar www.sram.com/service telkens naar een andere handleiding in dit document wordt verwezen.

注意

本手册是完整的系统安装指南，涵盖从每个部件拆箱直至骑行启程的整个过程。按照本手册所述的顺序，完成相应的安装与设置。完成上一步操作后，方可开始下一步操作。

AXS 部件只与其它 AXS 部件相兼容。兼容方面的信息请参阅《AXS Components Compatibility Map》。

若本手册中提及其它手册，请访问 www.sram.com/service 进行相应查阅。

Tools and Supplies **11**

Werkzeuge und Material
Herramientas y accesorios
Outils et accessoires
Strumenti e forniture
Gereedschap en benodigdheden
Ferramentas e Produtos a Usar
ツールおよび付属品
工具和用品

SRAM AXS App **13**

SRAM AXS App
Aplicación SRAM AXS
Application SRAM AXS
App SRAM AXS
SRAM AXS app
App AXS da SRAM
SRAM AXS アプリ
SRAM AXS 应用程序

SRAM Battery Charging **14**

Laden von SRAM-Batterien
Recarga de la batería SRAM
Charge de la batterie SRAM
Carica della batteria SRAM
De SRAM-accu opladen
Carga da bateria SRAM
SRAM の電池の充電
SRAM 電池充電

SRAM Battery Installation **15**

Einsetzen der SRAM-Batterien
Instalación de la batería SRAM
Installation de la batterie SRAM
Installazione della batteria SRAM
De SRAM-accu installeren
Instalação da bateria SRAM
SRAM の電池の取り付け
SRAM 電池安装

AXS Button Functions **17**

Funktionen der AXS-Taste
Funciones del botón AXS
Fonctionnalités du bouton AXS
Funzioni del pulsante AXS
Functies van de AXS-knop
Funções do botão AXS
AXS ボタンの機能
AXS 按钮的功能

System Pairing **20**

Koppeln des Systems
Emparejamiento del sistema
Synchronisation du système
Accoppiamento del sistema
Het systeem koppelen
Emparelhamento de Sistema
システムのペアリング
系统配对

eTap AXS BlipBox - Aero Option **23**

eTap AXS BlipBox – Aero-Option
eTap AXS y BlipBox - Opción para manillar aerodinámico
Blipbox eTap AXS - Option Aero
eTap AXS BlipBox - Opzione Aero
eTap AXS BlipBox - Aero Optie
eTap AXS BlipBox - Opção Aero
eTap AXS BlipBox - Aero のオプション
eTap AXS BlipBox - Aero 选项

e-Bike/Pedelec Shifting and Multi-shift **24**

e-Bike/Pedelec Schalten und Mehrfach-Schalten
Cambio de marchas y cambio múltiple para e-Bike/
Pedelec
Passage de vitesse et Multi-shift pour vélos à
assistance électrique/Pedelec
Cambio e funzionalità Multi-Shift e-Bike/Pedelec
e-Bike/Pedelec schakelen en multi-shift
Meter uma ou múltiplas mudanças e-Bike/Pedelec
e-Bike / Pedelecのシフティング
およびマルチシフト
e-Bike/Pedelec 变速和多档位变速

Shifting **25**

Schalten
Cambio de marchas
Passage des vitesses
Cambio
Schakelen
Meter Mudanças
シフティング
变速

AXS Button Shifting **28**

Schalten mit der AXS-Taste
Cambio con el botón AXS
Passage des vitesses avec
le bouton AXS
Cambio pulsante AXS
Schakelen met de AXS-knop
Meter Mudanças com o
Botão AXS
AXS ボタンによるシフティング
AXS 按钮变速

Enhanced Shifting **29**

Erweiterter Schaltmodus
Cambio mejorado
Passage des vitesses amélioré
Cambio avanzato
Geavanceerd schakelen
Modo Realçado de Meter Mudanças
パワーアップしたシフティング
增强型变速

Cassette Installation 30

Einbau der Kassette
 Instalación del casete
 Installation de la cassette
 Installazione della cassetta
 De cassette installeren
 Instalação da Cassete
 カセットの取り付け
 安装飞轮

Shifter Installation 32

Montage der Schalthebel
 Instalación de la palanca de cambio
 Installation du levier de dérailleur
 Installazione del comando del cambio
 De shifter installeren
 Instalação do Manípulo de Comando das Mudanças
 シフターの取り付け
 指拨安装

Rim Brake Caliper Installation 34

Einbau des Felgenbremsstells
 Instalación de la pinza de freno de llanta
 Installation de l'étrier de frein sur jante
 Installazione pinza freno cantilever
 De velgrem installeren
 Instalação da Maxila do Travão ao Aro
 リムブレーキ・キャリパーの取り付け
 轮圈刹车钳安装

Recommended Road Rotor Size and Brake Pad Chart 35

Empfohlene Bremsscheibendurchmesser und Bremsbeläge für Rennräder
 Tabla de pastillas de freno y tamaños de rotores de carretera recomendados
 Tableau des recommandations sur les plaquettes de frein et les tailles de disque de frein pour vélo de route
 Tabella delle dimensioni consigliate delle pastiglie freno e del rotore da strada
 Tabel met aanbevolen rotorgroottes en remblokken
 Quadro de Tamanhos do Rotor Road (Estrada) e de Pastilhas de Travão Recomendados
 ロードのローター・サイズおよびブレーキ・パッド推奨一覧表
 公路车刹车碟尺寸与刹车皮建议表

Rotor Installation 40

Einbau der Bremsscheiben
 Instalación del rotor
 Installation du disque de frein
 Installazione del rotore
 De rotor monteren
 Instalação do rotor
 ローターの取り付け
 安装刹车碟

6-Bolt Rotor Installation 40

Einbau der Bremsscheibe mit 6-Loch-Befestigung
 Instalación del rotor de 6 pernos
 Installation du disque de frein à 6 vis
 Installazione del rotore a 6 bulloni
 Montage van remschijf met 6 bouten
 Instalação do rotor com 6 pernos
 6 ボルト・ローターの取り付け
 6 螺栓式刹车碟安装

Center Locking Rotor Installation 41

Einbau einer Bremsscheibe mit Center Lock-Befestigung
 Instalación del rotor de bloqueo central
 Installation du disque de frein à verrouillage à écrou
 Installazione del rotore di bloccaggio centrale
 Montage van centerlock-remschijf
 Instalação do rotor trancado no centro
 センター・ロック・ローターの取り付け
 中央锁式刹车碟安装

Disc Brake Caliper Installation 42

Einbau der Scheibenbremsstells
 Instalación de la pinza de freno de disco
 Installation de l'étrier de frein à disque
 Installazione della pinza del freno a disco
 De remklauw installeren
 Instalação da Maxila do Travão de Disco
 ディスク・ブレーキ・キャリパーの取り付け
 盘式刹车钳安装

Bracket Installation 43

Montage der Halterung
 Instalación del soporte
 Installation du support
 Installazione della staffa
 Montage van bevestigingsklem
 Instalação do suporte
 ブラケットの取り付け
 支架安装

Caliper Installation 44

Einbau der Bremssättel
Instalación de la pinza de freno
Installation de l'étrier
Installazione della pinza
Montage van remklauw
Instalação da maxila
キャリパーの取り付け
刹車鉗安裝

Post Mount - Hose Angle Adjustment 46

Post Mount – Einstellen des Leitungswinkels
Montaje en poste: ajuste del ángulo del manguito
Post Mount – Réglage de l'angle
de la durite
Post Mount - Regolazione
dell'angolo del tubo
Post Mount - De hoek van de
slang afstellen
Montagem no poste - Ajuste do ângulo do tubo
flexível
ポスト・マウント -
ホース角度の調節
柱式安裝 - 油管角度調節

Reach and Contact Point Adjustment 47

Einstellung von Griffweite und Kontaktpunkt
Ajuste del punto de alcance y contacto
Portée et réglage du point de contact
Regolazione della portata e del punto di contatto
Bereik- en contactpuntafstelling
Afinação do alcance e do ponto de contacto
リーチとコンタクト・ポイントの調節
握距和触点調節

Hose Shortening and Bleed 48

Entlüften und Kürzen der Leitungen
Purgado y recorte de manguitos
Raccourcissement de la durite et purge
Spurgo e accorciamento del tubo
De slang inkorten en ontluchten
Encurtar o tubo flexível e sangrar
ホースの短縮とブリーディング
油管截短和排空

Bed-in Procedure 49

Verfahren zum Einfahren
Procedimiento de rodaje
Procédure de rodage
Procedura di collocamento
Inrempcedure
Procedimento para acamar
慣らしの手順
磨合流程

Crankset Installation 52

Einbau der Kurbelgarnitur
Instalación del juego de bielas
Installation du pédalier
Installazione della guarnitura
Het crankstel monteren
Instalação da pedaleira
クランクセットの取り付け
曲柄組安裝

Front Derailleur Installation 53

Einbau des Umwerfers
Instalación del desviador delantero
Installation du dérailleur avant
Montaggio del deragliatore anteriore
De voorderaillleur installeren
Instalação do desviador/deraillleur da frente
フロント・ディレイラーの取り付け
前变速器安裝

Front Derailleur Set Up Tool Installation 54

Montage des Umwerfer-Einstellwerkzeugs
Instalación de la herramienta de montaje del
desviador delantero
Installation de l'outil de réglage du dérailleur avant
Installazione dello strumento per l'installazione del
deragliatore anteriore
De instelbeugel voor voorderaillleur installeren
Instalação/colocação da ferramenta de
configuração do desviador/deraillleur da frente
フロント・ディレイラー・セットアップ・ツールの取
り付け
前变速器安裝工具安裝

Braze-on Mount with Set Up Tool 55

Anlötbefestigung mit Einstellwerkzeug
Fijación sobre saliente soldado al cuadro ("braze-
on") con herramienta de montaje
Support brasé et outil de réglage
Montaggio a saldobrasatura con lo strumento di
regolazione
Op de braze-on monteren met de instelbeugel
Montagem do Braze-on com a ferramenta de
configuração
セットアップ・ツールを伴うブレイズオン (直付け)
帯安裝工具的 Braze-on 底座

Clamp Mount with Set Up Tool 57

Befestigung für Schellenmontage mit
Einstellwerkzeug
Fijación por abrazadera con herramienta de
montaje
Montage à collier et outil de réglage
Montaggio con morsetto con lo strumento di
regolazione
De klem monteren met de instelbeugel
Montagem da braçadeira com a ferramenta de
configuração
セットアップ・ツールを伴うクランプによる取り付け
帯安裝工具的卡夹底座

Check Alignment 59

Ausrichtung prüfen
Comprobación de la alineación
Vérifier l'alignement
Controllare l'allineamento
Uitlijning controleren
Verifique o alinhamento
アライメントの確認
检查对齐

Braze-on Mount without Set Up Tool 62

Anlötbefestigung ohne Einstellwerkzeug
Fijación sobre saliente soldado al cuadro ("braze-on") sin herramienta de montaje
Support brasé sans l'outil de réglage
Montaggio a saldobrasatura senza lo strumento di regolazione
Op de braze-on monteren zonder de instelbeugel
Montagem do Braze-on sem a ferramenta de configuração
セットアップ・ツールを伴わないブレイズオン（直付け）
不带安装工具的 Braze-on 底座

Clamp Mount without Set Up Tool 63

Schellenbefestigung ohne Einstellwerkzeug
Fijación por abrazadera sin herramienta de montaje
Montage à collier sans l'outil de réglage
Montaggio con morsetto senza lo strumento di regolazione
De klem monteren zonder de instelbeugel
Montagem da braçadeira sem a ferramenta de configuração
セットアップ・ツールを伴わないクランプによる取り付け
不带安装工具的卡夹底座

Alignment 64

Ausrichtung
Alineación
Alignement
Allineamento
Uitlijning
Alinhamento
アラインメント
对齐

Wedge Selection 68

Auswahl von Adapterkeilen
Selección de cuñas
Choix des cales
Selezione del cuneo
De wig kiezen
Seleção da cunha
ウェッジの選択
楔体选择

Wedge Installation 70

Einbau des Adapterkeils
Instalación de la cuña
Installation des cales
Installazione del cuneo
De wig installeren
Instalação da cunha
ウェッジの取り付け
楔体安装

Rear Derailleur Installation and Adjustments 71

Einbau und Abstimmung des Schaltwerks
Instalación y ajuste del desviador trasero
Installation et réglages du dérailleur arrière
Installazione e regolazioni del deragliatore posteriore
De achterderrailleur installeren en afstellen
Instalação e ajustes do derailleur traseiro
リア・ディレイラーの取り付けおよび調節
后变速器安装和调节

Max 33T/36T Rear Derailleur Installation and Adjustments 72

Einbau und Abstimmung des MAX 33T/MAX 36T-Schaltwerks
Instalación y ajuste del desviador trasero Max 33T/Max 36T
Installation et réglages du dérailleur arrière Max 33T/36T
Installazione e regolazioni del deragliatore posteriore Max 33T/36T
MAX 33T/36T-achterderrailleur installeren en afstellen
Instalação e ajustes do derailleur traseiro Max 33T/36T
Max 33T/36Tリア・ディレイラーの取り付けおよび調節
Max 33T/36T 后变速器安装和调节

Rear Derailleur Adjustments 74

Einstellung des Schaltwerks
Ajustes del desviador trasero
Réglages du dérailleur arrière
derrailleur traseiro
Regolazioni del deragliatore posteriore
De achterderrailleur afstellen
Afinação do desviador/
リア・ディレイラーの調節
后变速器调节

Adjust Limit Screws 75

Anschlagschrauben einstellen
Ajuste de los tornillos limitadores
Réglage des vis de butée
Vite di registro di fine corsa
De grenschroeven aanpassen
Ajustar os Parafusos Limitadores
リミット・ネジの調節
调节限位螺钉

Chain Installation **77**

Montage der Kette
Instalación de la cadena
Installation de la chaîne
Installazione della catena
De ketting installeren
Instalação da Corrente
チェーンの取り付け
安裝链条

Chain Gap Adjustment **82**

Einstellung des Kettenabstands
Ajuste de la holgura de la cadena
Réglage du passage de la chaîne
Regolazione del gioco della catena
Kettingspeling afstellen
Afinação da folga da corrente
チェーン・ギャップの調節
鏈隙調節

XPLR Rear Derailleur Installation and Adjustments **84**

Einbau und Abstimmung des XPLR-Schaltwerks
Instalación y ajuste del desviador trasero XPLR
Installation et réglages du dérailleur arrière XPLR
Installazione e regolazioni del deragliatore posteriore XPLR
XPLR-achterderrailleur installeren en afstellen
Instalação e ajustes do derailleur traseiro XPLR
XPLRリア・ディレイラーの取り付けおよび調節
XPLR 后变速器安装和调节

Chain Installation **86**

Montage der Kette
Instalación de la cadena
Installation de la chaîne
Installazione della catena
De ketting installeren
Instalação da Corrente
チェーンの取り付け
安裝链条

Rear Derailleur Adjustments **91**

Einstellung des Schaltwerks
Ajustes del desviador trasero
Réglages du dérailleur arrière
derrailleur traseiro
Regolazioni del deragliatore
posteriore
De achterderrailleur afstellen
Afinação do desviador/
リア・ディレイラーの調節
后变速器调节

Chain Gap Adjustment **92**

Einstellung des Kettenabstands
Ajuste de la holgura de la cadena
Réglage de l'espace d'enroulement
Regolazione divario della catena
Kettingspeling afstellen
Afinação da folga da corrente
チェーン・ギャップの調節
鏈隙調節

Adjust Limit Screws **94**

Anschlagschrauben einstellen
Ajuste de los tornillos limitadores
Réglage des vis de butée
Vite di registro di fine corsa
De grensschroeven aanpassen
Ajustar os Parafusos Limitadores
リミット・ネジの調節
調節限位螺钉

Front Derailleur Adjustment **96**

Einstellung des Umwerfers
Ajuste del desviador delantero
Réglage du dérailleur avant
Regolazione del deragliatore anteriore
De voorderrailleur afstellen
Afinação do desviador/
derrailleur da frente
フロント・ディレイラーの調節
前变速器调节

Rear Derailleur Fine Tuning **99**

Feinjustierung des Schaltwerks
Ajuste fino del desviador trasero
Réglage précis du dérailleur arrière
Taratura del deragliatore posteriore
Fijnafstelling van de achterderrailleur
Regulação Fina do derailleur traseiro
リア・ディレイラーのファイン・
チューニング
后变速器精细调节

Rear Derailleur Final Check **100**

Abschließende Prüfung des Schaltwerks
Comprobación final del desviador trasero
Dernière vérification du dérailleur arrière
Controllo finale del deragliatore posteriore
Eindcontrole van de achterderrailleur
Verificação final do derailleur traseiro
リア・ディレイラーの最終チェック
后变速器最终检查

Front Derailleur Fine Tuning 103

Feinjustierung des Umwerfers
Ajuste fino del desviador delantero
Réglage précis du dérailleur avant
Taratura del deragliatore anteriore
Fijnafstelling van de voorderaillieur
Regulação Fina do derailleur da frente
フロント・ディレイラーのファイン・チューニング
前変速器精细调节

Crankarm Clearance 106

Abstand zur Kurbel
Holgura del brazo de la biela
Espace libre au niveau de la manivelle
Distanza della pedivella
Speling van de crankarm
Folga do braço da manivela
クランクアームの隙間
曲臂间隙

LED and Battery Overview 107

Übersicht über die LEDs und Batterien
Descripción general del LED y la batería
Présentation des batteries et des DEL
Panoramica del LED e della batteria
Overzicht van de LEDs en batterijen
Perspectiva geral do LED e da bateria
LED および電池の概要
LED 和 电池概述

Derailleur LED Status 107

LED-Statusanzeige für Schaltwerk/Umwerfer
Estado del LED del desviador
Indication de la DEL du dérailleur
Stato del LED del deragliatore
Status van derailleur LED
Estado da LED do derailleur
ディレイラーの LED の状態
变速器 LED 状态

Shifter LED Status 108

LED-Statusanzeige für Schalthebel
Estado de la batería del cambio
Indication de la DEL du levier de dérailleur
Stato del LED del deragliatore
Status van de shifter LED
Estado do LED do comando de mudanças
シフターの LED の状態
指拨 LED 状态

Shifter Battery Replacement 109

Wechseln der Schalthebelbatterien
Sustitución de la batería del cambio
Remplacement de la pile
Sostituzione della batteria del cambio
De batterij in de shifter vervangen
Substituição da bateria do comando das mudanças
シフターの電池の交換
指拨电池更换

Battery Replacement - HRD Brake Lever - SRAM RED/Force/Rival 110

Batteriewechsel – HRD-Bremshebel – SRAM RED/Force/Rival
Sustitución de la batería - Maneta de freno HRD - SRAM RED/Force/Rival
Remplacement de la pile - Levier de frein à disque hydraulique - SRAM RED/Force/Rival
Sostituzione della batteria - Leva freno HRD - SRAM RED/Force/Rival
De batterij vervangen - HRD-remhendel – SRAM RED/Force/Rival
Substituição da bateria - Alavanca do travão HRD - SRAM RED/Force/Rival
電池の交換 - HRDブレーキレバー – SRAM RED/Force/Rival
电池更换 - HRD 刹车杆 - SRAM RED/Force/Rival

Battery Replacement - Mechanical Brake Lever - SRAM RED/Force 112

Batteriewechsel – mechanischer Bremshebel – SRAM RED/Force
Sustitución de la batería - Maneta de freno mecánica - SRAM RED/Force
Remplacement de la pile - Levier de frein mécanique - SRAM RED/Force
Sostituzione della batteria - Leva del freno meccanico – SRAM RED/Force
De batterij vervangen – Mechanische remhendel – SRAM RED/Force
Substituição da bateria - Alavanca do travão mecânico - SRAM RED/Force
電池の交換 - メカニカル・ブレーキ・レバー – SRAM RED/Force
电池更换 - 机械刹车杆 - SRAM RED/Force

Disc Brake Troubleshooting 115

Störungshilfe für Scheibenbremsen
Resolución de problemas de frenos de disco
Dépannage des freins à disque
Diagnostica freni a disco
Foutopsporing bij schijfremmen
Resolução de avarias no travão de disco
ディスクブレーキの
トラブルシューティング
盘式刹车故障排除

Disc Brake Pad Advancement 115

Vorschieben der Scheibenbremsbeläge
Avance de las pastillas del freno de disco
Avancement des plaquettes de frein
à disque
Avanzamento pattini freni a disco
De schijfremblokjes naar voren
brengen
Avançar as pastilhas do travão
de disco
ディスクブレーキ・パッドの
スムーズ化
盘式刹车皮推进

Disc Brake Pad Gap Reset 119

Justieren des Abstands der Scheibenbremsbeläge
Restablecimiento del espacio entre las pastillas del
freno de disco
Réglage de l'espace entre les plaquettes de freins à
disque
Ripristino dello spazio tra i pattini dei
freni a disco
De tussenuimte van de schijfremblokjes terugzetten
Reajustar a folga das pastilhas do travão de disco
ディスクブレーキ・パッドのギャップのリセット
盘式刹车皮间距重设

Disc Brake Pad Retraction Reset 121

Justieren der Rückstellung der Scheibenbremsbeläge
Restablecimiento de la retracción de las pastillas del
freno de disco
Réglage de la rétractation des plaquettes de freins à
disque
Ripristino della ritrazione dei pattini dei freni a disco
De intrekking van de schijfremblokjes terugzetten
Reajustar a retracção das pastilhas do travão de disco
ディスクブレーキ・パッドのリトラク
ションのリセット
盘式刹车皮缩回距离重设

Maintenance 123

Wartung
Mantenimiento
Entretien
Manutenzione
Onderhoud
Manutenção
メンテナンス
保养

Storage and Transportation 125

Lagerung und Transport
Almacenamiento y transporte
Entreposage et transport
Stoccaggio e trasporto
Opslag en transport
Armazenagem e transporte
保管と運搬
储存与运输

Chain Replacement 126

Austausch der Kette
Sustitución de la cadena
Remplacement de la chaîne
Sostituzione della catena
De ketting vervangen
Substituição da corrente
チェーンの交換
链条更换

Recycling 127

Recycling
Reciclaje
Recyclage
Riciclaggio
Recycling
Reciclagem
リサイクリング
回收

Tools and Supplies

Werkzeuge und Material
Herramientas y accesorios

Outils et accessoires
Strumenti e forniture
Gereedschap en benodigdheden

Ferramentas e Produtos a Usar
ツールおよび付属品
工具和用品

Highly specialized tools and supplies are required for the installation of your SRAM components. We recommend that you have a qualified bicycle mechanic install your SRAM components.

Des outils et accessoires hautement spécialisés sont nécessaires pour l'installation de vos composants SRAM. Nous vous recommandons de faire installer vos composants SRAM par un mécanicien vélo qualifié.

São necessárias ferramentas e produtos altamente especializados para a instalação dos seus componentes SRAM. Recomendamos que mande um mecânico de bicicletas qualificado instalar os seus componentes SRAM.

Für den Einbau Ihrer SRAM-Komponenten werden hochspezialisierte Werkzeuge und spezielles Material benötigt. Es wird empfohlen, den Einbau Ihrer SRAM-Komponenten von einem qualifizierten Fahrradmechaniker durchführen zu lassen.

Sono necessari strumenti e forniture altamente specializzati per l'installazione dei componenti SRAM. Consigliamo di far installare i componenti SRAM da un meccanico per biciclette qualificato.

SRAM コンポーネントの取り付けには、非常に特殊なツールおよび付属品が必要です。当社では、SRAM コンポーネントの取り付けは、専門の自転車整備士に依頼することを推奨しています。

Para instalar sus componentes SRAM, necesitará herramientas y accesorios especiales. Recomendamos que confíe la instalación de sus componentes SRAM a un mecánico de bicicletas cualificado.

Hooggespecialiseerd gereedschap en benodigdheden zijn nodig voor de installatie van uw SRAM-componenten. We bevelen aan om uw SRAM-componenten door een vakbekwame fietsenmaker te laten installeren.

安装 SRAM 组件需要非常专业的工具和用品。我们建议您让专业的自行车技工安装 SRAM 组件。

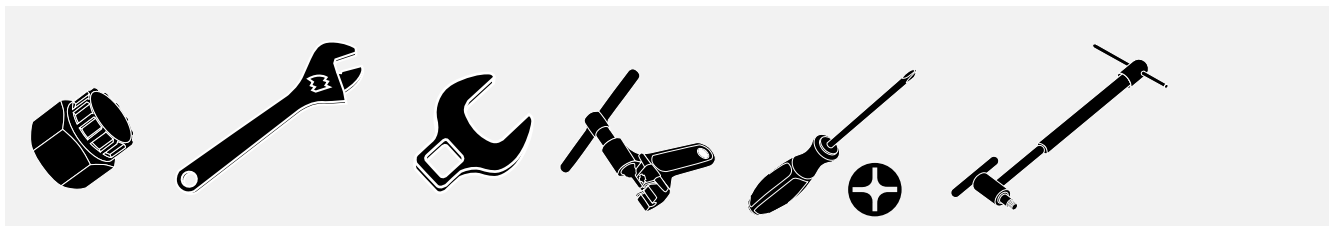
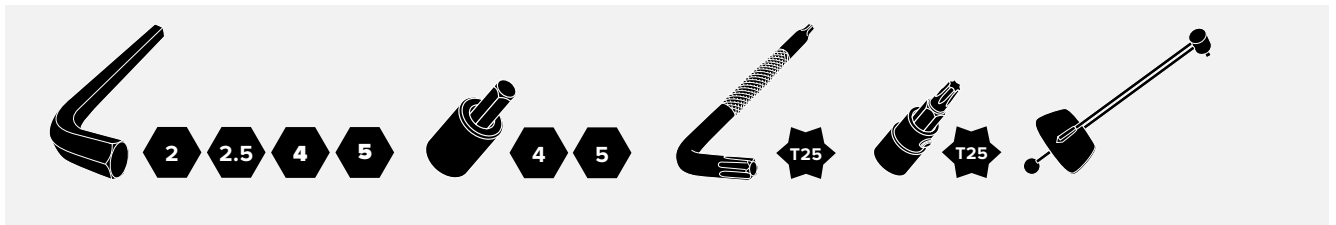

	AXS Front Derailleur Set Up Tool	Outil de réglage du dérailleur avant AXS	Ferramenta de configuração do desviador/derailleur AXS da frente
	AXS-Umwerfer-Einstellwerkzeug	Strumento di regolazione del deragliatore anteriore AXS	AXSフロント・ディレイラー・セットアップ・ツール
	Herramienta de montaje del desviador delantero AXS	Instelbeugel voor AXS-voorderailleur	AXS 前变速器安装工具

	Chain Gap Adjustment Gauge - 12T Pulley	Outil de réglage du passage de la chaîne - Galet à 12 dents	Calibrador de ajuste da folga da corrente - Polia 12T
	Kettenabstandeinstellehre - 12T	Calibro di regolazione del gioco della catena - Puleggia 12T	チェーン・ギャップ調節ゲージ - 12T プーリー
	Galga de ajuste de holgura de la cadena - Polea 12T	Afstellingsmeter voor kettingmeter - 12T derailleurwieletje	鏈隙調節測量儀 - 12T Pulley

⚠️ WARNING

Do not use mineral oil. Use only DOT 4 or DOT 5.1 brake fluids with SRAM hydraulic brakes. Do not use any other fluid, it will damage the system and make the brakes unsafe to use, which could lead to serious injury and/or death.

DOT brake fluids can damage SRAM components and painted surfaces. If any fluid comes in contact with your components or painted surfaces, wipe it off immediately and clean with water.

Consult the [Recommended Road Rotor Size and Brake Pad Chart](#) for safety recommendations.

⚠️ AVERTISSEMENT

N'utilisez pas d'huile minérale. N'utilisez que les liquides de frein DOT 4 ou DOT 5.1 avec les freins hydrauliques SRAM. Le fait d'utiliser un autre liquide pourrait endommager le système, rendre les freins dangereux et entraîner des blessures graves, voire mortelles.

Les liquides de frein DOT peuvent endommager les composants SRAM et les surfaces peintes. Si du liquide entre en contact avec vos composants ou des surfaces peintes, essuyez-le immédiatement puis rincez à l'eau claire.

Consultez les recommandations de sécurité dans le [Tableau des recommandations sur les plaquettes de frein et les tailles de disque de frein pour vélo de route](#).

⚠️ AVISO

Não use óleo mineral. Utilize apenas fluidos de travões DOT 4 ou DOT 5.1 nos travões hidráulicos SRAM. Não use qualquer outro fluido, porque iria danificar o sistema e tornar inseguro o uso dos travões, o que poderia resultar em lesões graves e/ou morte.

Os fluidos de travões DOT danificam as superfícies pintadas. Se qualquer fluido entrar em contacto com os seus componentes ou com superfícies pintadas, limpe imediatamente e lave com água.

Consulte o [Quadro de Tamanhos do Rotor Road \(Estrada\) e de Pastilhas de Travão Recomendados](#) para obter as recomendações de segurança.

⚠️ WARNUNG

Verwenden Sie kein Mineralöl. Verwenden Sie für SRAM-Hydraulikbremsen ausschließlich Bremsflüssigkeit der Qualität DOT 4 oder DOT 5.1. Verwenden Sie keine anderen Flüssigkeiten; andernfalls wird das System beschädigt und die Funktion der Bremsen beeinträchtigt, sodass die Gefahr von schweren oder tödlichen Verletzungen besteht.

Bremsflüssigkeiten können SRAM-Komponenten und lackierte Oberflächen beschädigen. Wenn Bremsflüssigkeit auf Ihre Komponenten oder lackierte Oberflächen gerät, wischen Sie sie sofort ab, und reinigen Sie die betroffene Stelle mit Wasser.

Sicherheitsempfehlungen entnehmen Sie bitte der Tabelle [Empfohlene Bremsscheibendurchmesser und Bremsbeläge für Rennräder](#).

⚠️ AVVERTENZA

Non utilizzare olio minerale. Utilizzare solo fluidi per freni DOT 4 o DOT 5.1 con freni idraulici SRAM. Non utilizzare altri fluidi, in quanto l'uso di altri fluidi danneggerebbe il sistema e renderebbe i freni pericolosi, con conseguente rischio di lesioni gravi e/o morte.

I fluidi per freni DOT danneggiano le superfici verniciate. Se un fluido viene a contatto con un componente o una superficie verniciata, pulirli immediatamente strofinandoli con acqua.

Consultare la [tabella delle dimensioni consigliate del rotore da strada e dei pattini del freno](#) per consigli sulla sicurezza.

⚠️ 警告

鉱物油は使用しないでください。 SRAM 油圧ブレーキには、DOT 4 または DOT 5.1 のブレーキ・フルードのみを使用してください。他のフルードは使用しないでください。システムを損傷してブレーキが安全に使用できなくなり、重傷および/または死亡につながる危険性があります。

DOT ブレーキ・フルードは、塗装面を傷めます。フルードがコンポーネントまたは塗装面に付着した場合は、直ちに拭き取り、水で洗浄してください。

安全に関する推奨情報は、[ロードのローター・サイズおよびブレーキ・パッド推奨一覧表](#)を参照してください。

⚠️ ATENCIÓN

No utilice aceite mineral. Con los frenos hidráulicos SRAM, utilice únicamente líquidos de frenos DOT 4 o DOT 5.1. No utilice ningún otro líquido, pues dañaría el sistema y los frenos dejarían de ser seguros, lo que podría ocasionar lesiones graves o incluso mortales.

Los líquidos de frenos DOT dañan las superficies pintadas. Si el líquido entra en contacto con algún componente o superficie pintada, retírelo inmediatamente y límpielo con agua.

Consulte la [tabla de pastillas de freno y tamaños de rotores de carretera recomendados para conocer las recomendaciones](#) de seguridad.

⚠️ WAARSCHUWING

Gebruik geen minerale olie. Gebruik in SRAM hydraulische remmen alleen DOT 4- of DOT 5.1-remvloeistof. Gebruik geen andere vloeistof, dit zal het systeem beschadigen en de remmen onveilig maken, wat ernstig letsel en/of de dood tot gevolg kan hebben.

DOT-remvloeistof tast geveerde oppervlakken aan. Als er vloeistof in contact komt met uw componenten of geveerde oppervlakken, neem het dan onmiddellijk af en maak de plek schoon met water.

Raadpleeg de [Tabel met aanbevolen rotorgroottes en remblokken](#) voor veiligheidsaanbevelingen.

⚠️ 警告

请勿使用矿物油。 SRAM 液壓剎車僅可使用 DOT 4 或 DOT 5.1 剎車油。請勿使用任何其他剎車油，否則會損壞系統，造成剎車無法安全使用，並導致嚴重人身傷害和/或死亡。

DOT 剎車油會損壞 SRAM 組件和油漆面。如果剎車油接觸到部件或油漆面，則應立即擦掉，並用水清洗。

請參閱 [公路車剎車碟尺寸與剎車皮建議表](#)，以了解安全建議。

After your SRAM AXS components have been paired and installed on your bicycle, download the SRAM AXS app, available for free in the app stores. Use the app to create your account, add your components, and customize your SRAM AXS experience. For customisation within the SRAM AXS app, all SRAM AXS and RockShox AXS components installed on a single bicycle must be paired together to create one system. For multi-system pairing, refer to System Pairing.

Through the app, you will be able to:

- Change settings for your components
- Receive notifications for new product features and firmware updates
- Access product data and recommended service intervals

Nachdem Ihre SRAM AXS-Komponenten gekoppelt und an Ihrem Fahrrad montiert wurden, laden Sie sich die SRAM AXS App herunter, die in den App-Stores kostenlos zur Verfügung steht. Verwenden Sie die App, um Ihr Konto zu erstellen, Komponenten hinzuzufügen sowie Ihr SRAM AXS-Benutzer-erlebnis anzupassen. Um die Komponenten innerhalb der SRAM AXS-APP individuell anpassen zu können, müssen alle an einem Fahrrad installierten SRAM AXS- und RockShox AXS-Komponenten gemeinsam gekoppelt werden, damit ein System entsteht. Für das Koppeln mehrerer Systeme, siehe „Koppeln des Systems“.

In der App können Sie folgende Aufgaben ausführen:

- Einstellungen für Ihre Komponenten ändern
- Benachrichtigungen über neue Produktfunktionen und Firmware-Updates erhalten
- Auf Produktdaten und empfohlene Wartungsintervalle zugreifen

Una vez que los componentes SRAM AXS se hayan emparejado e instalado en la bicicleta, descargue la aplicación SRAM AXS, disponible de forma gratuita en las tiendas de aplicaciones. Utilice la aplicación para crear una cuenta, agregar componentes y personalizar su experiencia con SRAM AXS. Para personalizar componentes en la aplicación SRAM AXS, todos los componentes SRAM AXS y RockShox AXS instalados en una sola bicicleta deben emparejarse para crear un único sistema. Para emparejar varios sistemas, consulte la sección Emparejamiento del sistema.

Mediante la aplicación, podrá hacer lo siguiente:

- Cambiar la configuración de los componentes
- Recibir notificaciones de nuevas características del producto y actualizaciones de firmware
- Acceder a datos del producto e intervalos de mantenimiento recomendados

Une fois vos composants SRAM AXS synchronisés et installés sur votre vélo, téléchargez l'application SRAM AXS disponible gratuitement dans les app stores. Utilisez cette application pour créer votre compte, ajouter vos composants et personnaliser votre expérience SRAM AXS. Pour personnaliser les composants dans l'application SRAM AXS, tous les composants SRAM AXS et RockShox AXS installés sur un même vélo doivent être synchronisés ensemble pour créer un seul système. Pour une synchronisation entre plusieurs systèmes, reportez-vous au chapitre Synchronisation du système.

Grâce à cette application, vous pouvez :

- Modifier les paramètres de vos composants
- Recevoir des notifications sur les fonctionnalités des nouveaux produits et les mises à jour des logiciels
- Accéder aux données des produits et aux fréquences d'entretien recommandées

Dopo che i componenti SRAM AXS sono stati accoppiati e installati sulla bicicletta, scaricare l'applicazione SRAM AXS, disponibile gratuitamente negli app store. Usare l'applicazione per creare il proprio account, aggiungere i propri componenti e personalizzare la propria esperienza SRAM AXS. Per la personalizzazione dei componenti all'interno dell'applicazione SRAM AXS, tutti i componenti SRAM AXS e RockShox AXS installati su una singola bicicletta devono essere accoppiati per creare un unico sistema. Per l'accoppiamento multisistema, fare riferimento a Accoppiamento del sistema.

Attraverso l'applicazione, sarete in grado di:

- Modificare le impostazioni dei componenti
- Ricevere le notifiche per le nuove caratteristiche del prodotto e gli aggiornamenti del firmware
- Accedere ai dati del prodotto e agli intervalli di manutenzione consigliati

Zodra uw SRAM AXS-componenten zijn gekoppeld en op uw fiets zijn gemonteerd, download de SRAM AXS app, die gratis in de appstores beschikbaar is. Gebruik de app om uw account aan te maken, uw componenten toe te voegen en uw SRAM AXS-ervaring naar wens aan te passen. Voor het aanpassen van de componenten in de SRAM AXS-app moeten alle SRAM AXS en RockShox AXS-componenten die op één fiets geïnstalleerd zijn aan elkaar worden gekoppeld om één systeem te vormen. Voor het koppelen van meerdere systemen, ga naar Het systeem koppelen.

Gebruik de app om het volgende te doen:

- Instellingen voor uw componenten wijzigen
- Meldingen voor nieuwe productfuncties en firmware-updates ontvangen
- Toegang krijgen tot productgegevens en aanbevolen onderhoudsintervallen

Depois que os seus componentes AXS da SRAM tenham sido emparelhados e instalados na sua bicicleta, baixe (download) a app AXS da SRAM, que está disponível grátis nas lojas de apps. Use a app para criar a sua conta, acrescente os seus componentes e personalize a sua experiência AXS SRAM. Para personalizar componentes dentro da app SRAM AXS, todos os componentes SRAM AXS e RockShox AXS instalados numa só bicicleta têm que ser emparelhados uns com os outros a fim de criar um sistema. Para emparelhamento de multi-sistemas, consulte Emparelhamento do Sistema (System Pairing).

Através da app vai poder:

- Alterar as configurações para os seus componentes
- Receber notificações para novas funcionalidades do produto e actualizações do firmware (material electrónico)
- Aceder a dados do produto e intervalos de serviço recomendados

SRAM AXS のコンポーネントをペアリングして自転車に取り付けた後、アプリのストアから無料で入手できる SRAM AXS アプリをダウンロードしてください。アプリを使用してご自分のアカウントを作成し、コンポーネントを追加して、SRAM AXS のエクスペリエンスをカスタマイズしてください。SRAM AXS アプリ内でコンポーネントのカスタマイゼーションを行うには、1 台の自転車に取り付けられているすべての SRAM AXS および RockShox AXS コンポーネントをペアリングし、統合した 1 つのシステムを構築する必要があります。複数のシステムのペアリングについては、「システムのペアリング」を参照してください。

アプリで利用できる機能は次のとおりです：

- コンポーネントの設定変更
- 製品新機能とファームウェア更新に関する通知の受領
- 製品データのほか推奨サービス実施頻度へのアクセス

將您的 SRAM AXS 部件安装在自行车上并完成配对后，请从应用商店免费下载 SRAM AXS 应用程序。用此应用程序来创建帐户和添加部件，自定义您的 SRAM AXS 体验。若要在 SRAM AXS 应用程序内实现部件的自定义，则同一辆自行车上安装的所有 SRAM AXS 和 RockShox AXS 部件都必须相互配对从而形成一个系统。若要实现多个系统之间的配对，请参阅系统配对。

您可以利用应用程序来：

- 更改您部件的设置
- 接收有关新产品功能和固件升级的通知
- 查看产品数据和所建议的保养间隔时间

SRAM Battery Charging
Laden von SRAM-Batterien
Recarga de la batería SRAM

Charge de la batterie SRAM
Carica della batteria SRAM
De SRAM-accu opladen

Carga da bateria SRAM
SRAM の電池の充電
SRAM 電池充電

NOTICE

Hands and gloves must be clean before handling the SRAM battery. Contact with sunscreen or hydrocarbon cleaners may cause the battery to crack.

HINWEIS

Berühren Sie SRAM-Batterien nur mit sauberen Händen und Handschuhen. Kontakt mit Sonnenmilch oder kohlenwasserstoffhaltigen Reinigungsmitteln kann die Batterie beschädigen.

AVISO

Las manos y los guantes deben estar limpios antes de manipular la batería SRAM. El contacto con protectores solares o limpiadores de hidrocarburos puede hacer que la batería se agriete.

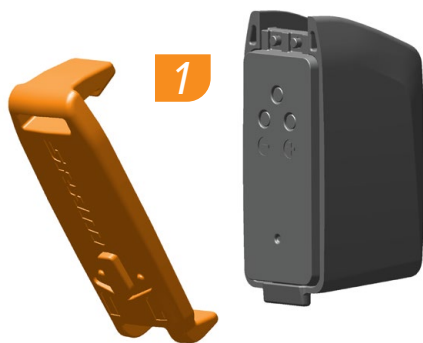

Remove the battery cover from the battery, and charge the battery.

Consult the *SRAM Battery and Charger User Manual* for charging instructions, battery maintenance, and traveling guidelines.

NOTICE

Do not discard the battery cover. To protect the battery terminals, install the battery cover on the battery when it is not on the charger or derailer.

Entfernen Sie die Batterieabdeckung von der Batterie und laden Sie die Batterie.

Hinweise zum Laden, zur Wartung und zum Transport der Batterien finden Sie in der *SRAM-Bedienungsanleitung für Batterie und Ladegerät*

HINWEIS

Bewahren Sie die Batterieabdeckung auf. Um die Batteriekontakte zu schützen, bringen Sie die Batterieabdeckung an, wenn sich die Batterien nicht im Ladegerät oder Schaltwerk/Umwerfer befinden.

Quitele la tapa a la batería y cárguela.

Consulte el *Manual de usuario de la batería y el cargador SRAM* para obtener instrucciones de carga y mantenimiento, así como directrices de transporte.

AVISO

No tire la tapa de la batería. Cuando la batería no esté colocada en el cargador o instalada en el desviador, colóquela la tapa para proteger sus terminales.

AVIS

Ne manipulez la batterie SRAM qu'avec des mains ou des gants propres. Tout contact avec des crèmes solaires ou des hydrocarbures pourrait fissurer la batterie.

AVVISO

Le mani e i guanti devono essere puliti prima di maneggiare la batteria SRAM. Il contatto con protezione solare o idrocarburi detergenti può causare la rottura della batteria.

MEDEDELING

Zorg dat uw handen of handschoenen schoon zijn voordat u de SRAM-accu aanraakt. Contact met zonnebrandcrème of een reinigingsmiddel met koolwaterstof kan de accu doen barsten.



Retirez le couvercle de la batterie puis rechargez la batterie.

Consultez le *Manuel utilisateur de la batterie et du chargeur SRAM* pour connaître les instructions concernant la charge et l'entretien de la batterie ainsi que les consignes de transport.

AVIS

Ne jetez pas le couvercle de la batterie. Pour protéger les bornes de la batterie, laissez le couvercle sur la batterie lorsqu'elle n'est pas installée sur le chargeur ou sur le dérailleur.

Rimuovere il coperchio della batteria dalla batteria e caricare la batteria.

Consultare il *Manuale della batteria e del caricabatteria SRAM* per istruzioni sulla carica, sulla manutenzione della batteria e sulle linee guida per la regolazione.

AVVISO

Non gettare il coperchio della batteria. Per proteggere i terminali della batteria, installare il coperchio della batteria sulla batteria quando non è sul caricabatteria o sul deragliatore.

Verwijder het accudeksel van de accu en laad de accu op.

Raadpleeg de *SRAM-accu en lader Gebruikershandleiding* voor de juiste laad-, onderhouds- en transportinstructies.

MEDEDELING

Gooi het accudeksel niet weg. Om de accuaansluitingen te beschermen, installeer het accudeksel op de accu wanneer het zich niet op de lader of derailleur bevindt.

NOTIFICAÇÃO

Tanto as mãos como as luvas têm que estar limpas antes de manipular a bateria SRAM. O contacto com cremes de protecção contra o sol ou com produtos de limpeza com hidrocarbonetos pode causar que a bateria rache.

注意事項

SRAMの電池を取り扱う前に、手と手袋を必ずきれいにしてください。日焼け止めや炭化水素クリーナーなどが付着すると、電池に亀裂が生じる可能性があります。

注意

手套和手都必须洁净,才可操作 SRAM 电池。电池如果接触到防晒霜或碳氢清洗剂,可能会发生破裂。

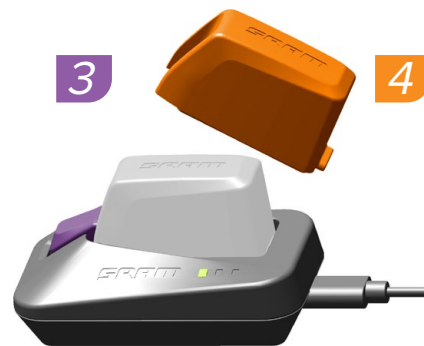

Retire a tampa da bateria para fora da bateria e carregue a bateria.

Consulte o *Manual do Utilizador da Bateria e Carregador SRAM* para obter instruções para a carga, manutenção da bateria e directrizes para viagem.

NOTIFICAÇÃO

Não descarte a tampa da bateria. Para proteger os terminais da bateria, instale a tampa da bateria na bateria quando ela não estiver no carregador ou no desviador/derailleur.

電池本体から電池カバーを取り外し、電池を交換します。

充電に関する説明、電池のメンテナンス、旅行時のガイドラインについては、*SRAM の電池および充電器ユーザー・マニュアル*を参照してください。

注意事項

電池カバーは廃棄しないでください。電池の端子を保護するため、電池が充電器またはディレイラーに取り付けられていないときは、電池に電池カバーを取り付けてください。

从电池上卸下电池防护罩,并给电池充电。

充电说明、电池保养和旅行指南请参阅《*SRAM 电池和充电器用户手册*》。

注意

请勿丢弃电池防护罩。当电池不在充电器或变速器上时,请给电池装上电池防护罩,以保护电池接线端。

SRAM Battery Installation

Einsetzen der SRAM-Batterien
Instalación de la batería SRAM

Installation de la batterie SRAM
Installazione della batteria SRAM
De SRAM-accu installeren

Instalação da bateria SRAM
SRAM の電池の取り付け
SRAM 電池安裝

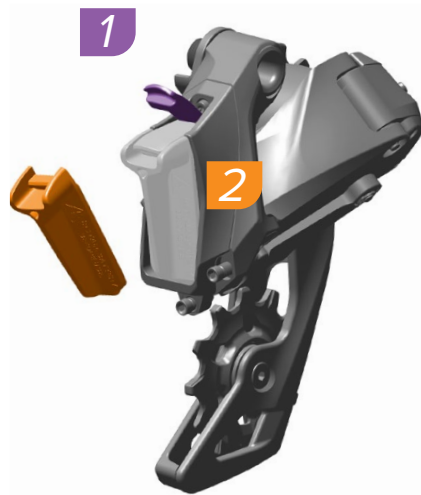

NOTICE

Do not discard the derailleur battery blocks (A) or the battery covers (B).

To prevent battery depletion during transportation, remove the batteries and install the derailleur battery blocks and battery covers.

Failure to cover the battery and derailleur terminals could result in damage to the terminals.

AVIS

Ne jetez pas les blocs des batteries des dérailleurs (A) ni les couvercles des batteries (B).

Pour éviter toute décharge lors du transport, retirez les batteries puis installez les blocs de batteries des dérailleurs ainsi que les couvercles des batteries.

Le fait de ne pas protéger les bornes de la batterie et du dérailleur peut les endommager.

NOTIFICAÇÃO

Não descarte os blocos da bateria do desviador/derailleur (A) nem as tampas de bateria (B).

Para evitar o esgotamento das baterias durante o transporte, retire as baterias e instale os blocos de bateria do desviador/derailleur e as tampas das baterias.

Não cobrir os terminais da bateria e do desviador/derailleur poderá resultar em danos aos terminais.

HINWEIS

Bewahren Sie die Batterietrenner (A) und die Batterieabdeckungen (B) für das Schaltwerk und den Umwerfer auf.

Um ein Entladen der Batterien während des Transports zu vermeiden, entfernen Sie die Batterien und bringen Sie die Batterietrenner und die Batterieabdeckungen für das Schaltwerk und den Umwerfer an.

Wenn die Batteriekontakte und die Kontakte des Schaltwerks/Umwerfers nicht abgedeckt werden, können die Kontakte beschädigt werden.

AVVISO

Non gettare via i blocchi della batteria del deragliatore (A) o i coperchi della batteria (B).

Per evitare il deterioramento della batteria durante il trasporto, rimuovere le batterie e installare i blocchi della batteria del deragliatore e i coperchi della batteria.

La mancata copertura dei morsetti della batteria e del deragliatore potrebbe causare danni ai morsetti.

注意事項

ディレイラーの電池ブロック (A) または電池カバー (B) を廃棄しないでください。

電池の消耗を防ぐため、移動中は電池を取り外し、ディレイラーの電池ブロックと電池カバーを取り付けてください。

電池とディレイラーの端子にカバーを取り付けないと、端子を損傷する可能性があります。

AVISO

No tire los bloques de batería del desviador (A) ni las tapas de batería (B).

Para evitar su posible descarga durante su transporte, retire las baterías e instale los bloques de batería del desviador además de colocar sus tapas a las baterías.

Si deja al descubierto los terminales del desviador y de la batería, podrían dañarse.

MEDEDELING

Gooi de derailleuraccublokken (A) of de derailleuraccukappen (B) niet weg.

Om het onnodig ontladen van de accu's tijdens het transport te vermijden, verwijder de accu's en installeer de derailleuraccublokken en -kappen.

Het niet afdekken van de accuaansluitingen kan schade aan de aansluitingen veroorzaken.

注意

不要丢弃变速器电池阻块 (A) 或电池防护罩 (B)。

为防止电池在运输过程中损耗电能, 请卸下电池并安装变速器电池阻块和电池防护罩。

未能覆盖电池和变速器接线端可能导致损坏接线端。



Adjust
Einstellen
Ajustar

Régler
Regolare
Ajustar

Ajustar
調節



Remove/Loosen
Entfernen/Lösen
Quitar/Aflojar

Retirer/Desserrer
Rimuovere/Allentare
Verwijderen/Losmaken

Retirar/Desapertar
取り外し/緩める
拆卸/旋松

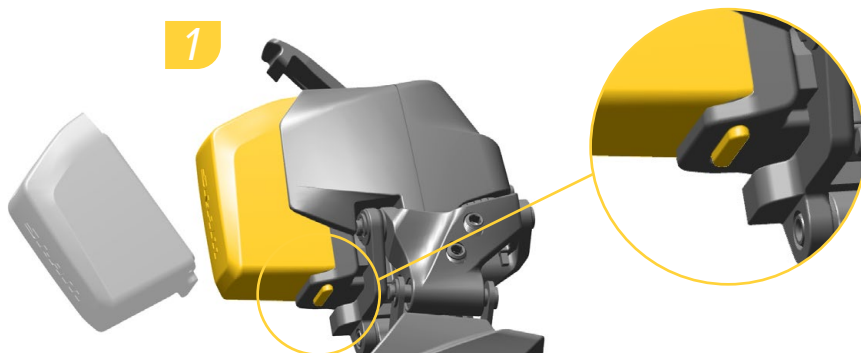

Insert the fully charged SRAM battery into the derailleurs and close the battery latch. SRAM batteries install into the front and rear derailleurs the same way and can be used interchangeably. When installed correctly, the latch will snap into place.

Setzen Sie die vollständig geladene SRAM-Batterie in das Schaltwerk/den Umwerfer ein und schließen Sie die Batteriehalterung. SRAM-Batterien werden in das Schaltwerk und den Umwerfer auf dieselbe Weise eingesetzt und können untereinander ausgetauscht werden. Wenn die Batterien ordnungsgemäß eingesetzt sind, rastet die Verriegelung ein.

Inserte la batería SRAM completamente cargada en el desviador y cierre el pestillo. Las baterías SRAM se instalan en los desviadores delantero y trasero de la misma forma y se pueden intercambiar. Si se instala correctamente, el pestillo encajará en su posición.

Insérez la batterie SRAM entièrement chargée dans le dérailleur puis fermez le loquet de la batterie. Les batteries SRAM s'installent de la même façon dans les dérailleurs avant et arrière, et peuvent être utilisées de manière interchangeable. Si l'installation est correcte, le loquet s'emboîtera avec un petit déclic.

Inserire la batteria SRAM completamente carica nel deragliatore e chiudere il fermo della batteria. Le batterie SRAM si montano sul deragliatore anteriore e posteriore allo stesso modo e possono essere utilizzate in modo intercambiabile. Una volta installate correttamente, il fermo scatterà in posizione.

Stop de volledig opgeladen SRAM-accu in de derailleur en sluit het accuslot. SRAM-accu's worden in de voor- en achterderailleur op dezelfde manier geïnstalleerd en zijn onderling verwisselbaar. Bij een juiste installatie komt het slot op zijn plaats vast te zitten.



Inserir a bateria SRAM completamente carregada dentro do desviador/derailleur e fechar o trinco da bateria. As baterias SRAM instalam-se nos derailleurs da frente e traseiros da mesma maneira e podem ser usadas de forma intercambiável. Quando a instalação for feita correctamente, o trinco encaixará no seu lugar.

フルに充電された SRAM の電池をディレイラーに挿入し、電池のラッチを閉じます。SRAM の電池は、フロントとリアのどちらのディレイラーにも同じ方法で取り付けることができ、互いに交換することも可能です。正しく取り付けると、ラッチが所定の場所にきちんと収まります。

将充满电的 SRAM 电池插入变速器，然后闭合电池卡扣。后变速器和前变速器的 SRAM 电池安装方法相同，并且两者的 SRAM 电池可以相互替代。若安装正确，卡扣可以扣到位。



Install
Einbauen
Instalar

Installer
Installare
Monteren

Instalar
取り付け
安装



Adjust
Einstellen
Ajustar

Régler
Regolare
Afstellen

Ajustar
調節
調整

AXS Button Functions

Funktionen der AXS-Taste

Funciones del botón AXS

The AXS button has different functions that vary from component to component. Use the table below to help differentiate between the functions. Descriptions of each function can be found in their respective sections.

Die AXS-Taste hat verschiedene Funktionen, die von Komponente zu Komponente variieren. Verwenden Sie die nachstehende Tabelle als Hilfe, um zwischen den einzelnen Funktionen zu unterscheiden. Beschreibungen der einzelnen Funktionen finden Sie in den jeweiligen Abschnitten.

El botón AXS tiene diferentes funciones que varían de un componente a otro. Utilice la tabla siguiente como ayuda para diferenciar las funciones. La descripción de cada función aparece en su sección correspondiente.

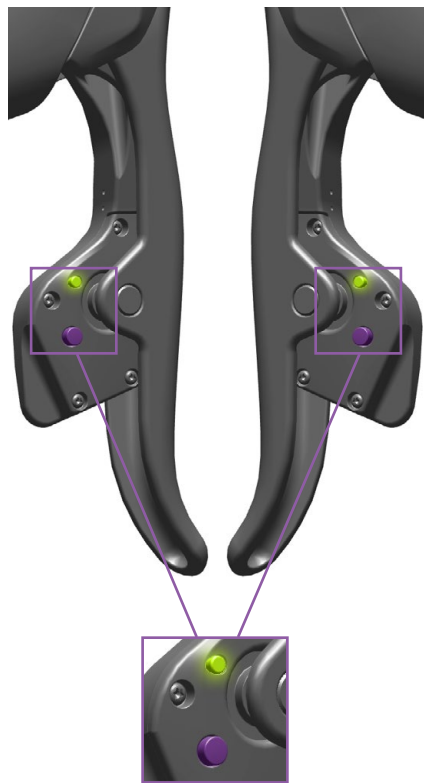

Fonctionnalités du bouton AXS

Funzioni del pulsante AXS

Functies van de AXS-knop

Le bouton AXS possède plusieurs fonctionnalités qui varient d'un composant à un autre. Reportez-vous au tableau ci-dessous pour connaître les différentes fonctionnalités. Vous trouverez la description de chaque fonctionnalité dans le chapitre correspondant.

Il pulsante AXS ha diverse funzioni che variano da componente a componente. Utilizzare la tabella seguente per differenziare le funzioni. Le descrizioni di ciascuna funzione sono riportate nelle rispettive sezioni.

De AXS-knop heeft verschillende functies die naargelang het component kunnen verschillen. Raadpleeg de onderstaande tabel voor de verschillende functies. Een beschrijving van elke functie kan in hun respectieve sectie worden gevonden.

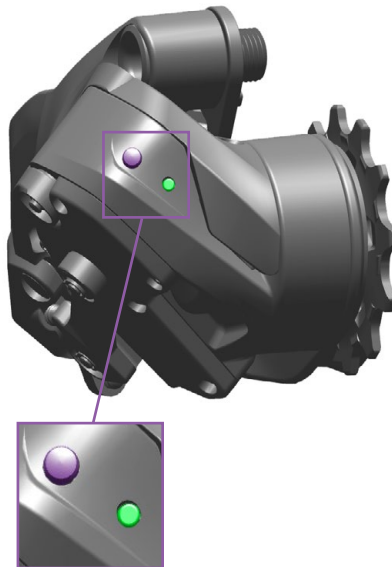

Funções do botão AXS

AXS ボタンの機能





AXS 按钮的功能

O botão AXS tem diversas funções que variam de componente para componente. Use a tabela abaixo para ajudar a diferenciar entre as funções. As descrições de cada função podem ser encontradas nas suas respectivas secções.

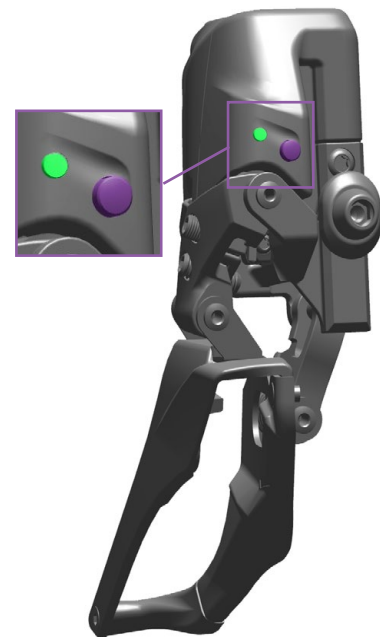

AXSボタンは、コンポーネントごとに、さまざまに異なる機能を有しています。次のページの表を使用して、それらの機能の違いを把握してください。各機能についての詳しい説明は、それぞれのセクションに記載されています。

对于不同的部件,AXS 按钮的功能有所差异。下表有助于识别各项功能。每项功能详见各自的章节。



	 Press and release	 Double press	 Press and hold	 Press and hold while shifting
Right Shifter	Enable Enhanced Shifting / *	-	Pairing	Micro-adjust outboard
Left Shifter	Disable Enhanced Shifting / *	-	Pairing	Micro-adjust inboard
Front Derailleur	Inboard and outboard shift / *	-	Pairing	-
Rear Derailleur	Outboard shift / Ends pairing process / *	Inboard shift	Pairing (starts pairing process)	-





* = Enable component discoverability in SRAM AXS App

	 Drücken und loslassen	 Doppelt drücken	 Gedrückt halten	 Während des Schaltens gedrückt halten
Rechter Schalthebel	Erweiterten Schaltmodus aktivieren / *	-	Kopplung	Mikro-Anpassung nach außen
Linker Schalthebel	Erweiterten Schaltmodus deaktivieren / *	-	Kopplung	Mikro-Anpassung nach innen
Umwerfer	Nach innen und nach außen schalten / *	-	Kopplung	-
Schaltwerk	Nach außen schalten / Beendet den Kopplungsvorgang / *	Nach innen schalten	Kopplung (startet den Kopplungsvorgang)	-





* = Erkennung der Komponente in der SRAM AXS App aktivieren

	 Presionar y soltar	 Presionar dos veces	 Mantener presionado	 Mantener presionado al cambiar
Cambiador derecho	Activar cambio mejorado / *	-	Emparejamiento	Microajuste hacia fuera
Cambiador izquierdo	Desactivar cambio mejorado / *	-	Emparejamiento	Microajuste hacia dentro
Desviador delantero	Cambio hacia dentro y hacia fuera / *	-	Emparejamiento	-
Desviador trasero	Cambio hacia fuera / Termina el proceso de emparejamiento / *	Cambio hacia dentro	Emparejamiento (inicia el proceso de emparejamiento)	-





* = Activar el reconocimiento de componentes en la aplicación SRAM AXS

	 Appuyer puis relâcher	 Appuyer deux fois	 Maintenir appuyé	 Maintenir appuyé pendant le passage des vitesses
Levier de dérailleur de droite	Activer le passage des vitesses amélioré / *	-	Synchronisation	Micro-réglage vers l'extérieur
Levier de dérailleur de gauche	Désactiver le passage des vitesses amélioré / *	-	Synchronisation	Micro-réglage vers l'intérieur
Dérailleur avant	Passage des vitesses vers l'intérieur ou l'extérieur / *	-	Synchronisation	-
Dérailleur arrière	Passage des vitesses vers l'extérieur / Terminer le processus de synchronisation / *	Passage des vitesses vers l'intérieur	Synchronisation (démarrage du processus de synchronisation)	-





* = Activer l'identification du composant dans l'application SRAM AXS

	 Premere e rilasciare	 Doppia pressione	 Premere e tenere premuto	 Premere e tenere premuto mentre si cambia marcia
Cambio destro	Abilita cambio avanzato / *	-	Accoppiamento	Micro-regolazione esterna
Cambio sinistro	Disabilita cambio avanzato / *	-	Accoppiamento	Micro-regolazione interna
Deragliatore anteriore	Cambio interno ed esterno / *	-	Accoppiamento	-
Deragliatore posteriore	Cambio esterno / Termina il processo di accoppiamento / *	Cambio interno	Accoppiamento (avvia il processo di accoppiamento)	-

* = Attiva la visibilità dei componenti nell'app SRAM AXS

	 Drukken en loslaten	 Tweemaal drukken	 Ingedrukt houden	 Ingedrukt houden tijdens het schakelen
Rechter shifter	Geavanceerd schakelen inschakelen / *	-	Koppelen	Micro-afstelling naar buiten
Linker shifter	Geavanceerd schakelen uitschakelen / *	-	Koppelen	Micro-afstelling naar binnen
Voorderailleur	Naar binnen en buiten schakelen / *	-	Koppelen	-
Achterdailleur	Naar buiten schakelen / Beëindigt de koppelingsprocedure / *	Naar binnen schakelen	Koppelen (start de koppelingsprocedure)	-



* = Detecteerbaarheid van component in SRAM AXS app inschakelen

	 Pressione e solte	 Pressione duas vezes	 Pressione e segure	 Pressione e segure enquanto mete uma mudança
Manípulo das mudanças da direita	Activar o modo realçado de meter mudanças / *	-	Emparelhamento	Micro-ajuste para "fora"
Manípulo das mudanças da esquerda	Desactivar o modo realçado de meter mudanças / *	-	Emparelhamento	Micro-ajuste para "dentro"
Desviador/derailleur da frente	Mudar para "dentro" e para "fora" / *	-	Emparelhamento	-
Desviador/derailleur traseiro	Mudar para "fora" / Termina o processo de emparelhamento / *	Mudar para "dentro"	Emparelhamento (inicia o processo de emparelhamento)	-

* = Activar a possibilidade de descoberta de componente na App SRAM AXS

	 押して放す	 2 回押す	 押して保持	 シフト中に押して保持
右シフター	パワーアップしたシフティングの有効化 / *	-	ペアリング	アウトボードのマイクロ調節
左シフター	パワーアップしたシフティングの無効化 / *	-	ペアリング	インボードのマイクロ調節
フロント・ディレイラー	インボードおよびアウトボードへのシフト / *	-	ペアリング	-
リア・ディレイラー	アウトボードへのシフト / ペアリング・プロセスの終了 / *	インボードへのシフト	ペアリング (ペアリング・プロセスの開始)	-

* = SRAM AXS アプリでコンポーネント検出機能を有効化

	 按压并放开	 按压两次	 按住	 按住同时变速
右指拨	启用“增强型变速” / *	-	配对中	向外微调
左指拨	禁用“增强型变速” / *	-	配对中	向内微调
前变速器	向内和向外变速 / *	-	配对中	-
后变速器	向外变速 / 结束配对流程 / *	向内变速	配对中 (开始配对流程)	-

* = 在 SRAM AXS 应用程序中启用“部件可视”功能

System Pairing

Koppeln des Systems
Emparejamiento del sistema

Each AXS system has a master component that begins and ends the pairing session. Each SRAM eTap AXS component must be paired with the rear derailleur, the master component. Pairing allows each component to communicate when a shift command is transmitted.

Additional AXS systems can be combined to create one AXS system. To combine AXS systems, begin pairing with any one of the master components.

Jedes AXS-System verfügt über eine Master-Komponente, mit der die Kopplungssitzung gestartet und beendet wird. Jede SRAM eTap AXS-Komponente muss mit dem Schaltwerk, der Master-Komponente, gekoppelt werden. Die Kopplung ermöglicht die Kommunikation zwischen den Komponenten, wenn ein Schaltbefehl übertragen wird.

Mehrere AXS-Systeme können zu einem AXS-System zusammengefasst werden. Um AXS-Systeme zusammenzufassen, koppeln Sie zunächst eine der Master-Komponenten.

Cada sistema AXS tiene un componente maestro que comienza y termina la sesión de emparejamiento. Cada componente SRAM eTap AXS debe emparejarse con el desviador trasero, el componente maestro. El emparejamiento permite que cada componente pueda comunicarse con el sistema cuando se transmite una orden de cambio de marcha.

Se pueden combinar sistemas AXS adicionales para crear un único sistema AXS. Para combinar varios sistemas AXS, comience por emparejar cualquiera de los componentes maestros.

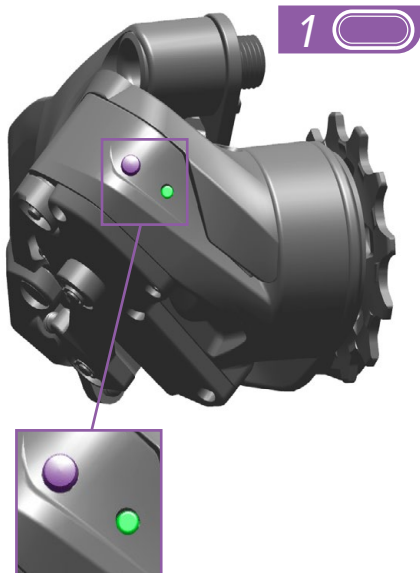

Synchronisation du système
Accoppiamento del sistema
Het systeem koppelen

Chaque système AXS possède un composant principal qui démarre et termine la session de synchronisation. Chaque composant SRAM eTap AXS doit être synchronisé avec le dérailleur arrière, celui-ci étant le composant principal. La synchronisation permet à chaque composant de communiquer à chaque fois qu'un passage de vitesse est transmis.

Des systèmes AXS supplémentaires peuvent être ajoutés pour créer un seul système AXS. Pour associer des systèmes AXS, commencez la synchronisation avec l'un des composants principaux.

Ogni sistema AXS ha un componente principale che inizia e termina la sessione di accoppiamento. Ciascun componente SRAM eTap AXS deve essere accoppiato con il deragliatore posteriore, il componente principale. L'accoppiamento consente a ciascun componente di comunicare quando viene trasmesso un comando di cambio.

Ulteriori sistemi AXS possono essere combinati per creare un unico sistema AXS. Per combinare i sistemi AXS, iniziare l'accoppiamento con uno qualsiasi dei componenti principali.

Elk AXS-systeem heeft een hoofdcomponent dat de koppelingssessie start en eindigt. Elk SRAM eTap AXS-component moet worden gekoppeld aan de achterderrailleur, het hoofdcomponent. De koppeling zorgt voor het communiceren van elk component wanneer een schakelopdracht wordt verzonden.

Bijkomende AXS-systemen kunnen worden gecombineerd om één AXS-systeem te vormen. Om AXS-systemen te combineren, koppel eerst een van de hoofdcomponenten.

Begin the pairing session at the rear derailleur. Press and hold the AXS button until the green LED blinks slowly, then release.

The pairing session will time out after 30 seconds of inactivity.

Beginnen Sie mit der Kopplung am Schaltwerk. Halten die AXS-Taste gedrückt, bis die grüne LED langsam blinkt. Lassen Sie dann die Taste los.

Die Kopplungssitzung wird nach 30 Sekunden Inaktivität automatisch beendet.

Empiece la sesión de emparejamiento por el desviador trasero. Mantenga presionado el botón AXS hasta que el LED verde parpadee lentamente y suéltelo a continuación.

La sesión de emparejamiento terminará después de 30 segundos de inactividad.

Emparelhamento de Sistema
システムのペアリング
系統配对

Cada sistema AXS tem um componente mestre que inicia e termina a sessão de emparelhamento. Cada componente SRAM eTap AXS doit être synchronisé avec le dérailleur arrière, celui-ci étant le composant principal. O emparelhamento permite que cada componente comunique quando um comando de mudança for transmitido.

Sistemas AXS adicionais podem ser combinados para criar um só sistema AXS. Para combinar sistemas AXS, comece por emparelhar com qualquer dos componentes mestres.

各 AXS システムには、ペアリング・セッションの開始と終了を司るマスター・コンポーネントが存在します。各 SRAM eTap AXS コンポーネントは、マスター・コンポーネントであるリア・ディレイラーとペアリングする必要があります。ペアリングすることにより、シフト・コマンドを送信して各コンポーネントが通信できるようになります。

追加の AXS システムは、既存の AXS システムに組み合わせ、1つの統合システムを構築できます。AXS システムを組み合わせるには、マスター・コンポーネントのいずれか1つとペアリングを開始してください。

每个 AXS 系统都有一个主部件用于开始和结束配对操作。每个 SRAM eTap AXS 部件都必须与作为主部件的后变速器进行配对。配对的目的是让每个组件在变速命令发出时能进行通信。

可与其它 AXS 系统相连，形成一个 AXS 系统。若要使多个 AXS 系统相互连接，请从任何一个主部件开始配对。

Commencez par synchroniser le dérailleur arrière. Maintenez appuyé le bouton AXS jusqu'à ce que la DEL verte clignote lentement, puis relâchez le bouton.

La synchronisation s'interrompt au bout de 30 secondes d'inactivité.

Iniziare la sessione di accoppiamento sul deragliatore posteriore. Tenere premuto il pulsante AXS fino a che il LED verde non lampeggia lentamente, quindi rilasciarlo.

La sessione di accoppiamento scadrà dopo 30 secondi di inattività.

Start de koppelingsprocedure aan de achterderrailleur. Druk en houd de AXS-knop ingedrukt totdat de groene LED langzaam knippert en laat vervolgens los.

De koppelingsprocedure stopt na 30 seconden van inactiviteit.

Inicie a sessão de emparelhamento no desviador/derrailleur traseiro. Pressione e segure o botão AXS até que o LED verde pisque lentamente, e então solte-o.

A sessão de emparelhamento será automaticamente cancelada (time out) decorridos 30 segundos de inatividade.

ペアリングの作業は、リア・ディレイラーから始めます。AXS ボタンを押して保持し、緑色の LED がゆっくり点滅したら、ボタンを放します。

ペアリングのセッションは、30 秒間何もしないとタイムアウトになります。

开始后变速器的配对操作。按住 AXS 按钮，直到绿色 LED 缓慢地闪烁，再放开。

若 30 秒内不活跃，则配对操作将超时。



Press and hold
Gedrückt halten
Mantener presionado

Maintenir appuyé
Premere e tenere premuto
Ingedrukt houden

Pressione e segure
押して保持
按钮

Steps 2-4 can be done in any order.

The LED on the rear derailleur and the component being paired will blink quickly when the component is successfully paired.

Die Schritte 2 bis 4 können in beliebiger Reihenfolge durchgeführt werden.

Die LED am Schaltwerk und die LED an der zu koppelnden Komponente beginnen, schnell zu blinken, wenn die Komponente erfolgreich gekoppelt ist.

Los pasos 2 a 4 pueden realizarse en cualquier orden.

Cuando un componente se empareja correctamente, los LED del desviador trasero y del componente que se está emparejando parpadean rápidamente.

Les étapes 2 à 4 peuvent être réalisées dans n'importe quel ordre.

La DEL du dérailleur arrière ainsi que la DEL du composant en cours de synchronisation vont se mettre à clignoter rapidement lorsque le composant sera synchronisé avec succès.

Le fasi da 2 a 4 possono essere eseguite in qualsiasi ordine.

Il LED sul deragliatore posteriore e il componente da accoppiare lampeggiano rapidamente quando il componente viene accoppiato correttamente.

Stappen 2-4 kunnen in een willekeurige volgorde uitgevoerd worden.

De LED op de achterderailleur en op het te koppelen component knipperen snel eenmaal het component met succes is gekoppeld.

Os passos 2 a 4 podem ser feitos por qualquer ordem.

O LED do desviador/derailleur traseiro e o do componente que está a ser emparelhado irão piscar rapidamente quando o componente ficar emparelhado com sucesso.

以下のステップ2~4は、どの順番で行ってもかまいません。

コンポーネントが正しくペアリングされると、リア・ディレイラーのLEDとペアリングされたコンポーネントのLEDが、素早く点滅します。

第2-4步的操作顺序可随意调换。

如果部件配对成功，则后变速器LED和与之配对的部件会快速闪烁。

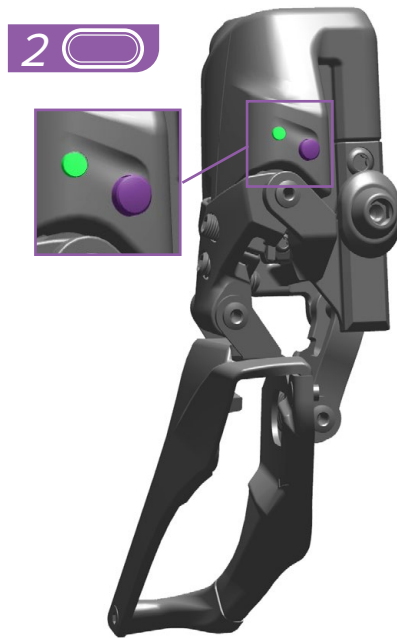

For 2x systems: Press and hold the AXS button on the front derailleur until the green LED blinks quickly, then release.

Pour les systèmes 2x : maintenez appuyé le bouton AXS situé sur le dérailleur avant jusqu'à ce que la DEL verte clignote rapidement, puis relâchez le bouton.

Para sistemas 2x: Presione e segure o botão AXS no desviador/derailleur da frente até que o LED verde pisque rapidamente, e então solte-o.

Für 2-fach-Systeme: Halten Sie die AXS-Taste am Umwerfer gedrückt, bis die grüne LED schnell blinkt. Lassen Sie dann die Taste los.

Per sistemi 2x: Tenere premuto il pulsante AXS sul deragliatore anteriore fino a che il LED verde non lampeggia rapidamente, quindi rilasciarlo.

2x システムの場合: フロント・ディレイラーの AXS ボタンを押して保持し、緑色の LED が素早く点滅したら、ボタンを放します。

Para los sistemas 2x: Mantenga presionado el botón AXS del desviador delantero hasta que el LED verde parpadee rápidamente y suéltelo a continuación.

Voor 2x systemen: Druk en houd de AXS-knop op de voorderaillieur ingedrukt totdat de groene LED snel knippert en laat vervolgens los.

仅适用于 2x 系统: 按住前变速器上的 AXS 按钮，直到绿色 LED 快速地闪烁，再放开。



Press and hold the AXS button on one shifter until the green LED blinks quickly, then release. Repeat on the other shifter.

Maintenez appuyé le bouton AXS situé sur l'un des deux leviers de dérailleur jusqu'à ce que la DEL verte clignote rapidement, puis relâchez le bouton. Répétez l'opération avec l'autre levier de dérailleur.

Pressione e segure o botão AXS num manípulo das mudanças, até que o LED verde pisque rapidamente, e então solte-o. Repita o processo no manípulo de mudanças do lado oposto.

Halten Sie die AXS-Taste an einem Schalthebel gedrückt, bis die grüne LED schnell blinkt. Lassen Sie dann die Taste los. Wiederholen Sie den Vorgang am anderen Schalthebel.

Tenere premuto il pulsante AXS su un cambio fino a che il LED verde non lampeggia rapidamente, quindi rilasciarlo. Ripetere l'operazione sull'altro cambio.

シフターの1つにある AXS ボタンを押して保持し、緑色の LED が素早く点滅したら、ボタンを放します。もう一方のシフターにも同じ作業を行います。

Mantenga presionado el botón AXS de uno de los cambiadores hasta que el LED verde parpadee rápidamente y suéltelo a continuación. Repita el procedimiento con el otro cambiador.

Druk en houd de AXS-knop op één shifter ingedrukt totdat de groene LED snel knippert en laat vervolgens los. Voer hetzelfde op de andere shifter uit.

按住指拨上的 AXS 按钮，直到绿色 LED 快速地闪烁，再放开。在另一侧指拨重复上述操作。

5

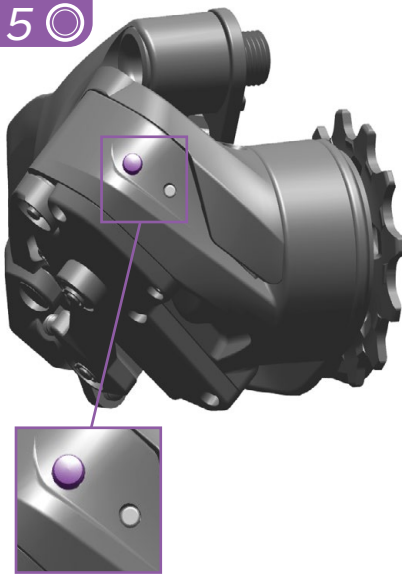

Press and release the AXS button on the rear derailleur to end the pairing session, or wait 30 seconds for the pairing session to time out. The green LED will stop blinking.

Pour terminer le processus de synchronisation, appuyez une fois sur le bouton AXS situé sur le dérailleur arrière ou attendez 30 secondes pour que le processus de synchronisation s'interrompe. La DEL verte cessera alors de clignoter.

Pressione e solte o botão AXS no desviador/derailleur traseiro para terminar a sessão de emparelhamento, ou espere 30 segundos para que a sessão termine por esgotamento do período de tempo permitido (time out). O LED verde deixará de piscar.

Drücken Sie die AXS-Taste am Schaltwerk und lassen Sie sie wieder los, um die Kopplung zu beenden. Sie können auch 30 Sekunden warten, bis die Kopplung automatisch beendet wird. Die grüne LED hört auf zu blinken.

Premere e rilasciare il pulsante AXS sul deragliatore posteriore per terminare la sessione di accoppiamento, oppure attendere 30 secondi affinché la sessione di accoppiamento scada. Il LED verde smette di lampeggiare.

リア・ディレイラーのAXSボタンを、ペアリングのセッションが終了するまで押して放すか、または、30秒間待ってペアリングのセッションをタイムアウトさせます。緑色のLEDの点滅が止まります。

Para finalizar la sesión de emparejamiento, presione y suelte el botón AXS del desviador trasero, o bien espere 30 segundos para que la sesión termine automáticamente. El LED verde dejará de parpadear.

Druk en laat de AXS-knop op de achterderailleur los om de koppelingsprocedure te beëindigen, of wacht 30 seconden en de koppelingsprocedure wordt automatisch gestopt. De groene LED stopt met knipperen.

按壓并放开后变速器上的AXS按钮结束配对操作,或等待30秒让操作自动结束。绿色LED将停止闪烁。

The pairing process does **not** need to be repeated when batteries are removed and/or replaced.

The pairing process **must** be repeated if any components are replaced, added, or removed.

Der Kopplungsvorgang braucht **nicht** wiederholt zu werden, wenn Batterien entfernt und/oder eingesetzt werden.

Der Kopplungsvorgang **muss** wiederholt werden, wenn Komponenten ausgetauscht, hinzugefügt oder entfernt werden.

No es necesario repetir el proceso de emparejamiento tras retirar o sustituir las baterías.

El proceso de emparejamiento **debe** repetirse si se sustituye, añade o retira algún componente.

Il n'est **pas** nécessaire d'effectuer à nouveau le processus de synchronisation lorsque les piles ont été retirées et/ou remplacées.

Il est **nécessaire** d'effectuer à nouveau le processus de synchronisation si l'un des composants a été remplacé, ajouté ou retiré.

Il processo di accoppiamento **non** deve essere ripetuto quando le batterie vengono rimosse e/o sostituite.

Il processo di accoppiamento **deve** essere ripetuto in caso di sostituzione, aggiunta o rimozione di componenti.

De koppelingsprocedure moet **niet** worden herhaald wanneer er batterijen worden verwijderd en/of vervangen.

De koppelingsprocedure **moet** worden herhaald als er componenten worden vervangen, toegevoegd of verwijderd.

O processo de emparelhamento **não** precisa de ser repetido quando as baterias são retiradas e/ou substituídas.

O processo de emparelhamento **tem que** ser repetido se quaisquer componentes forem substituídos, acrescentados ou retirados.

電池を取り外したり、交換した場合には、ペアリングのプロセスを繰り返す必要は**ありません**。

何らかのコンポーネントの交換、追加、取り外しを行った場合は、ペアリングのプロセスを繰り返す必要**があります**。

若发生电池拆卸和/或更换,配对流程**无需**再次进行。

若发生任何部件更换、增加或删除,配对流程**必须**再次进行。



Press and hold
Gedrückt halten
Mantener presionado

Maintenir appuyé
Premere e tenere premuto
Ingedrukt houden

Pressione e segure
押しして保持
按住

eTap AXS BlipBox - Aero Option

eTap AXS BlipBox – Aero-Option

eTap AXS y BlipBox - Opción para manillar aerodinámico

Blipbox eTap AXS - Option Aero

eTap AXS BlipBox - Opzione Aero

eTap AXS BlipBox - Aero Optie

eTap AXS BlipBox - Opção Aero

eTap AXS BlipBox - Aero のオプション

eTap AXS BlipBox - Aero 选项



Consult the *eTap AXS BlipBox and Remote Shift Buttons User Manual* for aero component instructions.

Eine Anleitung für Aero-Komponenten finden Sie in der *Bedienungsanleitung für die eTap AXS BlipBox und Fernbedienungstasten*.

Consulte el *Manual de usuario de los botones de cambio a distancia, el módulo BlipBox y el desviador eTap AXS* para obtener instrucciones sobre los componentes de manillar aerodinámico.

Pour obtenir les instructions relatives aux composants aérodynamiques, consultez le *Manuel utilisateur des commandes de dérailleur à distance et de la Blipbox eTap AXS*.

Consultare il manuale utente dei pulsanti *eTap AXS BlipBox* e dei pulsanti di *cambio remoto* per istruzioni sui componenti aero.

Raadpleeg de *eTap AXS BlipBox en externe schakelknoppen Gebruikershandleiding* voor instructies over de aero-componenten.

Consulte o *Manual do Utilizador de eTap AXS BlipBox e Botões Remotos de Mudanças* para obter instruções de componentes aero.

Aero のコンポーネントに関する説明は、*eTap AXS BlipBox* およびリモート・シフト・ボタン・ユーザー・マニュアルを参照してください。

参阅《*eTap AXS BlipBox* 和遥控变速按钮用户手册》了解 Aero 部件说明。

e-Bike/Pedelec Shifting and Multi-shift

e-Bike/Pedelec Schalten und Mehrfach-Schalten

Cambio de marchas y cambio múltiple para e-Bike/Pedelec

Passage de vitesse et Multi-shift pour vélos à assistance électrique/Pedelec

Cambio e funzionalità Multi-Shift e-Bike/Pedelec

e-Bike/Pedelec schakelen en multi-shift

Meter uma ou múltiplas mudanças e-Bike/Pedelec

e-Bike / Pedelecのシフティングおよびマルチシフト

e-Bike/Pedelec 变速和多档位变速

NOTICE

SRAM components are designed for use only on bicycles that are pedal powered or pedal assisted (e-Bike/Pedelec).

SRAM eTap AXS systems have multi-shift functionality enabled by default. To protect the components from damage and preserve the warranty, use the SRAM AXS app to disable multi-shift functionality for SRAM eTap AXS systems installed on e-Bike/Pedelec style bicycles.

To disable the Multi-shift function, navigate to the system's Drivetrain Settings within the SRAM AXS app.

The complete SRAM Warranty is available at www.sram.com.

AVIS

Les composants SRAM sont conçus pour être utilisés exclusivement sur des vélos classiques ou sur des vélos équipés d'une assistance au pédalage (vélos à assistance électrique/Pedelec).

Sur les systèmes SRAM eTap AXS, la fonction multi-shift (passage de vitesses multiples) est désactivée par défaut. Pour éviter d'endommager les composants et préserver la garantie, désactivez la fonction multi-shift grâce à l'appli SRAM AXS lorsque vous utilisez des systèmes SRAM eTap AXS montés sur des vélos à assistance électrique/Pedelec.

Pour désactiver la fonction Multi-shift, accédez à la page des paramètres de la transmission dans l'appli SRAM AXS.

La garantie SRAM complète est disponible sur le site www.sram.com.

NOTIFICAÇÃO

Os componentes SRAM são concebidos apenas para uso em bicicletas que são propulsionadas por pedais ou com a assistência de pedais (e-Bike/Pedelec).

Os sistemas SRAM eTap AXS têm uma funcionalidade para meter múltiplas mudanças, que está activada como pré-definição (default). Para proteger de danos os componentes e para preservar a garantia, use a app SRAM AXS para desactivar a funcionalidade de mudanças múltiplas Multi-shift para sistemas SRAM eTap AXS instalados em bicicletas de estilo e-Bike/Pedelec.

Para desactivar a função Multi-shift, deverá navegar para as Configurações da Transmissão (Drivetrain Settings) do sistema, dentro da app SRAM AXS.

A Garantia SRAM completa está disponível em www.sram.com.

HINWEIS

SRAM-Komponenten sind ausschließlich für die Verwendung an Fahrrädern ausgelegt, die mit Pedalkraft oder Pedalkraftunterstützung (e-Bikes/Pedelecs) angetrieben werden.

Bei SRAM eTap AXS-Systemen ist die Mehrfach-Schaltfunktion standardmäßig aktiviert. Um die Komponenten vor Schäden zu schützen und die Garantie aufrechtzuerhalten, deaktivieren Sie für SRAM eTap AXS-Systeme, die an e-Bikes/Pedelecs montiert sind, die Mehrfach-Schaltfunktion in der SRAM AXS-App.

Zum Deaktivieren der Mehrfach-Schaltfunktion navigieren Sie in der SRAM AXS App zu den Antriebseinstellungen des Systems.

Die vollständige SRAM-Garantie ist auf www.sram.com verfügbar.

AVVISO

I componenti SRAM sono stati concepiti per essere utilizzati solo su biciclette elettriche o a pedalata assistita (e-Bike/Pedelec).

I sistemi SRAM eTap AXS hanno la funzionalità Multi-shift abilitata per impostazione predefinita. Per proteggere i componenti da danni e per poter continuare ad usufruire della garanzia, utilizzare l'app SRAM AXS per disabilitare la funzionalità Multi-Shift per i sistemi SRAM eTap AXS installati sulle biciclette e-Bike/Pedelec.

Per disabilitare la funzione Multi-shift, andare alle Impostazioni di trasmissione del sistema nell'app SRAM AXS.

La garanzia SRAM completa è disponibile all'indirizzo www.sram.com.

注意事項

SRAMのコンポーネントは、ペダル動作またはペダル・アシスト動作(e-Bike / Pedelec)で推進力を得る自転車にのみ使用するよう設計されています。

SRAM eTap AXSシステムは、デフォルト設定でマルチシフト機能がオンになっています。コンポーネントを損傷から保護し、保証を有効に保つため、e-Bike / Pedelecスタイルの自転車にインストールされたSRAM eTap AXSシステムについては、SRAM AXSアプリを使用して、マルチシフト機能をオフにしてください。

マルチシフト機能は、SRAM AXSアプリにある、システムのDrivetrain Settings (ドライブ・トレインの設定)でオフにすることができます。

完全なSRAMの保証規定は、www.sram.comに掲載されています。

AVISO

Los componentes SRAM están diseñados para su uso exclusivo en bicicletas de pedaleo normal o asistido (e-Bike/Pedelec).

Los sistemas SRAM eTap AXS incluyen una función de cambio múltiple que está activada de manera predeterminada. Para proteger los componentes frente a daños y mantener la validez de la garantía, utilice la aplicación SRAM AXS para desactivar la función de cambio múltiple de los sistemas SRAM eTap AXS instalados en bicicletas de tipo e-Bike/Pedelec.

Para desactivar la función de cambio múltiple, acceda a la configuración de transmisión del sistema en la aplicación SRAM AXS.

La garantía completa de SRAM está disponible en www.sram.com.

MEDEDELING

SRAM-componenten zijn alleen ontworpen voor gebruik op fietsen met pedaalbediening of trapondersteuning (e-Bike/Pedelec).

Bij SRAM eTap AXS-systemen is de multi-shifffunctionaliteit standaard ingeschakeld. Om beschadiging van de componenten te vermijden en de garantie te vrijwaren, gebruik de SRAM AXS-app om de multi-shifffunctionaliteit voor SRAM eTap AXS-systemen die op e-Bike/Pedelec-fietsen zijn geïnstalleerd uit te schakelen.

Om de multi-shifffunctie uit te schakelen, ga naar de aandrijvingsinstellingen van het systeem in de SRAM AXS-app.

De volledige SRAM-garantie is te vinden op www.sram.com.

注意

SRAM 零部件旨在仅用于脚踏驱动或脚踏辅助的自行车 (e-Bike/Pedelec)。

SRAM eTap AXS 系统有多档位变速功能。默认状态下, 该功能已被启用。为了防止零部件受损并且为了使保修有效, 请使用 SRAM AXS 应用程序来禁用已在 e-Bike/Pedelec 式自行车上安装的 SRAM eTap AXS 系统的多档位变速功能。

若要禁用多档位变速功能, 请在 SRAM AXS 应用程序中浏览系统的传动系统设置。

《SRAM 保修》完整版可在 www.sram.com 上查看。

Verify the system is paired by shifting the derailleurs in both directions. The shifter LED will blink when a command has been sent, and the derailer LEDs will blink when a command has been received and executed. If the derailleurs do not respond, repeat the pairing process.

Vérifiez que le système est synchronisé en faisant fonctionner les dérailleurs dans les deux sens. La DEL du levier de dérailleur clignote à chaque fois qu'un signal de changement de vitesse a été envoyé et les DEL des dérailleurs clignent lorsqu'un signal de changement de vitesse a été reçu et effectué. Si les dérailleurs ne répondent pas, répétez tout le processus de synchronisation.

Verifique que o sistema ficou emparelhado metendo mudanças nos desviadores/derailleurs em ambos os sentidos. O LED do manípulo das mudanças piscará quando tiver sido enviado um comando, e os LEDs do derailleur piscarão quando um comando tiver sido recebido e executado. Se os desviadores/derailleurs não responderem, repita todo o processo de emparelhamento.

NOTICE

To provide an optimal chainline, the system does not allow shifting into the small chainring and small cog combination. The LED on the rear derailer will blink red and green when attempting to shift into the locked out combination. For more shift logic information, visit the SRAM AXS App.

AVIS

Pour garantir une ligne de chaîne optimale, le système ne permet pas de passer à la combinaison petit plateau/petit pignon. La DEL du dérailleur arrière va clignoter en rouge et vert lorsque vous essaieriez de passer dans cette combinaison impossible. Pour obtenir plus d'informations sur la logique des changements de vitesses, consultez l'application SRAM AXS.

NOTIFICAÇÃO

Para fornecer um ótimo afastamento da corrente (distância do plano da corrente ao eixo central da bicicleta), o sistema não permite mudar para uma combinação de cremalheira pequena e carreto pequeno. O LED que está no derailleur traseiro irá piscar vermelho e verde quando tentar mudar para a combinação que está impedida e trancada. Para obter mais informações sobre a lógica de meter as mudanças, visite a app SRAM AXS App.

Vergewissern Sie sich, dass das System gekoppelt ist, indem Sie das Schaltwerk und den Umwerfer in beide Richtungen schalten. Die Schalthebel-LED blinkt, wenn ein Befehl gesendet wurde, und die Schaltwerk-/Umwerfer-LEDs blinken, wenn ein Befehl empfangen und ausgeführt wurde. Wenn das Schaltwerk und/oder der Umwerfer nicht reagiert, wiederholen Sie den gesamten Koppelvorgang.

Verificare che il sistema sia stato accoppiato, spostando il deragliatore in entrambe le direzioni. Il LED del cambio lampeggia quando un comando è stato inviato e i LED del deragliatore lampeggiano quando un comando è stato ricevuto ed eseguito. Se i deragliatori non rispondono, ripetere il processo di accoppiamento.

ディレイラーを両方向にシフトさせ、システムがペアリングされていることを確認します。コマンドが送信されるとシフターのLEDが点滅し、コマンドが受信されて実行されるとディレイラーのLEDが点滅します。ディレイラーが反応しない場合は、ペアリングの過程をやり直してください。

HINWEIS

Um eine optimale Kettenlinie sicherzustellen, erlaubt es das System nicht, gleichzeitig auf das kleinste Kettenblatt und den kleinsten Zahnkranz zu schalten. Wenn versucht wird, in diese gesperrte Kombination zu schalten, blinkt die LED am Schaltwerk rot und grün. Weitere Informationen zur Schaltlogik finden Sie in der SRAM AXS App.

AVVISO

Per ottenere una linea di catena ottimale, il sistema non consente di passare alla combinazione corona dentata piccola e pignone piccolo. Il LED sul deragliatore posteriore lampeggia in rosso e verde quando si tenta di passare alla combinazione bloccata. Per ulteriori informazioni sulla logica del cambio, visitare l'App SRAM AXS.

注意事項

最良のチェーンラインを提供するため、システムは、小さなチェーンリングと小さなコグの組み合わせにシフトすることはできません。ロックアウトされた組み合わせにシフトを試みると、リア・ディレイラーのLEDが赤色と緑色に点滅します。シフトのロジックに関するより詳しい情報は、SRAM AXSアプリで参照してください。

Compruebe que el sistema ha quedado correctamente emparejado. Para ello, cambie con los desviadores en ambas direcciones. El LED del cambiador parpadeará al enviar una orden, y los LED del desviador al recibirla y ejecutarla. Si los desviadores no responden, repita el proceso de emparejamiento.

Controleer of het systeem is gekoppeld door de derailleurs in beide richtingen te schakelen. De shifter LED knippert wanneer er een opdracht werd verzonden, en de derailleurs LEDs knipperen wanneer er een opdracht werd ontvangen en uitgevoerd. Als de derailleurs niet reageren, herhaal de koppelingsprocedure.

向变速器的两个方向变速，检查系统是否已配对成功。指拨 LED 灯在命令发出时将闪烁，变速器 LED 灯在命令收到与执行时将闪烁。如果变速器没有反应，则请重复配对操作。

AVISO

Para ofrecer una línea de cadena óptima, el sistema no permite cambiar a la combinación de plato pequeño y piñón pequeño. El LED del desviador trasero parpadeará en rojo y verde si intenta cambiar a la combinación bloqueada. Para obtener más información sobre la lógica del cambio, consulte la aplicación SRAM AXS.

MEDEDELING

Voor een optimale kettlijn staat het systeem geen schakelcombinatie op het kleine kettingblad en het kleine tandwiel toe. De LED op de achterderailleur knippert rood en groen wanneer men probeert om naar deze vergrendelde combinatie te schakelen. Voor meer informatie over de schakellogica, raadpleeg de SRAM AXS app.

注意

为了实现最佳的链条中心线，系统不允许同时变速至链环小盘和飞轮最小盘。若尝试变速至这种锁止组合，后变速器的 LED 灯会闪烁红色和绿色。如需详细了解变速逻辑，请访问 SRAM AXS 应用程序。

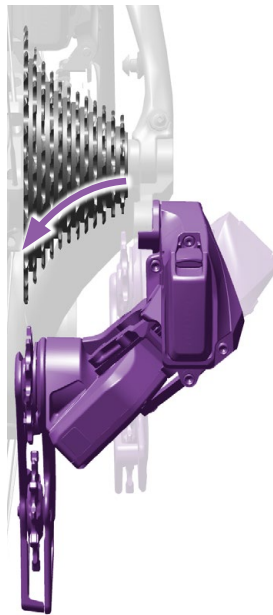

Press the left shifter paddle to move the rear derailleur inboard to a larger cog. Press and hold the paddle for multiple shifts.

Poussez le levier de dérailleur de gauche pour faire bouger le dérailleur arrière vers l'intérieur et passer sur un plus grand pignon. Continuez de pousser le levier pour monter plusieurs pignons.

Carregue no manípulo achatado da esquerda para mover o desviador/derailleur traseiro para o lado de "dentro" para um carreto maior. Pressione e segure o manípulo para meter múltiplas mudanças.

Drücken Sie den linken Schalthebel, um das Schaltwerk nach innen auf einen größeren Zahnkranz zu bewegen. Halten Sie den Schalthebel gedrückt, um mehrere Gänge zu schalten.

Premere la paletta cambio sinistra per spostare il deragliatore posteriore verso l'interno su una corona più grande. Premere e tenere premuta la paletta per cambi multipli.

左のシフター・パドルを押すと、リア・ディレイラーが、より大きなコグへとインボードにシフトします。パドルを押して保持すると、複数回シフトします。

Presione la palanca de cambio izquierda para desplazar el desviador trasero hacia dentro a un piñón más grande. Mantenga presionada la palanca para realizar varios cambios seguidos.

Druk op de linker schakelhendel om de achterderailleur inwaarts naar een groter tandwiel te brengen. Druk en houd de schakelhendel ingedrukt voor meerdere schakelingen.

按壓左边变速拨片，使用后变速器向内移动到较大的齿轮上。按住拨片，完成多次变速。



Press the right shifter paddle to move the rear derailleur outboard to a smaller cog. Press and hold the paddle for multiple shifts.

Poussez le levier de dérailleur de droite pour faire bouger le dérailleur arrière vers l'extérieur et passer sur un plus petit pignon. Continuez de pousser le levier pour monter plusieurs pignons.

Carregue no manípulo achatado da direita para mover o desviador/derailleur traseiro para o lado de "fora" para um carreto mais pequeno. Pressione e segure o manípulo achatado para meter múltiplas mudanças.

Drücken Sie den rechten Schalthebel, um das Schaltwerk nach außen auf einen kleineren Zahnkranz zu bewegen. Halten Sie den Schalthebel gedrückt, um mehrere Gänge zu schalten.

Premere la paletta cambio destra per spostare il deragliatore posteriore verso l'esterno su una corona più piccola. Premere e tenere premuta la paletta per cambi multipli.

右のシフター・パドルを押すと、リア・ディレイラーが、より小さなコグへとアウトボードにシフトします。パドルを押して保持すると、複数回シフトします。

Presione la palanca de cambio derecha para desplazar el desviador trasero hacia fuera a un piñón más pequeño. Mantenga presionada la palanca para realizar varios cambios seguidos.

Druk op de rechter schakelhendel om de achterderailleur uitwaarts naar een kleiner tandwiel te brengen. Druk en houd de schakelhendel ingedrukt voor meerdere schakelingen.

按壓右边变速拨片，使用后变速器向外移动到较小的齿轮上。按住拨片，完成多次变速。



Adjust
Einstellen
Ajustar

Régler
Regolare
Afstellen

Ajustar
調節
調整

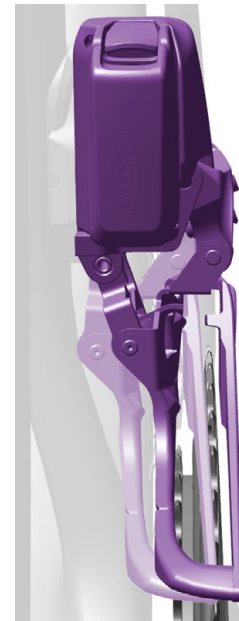
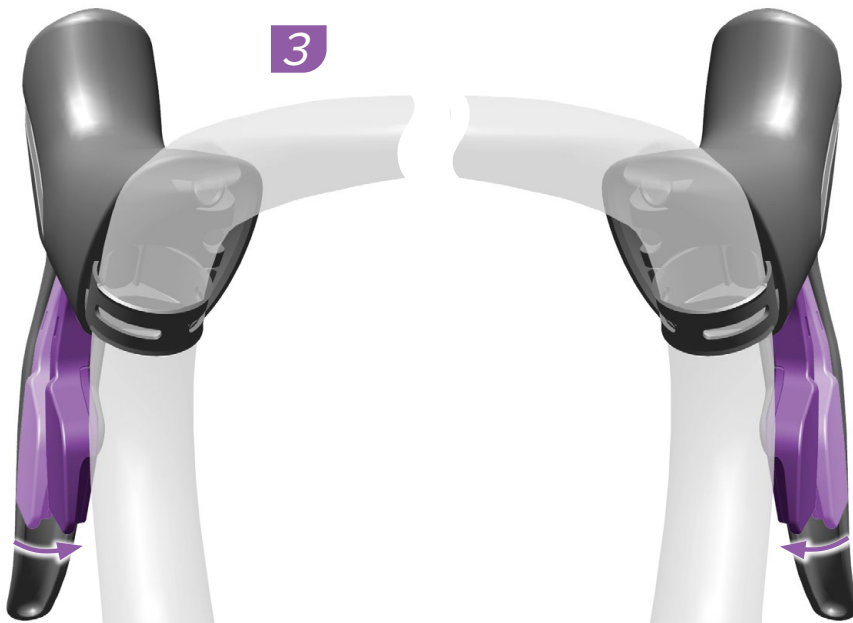

For 2x systems: press both shifter paddles simultaneously to move the front derailleur inboard or outboard.

Use the SRAM AXS App to personalize your system's shift logic.

Für 2-fach-Systeme: Drücken Sie beide Schalthebel gleichzeitig, um den Umwerfer nach innen oder nach außen zu bewegen.

Verwenden Sie die SRAM AXS App, um die Schaltlogik Ihres Systems zu personalisieren.

Para los sistemas 2x: Presione a la vez las dos manetas de cambiador para desplazar el desviador delantero hacia dentro o hacia fuera.

Utilice la aplicación SRAM AXS para personalizar la lógica del cambio de su sistema.

Pour les systèmes 2x : actionnez simultanément les deux gâchettes des leviers de dérailleur pour faire bouger le dérailleur avant vers l'intérieur ou l'extérieur.

Pour personnaliser la logique de vos changements de vitesses, utilisez l'application SRAM AXS.

Per sistemi 2x: premere entrambe le palette cambio contemporaneamente per spostare il deragliatore anteriore verso l'interno o verso l'esterno.

Utilizzare l'applicazione SRAM AXS per personalizzare la logica del cambio del sistema.

Voor 2x systemen: druk tegelijkertijd op beide schakelhendels om de voorderailleur naar binnen of buiten te brengen.

Gebruik de SRAM AXS app om de schakellogica van uw systeem naar wens aan te passen.

Para sistemas 2x: Presione simultaneamente ambos os manipulós das mudanças para mover o desviador/derailleur da frente para "dentro" ou para "fora".

Use a app SRAM AXS App para personalizar a lógica de meter as mudanças do seu sistema.

2x システムの場合: 両方のシフター・パドルを同時に押しすと、フロント・ディレイラーがインボードまたはアウトボードにシフトします。

SRAM AXS アプリを使用して、お使いのシステムのシフトのロジックを、ご自分用にパーソナライズしてください。

仅适用于 2x 系统: 同时按压两个变速拨片, 使前变速器向内或向外变速。

使用 SRAM AXS 应用程序来自定义您系统的变速逻辑。



Adjust
Einstellen
Ajustar

Régler
Regolare
Afstellen

Ajustar
調節
調整

AXS Button Shifting

Schalten mit der AXS-Taste
Cambio con el botón AXS

Passage des vitesses avec
le bouton AXS
Cambio pulsante AXS
Schakelen met de AXS-knop

Meter Mudanças com o
Botão AXS
AXS ボタンによるシフティング
AXS 按钮变速

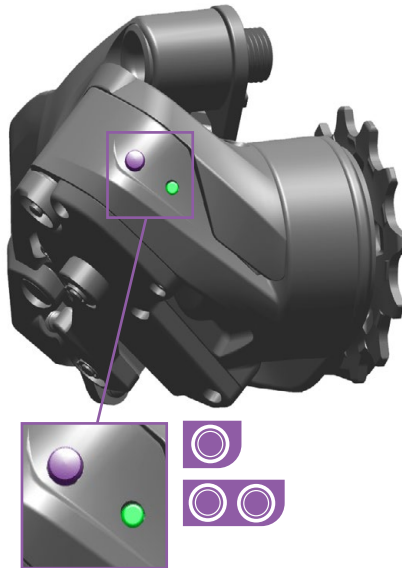

Press and release the AXS button on the rear derailleur once to move the derailleur outboard one position, or twice quickly to move inboard one position.

Drücken Sie die AXS-Taste am Schaltwerk einmal und lassen Sie sie wieder los, um das Schaltwerk um eine Position nach außen zu bewegen. Wenn Sie die Funktionstaste zweimal kurz hintereinander drücken, bewegt sich das Schaltwerk um eine Position nach innen.

Presione y suelte el botón AXS del desviador trasero una sola vez para desplazar el desviador hacia fuera una posición, o dos veces rápidamente para desplazarlo una posición hacia dentro.

Appuyez une fois sur le bouton AXS du dérailleur arrière pour le faire bouger d'un cran vers l'extérieur ou deux fois rapidement pour le faire bouger d'un cran vers l'intérieur.

Premere e rilasciare il pulsante AXS sul deragliatore posteriore una volta per spostare il deragliatore verso l'esterno di una posizione o due volte rapidamente per spostarlo verso l'interno di una posizione.

Druk eenmaal op de AXS-knop op de achterderailleur en laat los om de derailleur één positie naar buiten te brengen of tweemaal snel na elkaar om de derailleur één positie naar binnen te brengen.

Pressione e solte o botão AXS do desviador/derailleur traseiro uma vez, para mover o derailleur para "fora" uma posição, ou duas vezes rapidamente para mover para "dentro" uma posição.

リア・ディレイラーの AXS ボタンを 1 回押して放すと、ディレイラーがアウトボードに 1 段階シフトし、素早く 2 回押すとインボードに 1 段階シフトします。

按压一次并放开后变速器上的 AXS 按钮使变速器向外移动一个位置，或快速按压两次使变速器向内移动一个位置。

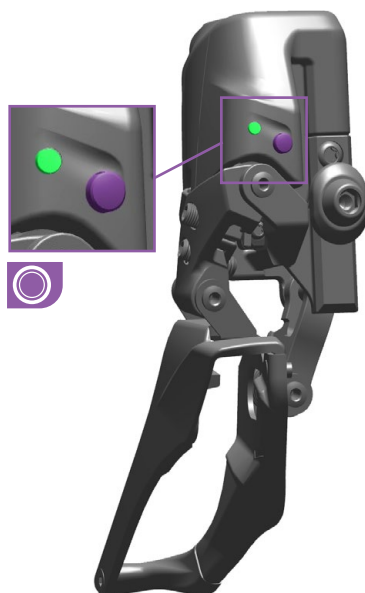

Press and release the AXS button on the front derailleur to move the derailleur either inboard or outboard.

Drücken Sie die AXS-Taste am Umwerfer und lassen Sie sie wieder los, um den Umwerfer nach innen oder nach außen zu bewegen.

Presione y suelte el botón AXS del desviador delantero para desplazar el desviador hacia dentro o hacia fuera.

Appuyez une fois sur le bouton AXS du dérailleur avant pour faire bouger le dérailleur soit vers l'intérieur soit vers l'extérieur.

Premere e rilasciare il pulsante AXS sul deragliatore anteriore per spostare il deragliatore sia verso l'interno che verso l'esterno.

Druk op de AXS-knop op de voorderailleur en laat los om de derailleur naar binnen of buiten te brengen.

Pressione e solte o botão AXS no desviador/derrailleur da frente para mover o derailleur quer para "dentro" quer para "fora".

フロント・ディレイラーの AXS ボタンを押して放すと、ディレイラーがインボードまたはアウトボードのどちらかにシフトします。

按压并放开前变速器上的 AXS 按钮，使变速器向内或向外移动。



Press & release
Drücken und loslassen
Presionar y soltar

Appuyer puis relâcher
Premere e rilasciare
Drukken en loslaten

Pressione e solte
押して放す
按压并放开



Double press
Doppelt drücken
Presionar dos veces

Appuyer deux fois
Doppia pressione
Tweemaal drukken

Pressione duas vezes
2 回押す
按压两次

Enhanced Shifting

Erweiterter Schaltmodus

Cambio mejorado

For 2x systems, the shifter AXS button can be used to enter and exit Enhanced Shifting mode for the system once it has been activated in the SRAM AXS App. Use the SRAM AXS App to personalize your system's shift logic.

Enhanced shifting mode will return to its default off setting if the system is re-paired.

Für 2-fach-Systeme kann die AXS-Schalthebel-taste verwendet werden, um in den erweiterten Schaltmodus für das System zu wechseln oder ihn zu verlassen, nachdem er in der SRAM AXS App aktiviert wurde. Verwenden Sie die SRAM AXS App, um die Schaltlogik Ihres Systems zu personalisieren.

Der erweiterte Schaltmodus wird in die Standardeinstellung zurückgesetzt, wenn das System neu gekoppelt wird.

En los sistemas 2x, el botón AXS del cambiador se puede utilizar para entrar y salir del modo de cambio mejorado una vez que se ha activado en la aplicación SRAM AXS. Utilice la aplicación SRAM AXS para personalizar la lógica de cambio de su sistema.

El modo de cambio mejorado volverá al valor predeterminado desactivado si el sistema se empareja de nuevo.

Passage des vitesses amélioré

Cambio avanzato

Geavanceerd schakelen

Pour les systèmes 2x, le bouton AXS pour le passage des vitesses peut servir à activer ou désactiver le mode Passage des vitesses amélioré une fois que celui-ci a été activé dans l'application SRAM AXS. Pour personnaliser la logique des changements de vitesses de votre système, utilisez l'application SRAM AXS.

La mode de passage des vitesses amélioré sera désactivé par défaut en cas de nouvelle synchronisation du système.

Per i sistemi 2x, il pulsante del cambio AXS può essere utilizzato per entrare e uscire dalla modalità Cambio avanzato per il sistema una volta che è stato attivato nell'App SRAM AXS. Utilizzare l'App SRAM AXS per personalizzare la logica del cambio del sistema.

La modalità cambio avanzato tornerà all'impostazione predefinita quando si effettua un nuovo accoppiamento del sistema.

Bij 2x systemen kan de AXS-knop van de shifter gebruikt worden om de Geavanceerde schakelmodus voor het systeem te openen of af te sluiten wanneer het in de SRAM AXS app werd geactiveerd. Gebruik de SRAM AXS app om de schakellogica van uw systeem naar wens aan te passen.

De Geavanceerde schakelmodus keert terug naar de standaard uit-stand wanneer het systeem is gerepareerd.

Modo Realçado de Meter Mudanças

パワーアップしたシフティング

增强型变速

Para sistemas 2x, o botão AXS das mudanças pode ser usado para entrar e sair no Modo Realçado de Meter Mudanças para o sistema, uma vez que tenha sido activado na app SRAM AXS App. Use a app SRAM AXS App para personalizar a lógica de meter as mudanças do seu sistema.

O Modo Realçado de Meter Mudanças regressará à sua configuração pré-definida de desligado (off) se o sistema voltar a ser emparelhado.

2x システムでは、ひとたび SRAM AXS アプリで有効化しておけば、AXS ボタンを使用して、パワーアップしたシフティング・モードのオン・オフが自在に選択できます。SRAM AXS アプリを使用して、お使いのシステムのシフトのロジックを、ご自分用にパーソナライズしてください。

システムを再度ペアリングすると、パワーアップされたシフティング・モードは、デフォルト設定であるオフに戻ります。

对于 2x 系统，只要“增强型变速”在 SRAM AXS 应用程序中已激活，则指拨 AXS 按钮可用于进入和退出“增强型变速”模式。使用 SRAM AXS 应用程序来自定义您系统的变速逻辑。

如果系统被重新配对，“增强型变速”模式将恢复到默认的关闭状态。



Enable Enhanced Shifting mode by pressing and releasing the right AXS button.

Activez le mode Passage des vitesses amélioré en appuyant une fois sur le bouton AXS de droite.

Active o Modo Realçado de Meter Mudanças pressionando e soltando o botão AXS da direita.

Aktivieren Sie den erweiterten Schaltmodus, indem Sie die rechte AXS-Taste drücken und loslassen.

Attivare la modalità Cambio avanzato premendo e rilasciando il pulsante destro AXS.

右の AXS ボタンを押して放し、パワーアップしたシフティング・モードを有効化します。

Para activar el modo de cambio mejorado, presione y suelte el botón AXS derecho.

Schakel de Geavanceerde schakelmodus in door de rechter AXS-knop in te drukken en dan los te laten.

按压并放开右侧 AXS 按钮，可启用“增强型变速”模式。



Disable Enhanced Shifting mode by pressing and releasing the left AXS button.

Désactivez le mode Passage des vitesses amélioré en appuyant une fois sur le bouton AXS de gauche.

Desactive o Modo Realçado de Meter Mudanças pressionando e soltando o botão AXS da esquerda.

Deaktivieren Sie den erweiterten Schaltmodus, indem Sie die linke AXS-Taste drücken und loslassen.

Disattivare la modalità Cambio avanzato premendo e rilasciando il pulsante sinistro AXS.

左の AXS ボタンを押して放し、パワーアップしたシフティング・モードを無効化します。

Para desactivar el modo de cambio mejorado, presione y suelte el botón AXS izquierdo.

Schakel de Geavanceerde schakelmodus uit door de linker AXS-knop in te drukken en dan los te laten.

按压并放开左侧 AXS 按钮，可禁用“增强型变速”模式。



Press & release
Drücken und loslassen
Presionar y soltar

Appuyer puis relâcher
Premiere e rilasciare
Drukken en loslaten

Pressione e solte
押し放す
按压并放开

Cassette Installation

Einbau der Kassette
Instalación del casete

Installation de la cassette
Installazione della cassetta
De cassette installeren

Instalação da Cassete
カセットの取り付け
安装飞轮

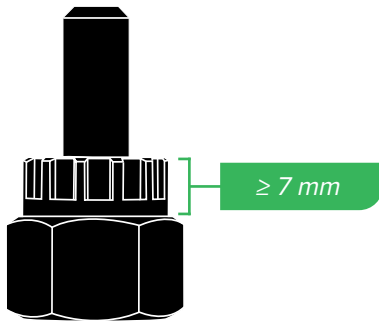

SRAM XDR

NOTICE

Cassette lockring tool splines must fully engage the cassette locktube. Splines must be a minimum of 7 mm in length for XDR cassettes. Use a tool with a guide pin to prevent damage to the components.

If there is lateral play or movement in the cassette after tightening it, contact your SRAM dealer.

HINWEIS

Das Profil des Sicherungsring-Werkzeugs der Kassette muss vollständig in das Verriegelungsrohr der Kassette eingreifen. Die Profile müssen für XDR-Kassetten mindestens 7 mm lang sein. Verwenden Sie ein Werkzeug mit einem Führungsstift, um Schäden an den Komponenten zu vermeiden.

Wenn die Kassette nach dem Anziehen seitliches Spiel aufweist oder sich seitlich bewegt, wenden Sie sich an Ihren SRAM-Händler.

AVISO

Las ranuras de la herramienta de anillo de bloqueo del casete deben encajar completamente en el tubo de bloqueo del casete. Las ranuras deben tener una longitud mínima de 7 mm para los casetes XDR. Utilice una herramienta con un pasador guía para evitar dañar los componentes.

Si el casete presenta alguna holgura o movimiento lateral después de haberlo apretado, póngase en contacto con su distribuidor de SRAM.

AVIS

Les cannelures de l'outil d'installation de la cassette doivent être complètement engagées sur le tube de verrouillage de la cassette. Pour les cassettes XDR, les cannelures doivent mesurer au moins 7 mm de long. Utilisez un outil doté d'une broche de guidage pour éviter d'endommager les composants.

Si vous constatez du jeu latéral ou du mouvement dans la cassette après l'avoir serrée, contactez votre revendeur SRAM.

AVVISO

Le scanalature dello strumento anello di blocco della cassetta devono ingranare completamente nel tubo di blocco. Le scanalature devono avere una lunghezza minima di 7 mm per le cassette XDR. Utilizzare un utensile con perno guida per evitare danni ai componenti.

Se esiste gioco laterale o movimento nella cassetta dopo aver serrato, contattare il rivenditore SRAM.

MEDEDELING

De inkepingen van de borgringafnemer moeten volledig in de borgbuis van de cassette grijpen. De inkepingen moeten voor XDR-cassettes minstens 7 mm lang zijn. Gebruik een gereedschap met een geleidingspen om schade aan de componenten te vermijden.

Als er na het aandraaien van de cassette laterale speling of beweging aanwezig is, neem contact op met uw SRAM-handelaar.

NOTIFICAÇÃO

As estrias da ferramenta para o anel de bloqueio/freio da cassete têm que encaixar completamente no tubo de bloqueio da cassete. As estrias têm que ter no mínimo 7 mm de comprimento para cassetes XDR. Use uma ferramenta com uma haste guia para evitar danos aos componentes.

Se houver folga lateral ou movimento na cassete depois de a apertar, contacte o seu concessionário SRAM.

注意事項

カセット・ロックリング・ツールのスプラインが、カセットのロックチューブに完全に噛み合っている必要があります。XDRカセットには、スプラインは最低7 mmの長さが必要です。ガイド・ピンの付いたツールを使用して、コンポーネントへの損傷を防いでください。

締めた後に、カセットに横方向への遊びがあったり、動いたりする場合は、SRAMディーラーまでご連絡ください。

注意

飞轮锁环工具齿条必须完全啮合飞轮锁管。对于 XDR 飞轮，齿条长度必须至少为 7 mm。使用一个带定位梢的工具，以防部件受损。

如果拧紧后飞轮内仍有侧向游隙或松动，则请咨询 SRAM 经销商。



Measure
Messen
Medir

Mesurer
Misurare
Meten

Medir
計測
測量



Install the cassette onto the driver body until it is fully seated with the splines engaged, then tighten the cassette.

NOTICE

Grease is critical to prevent the cassette from seizing onto the driver body. Make sure the hub driver body and cassette interface are free of dirt and debris.

SRAM XDR cassettes are compatible only with the SRAM XDR driver body standard.

Schieben Sie die Kasette vollständig auf den Freilaufkörper, bis alle Profile fassen, und ziehen Sie sie dann fest.

HINWEIS

Schmierfett ist unerlässlich, damit sich die Kasette auf dem Freilaufkörper nicht festfrisst. Stellen Sie sicher, dass die Kontaktflächen des Freilaufkörpers der Nabe und der Kasette frei von Schmutz und Ablagerungen sind.

SRAM XDR-Kassetten sind nur mit dem SRAM XDR-Freilaufkörperstandard kompatibel.

Instale el casete en el núcleo hasta que quede completamente asentado con las ranuras encajadas. A continuación, apriete el casete.

AVISO

La grasa es fundamental para evitar que el casete se agarrote contra el núcleo. Asegúrese de que no haya polvo ni suciedad en la superficie de contacto entre el casete y el núcleo del buje.

Los casetes SRAM XDR solo son compatibles con el núcleo SRAM XDR estándar.

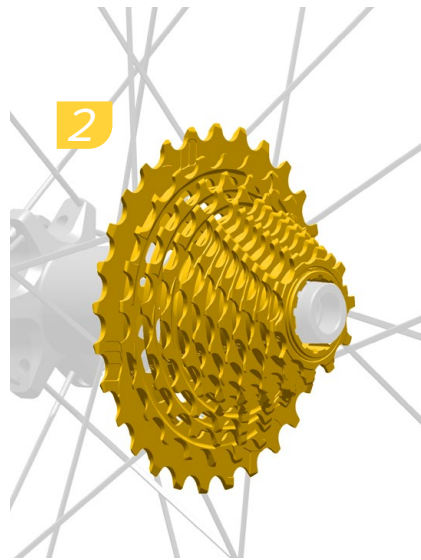

Installez la cassette sur le corps de cassette en veillant à bien engager les cannelures, puis serrez la cassette.

AVIS

Il est très important de lubrifier la cassette pour éviter qu'elle ne se bloque dans le corps de cassette. Veillez à ce que le corps de cassette du moyeu et l'interface de la cassette ne présentent pas de poussière ou de débris.

Les cassettes SRAM XDR sont compatibles uniquement avec les corps de cassette SRAM XDR standard.

Installare la cassetta sul corpo dell'elemento motore fino a quando non è completamente ingranata con le scanalature inserite, quindi serrare la cassetta.

AVVISO

Il grasso è fondamentale per evitare che la cassetta grippi sul corpo dell'elemento motore. Assicurarsi che il corpo dell'elemento motore del mozzo e l'interfaccia della cassetta siano privi di detriti e sporcizia.

Le cassette SRAM XDR sono compatibili solo con lo standard SRAM XDR.

Installeer de cassette op de aandrijver totdat het volledig in de inkepingen zit. Maak de cassette vervolgens vast.

MEDEDELING

Het aanbrengen van smeer is nodig om het vastlopen van de cassette op de aandrijver te vermijden. Zorg dat de naafaandrijver en het contactvlak van de cassette vrij van vuil zijn.

SRAM XDR-cassettes zijn alleen compatibel met de SRAM XDR-aandrijver.



Instale a cassette no veio propulsor até que fique completamente assente com as estrias engatadas, e depois aperte a cassette.

NOTIFICAÇÃO

A massa lubrificante é crítica para evitar que a cassette gripe (se agarre) no corpo do accionador. Assegure-se de que o corpo da manga propulsora do cubo e a interface da cassette estejam livres de sujidade e de detritos.

As cassetes SRAM XDR são compatíveis apenas como veio propulsor normal SRAM XDR.

スプラインが噛み合っ完全に収まるようにカセットをドライバー・ボディに取り付け、カセットを締めます。

注意事項

グリスの塗布は、カセットがドライバー・ボディに括着するのを防ぐうえで大変重要です。ハブ・ドライバー・ボディとカセットの表面に付着した土や汚れは、きれいに落としてください。

SRAM XDRカセットは、SRAM XDRドライバー・ボディ標準にのみ対応しています。

将飞轮安装在塔基上，直至完全卡入并与花键咬合，然后旋紧飞轮。

注意

润滑油对于防止飞轮卡住塔基至关重要。确保轮毂塔基和飞轮接口无污垢或碎屑。

SRAM XDR 飞轮仅与 SRAM XDR 塔基标准兼容。

Shifter Installation

Montage der Schalthebel

Instalación de la palanca de cambio

Installation du levier de dérailleur

Installazione del comando del cambio

De shifter installeren

Instalação do Manípulo de Comando das Mudanças
シフターの取り付け

指拨安装

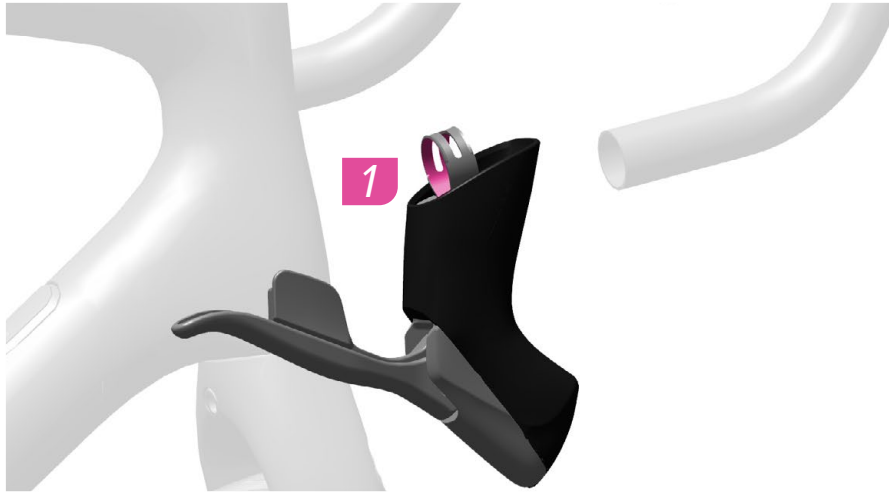

Use only the SRAM-supplied shifter clamps and bolts.

Apply friction paste to the inner clamping surface when installing on carbon fiber handlebars.

Utilisez uniquement les vis et les colliers de dérailleur fournis par SRAM.

Si vous installez un cintre en fibre de carbone, appliquez de la pâte de montage sur la surface interne des colliers.

Use apenas braçadeiras/grampos e pernos para o manípulo das mudanças fornecidos pela SRAM.

Aplique pasta de fricção à superfície interna do grampo quando instalar em guiadores de fibra de carbono.

⚠ WARNING - CRASH HAZARD

Failure to apply friction paste may lead to the clamp slipping which may cause the rider to crash, resulting in serious injury or death.

Verwenden Sie nur die von SRAM gelieferten Schalthebelklemmungen und Schrauben.

Tragen Sie zur Montage an Carbon-Lenkern Montagepaste auf die innere Klemmfläche auf.

⚠ WARNUNG - UNFALLGEFAHR

Wenn Sie keine Montagepaste auftragen, kann die Klemmung verrutschen, sodass es zu Unfällen und schweren oder tödlichen Verletzungen kommen kann.

Utilice únicamente las abrazaderas y los pernos del cambio suministrados por SRAM.

Aplique pasta de fricción a la superficie de sujeción interior al instalarlo en manillares de fibra de carbono.

⚠ ATENCIÓN - RIESGO DE ACCIDENTE

Si no aplica pasta de fricción, es posible que la abrazadera se deslice, lo que puede provocar que el ciclista choque y sufra lesiones graves o mortales.

⚠ AVERTISSEMENT - RISQUE DE CHUTE

Le fait de ne pas appliquer de pâte de montage peut entraîner une mauvaise fixation du collier, causer une chute et exposer le cycliste à des blessures graves voire mortelles.

Utilizzare solo morsetti e viti del cambio forniti da SRAM.

Applicare pasta ad attrito all'interno della superficie di bloccaggio quando si installa un manubrio in fibra di carbonio.

⚠ AVVERTENZA - PERICOLO DI INCIDENTE

La mancata applicazione di pasta ad attrito può portare allo slittamento del morsetto che può causare la caduta del biker con conseguenti gravi lesioni o morte.

Gebruik alleen de schifterklemmen en -bouten die door SRAM zijn geleverd.

Breng frictiepaste aan op het binnenste klemoppervlak bij een installatie op carbonsturen.

⚠ WAARSCHUWING - GEVAAR OP EEN ONGEVAL

Het niet aanbrengen van frictiepaste kan leiden tot het schuiven van de klem waardoor de fietser kan vallen, wat ernstig letsel of de dood kan teweegbrengen.

⚠ AVISO - PERIGO DE ACIDENTE

Se não aplicar pasta de fricção, pode suceder que o grampo escorregue, o que pode causar um acidente ao ciclista, resultando em graves ferimentos ou morte.

SRAM 製のシフター・クランプとボルトのみをお使いください。

カーボン・ファイバー製のハンドルバーに取り付ける場合は、クランプの内側表面にフリクション・ペーストを塗布してください。

⚠ 警告 - 事故につながる危険性

フリクション・ペーストを塗布しないと、クランプが滑り、事故を招いてライダーの大怪我または死亡につながる危険性があります。

请仅使用 SRAM 供应的指拨卡夹和螺栓。

安装在碳纤维车把上时，先向线控杆的内侧夹紧面涂抹摩擦膏。

⚠ 警告 - 撞伤隐患

若未涂抹摩擦膏，则可能导致夹紧面滑脱，进而导致骑行者撞车，造成严重的人身伤害甚至死亡。



Friction Paste
Montagepaste
Pasta de fricción
Pâte de montage
Pasta ad attrito
Fricciepaste
Pasta de fricção
フリクション・ペースト
摩擦膏

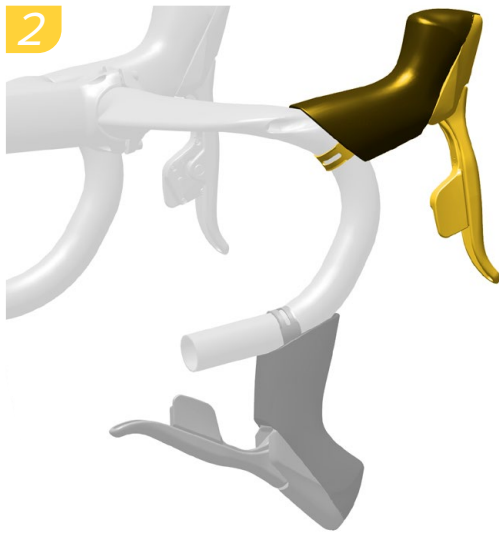

Install the shift-brake lever onto the handlebar and set it to your desired position.

Installez le levier de frein-dérailleur sur le cintre et fixez-le dans la position souhaitée.

Instale a alavanca do comando das mudanças/travão no guidador e fixe-a na posição que desejar.

Bringen Sie die Schaltbremshebel-Baugruppe am Lenker an und stellen Sie sie auf die gewünschte Position ein.

Installare la leva cambio-freni sul manubrio e portarla nella posizione desiderata.

シフトブレーキのレバーをハンドルバーに取り付け、好みの位置に設定します。

Instale la maneta de cambio-freno en el manillar y ajústela a la posición deseada.

Installeer de schakel-/remhendel op het stuur en stel het op uw gewenste positie in.

在车把上安装变速 / 刹车杆并将其调整到理想位置。

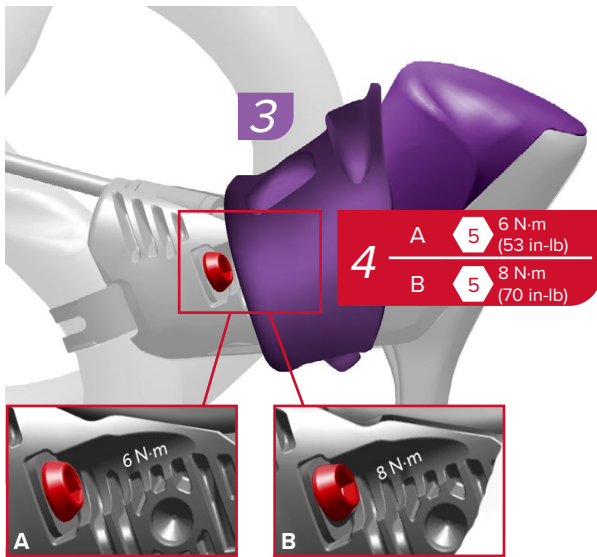

Fold the hood cover forward, then tighten the shifter clamp bolt.

Hydraulic brakes: For shift brake levers with hydraulic brakes (A), tighten the shifter clamp bolt to 6 N-m (53 in-lb).

Mechanical brakes: For shift brake levers with mechanical brakes (B), tighten the shifter clamp bolt to 8 N-m (70 in-lb).

Klappen Sie die Manschette nach vorne und ziehen Sie dann die Schalthebelklemmschraube fest.

Hydraulik-Bremsen: Ziehen Sie bei Schaltbremshebeln für Hydraulikbremsen (A) die Schalthebelklemmschraube mit 6 N-m fest.

Mechanische Bremsen: Ziehen Sie bei Schaltbremshebeln für mechanische Bremsen (B) die Schalthebelklemmschraube mit 8 N-m fest.

Pliegue el capuchón hacia delante y, a continuación, apriete el perno de la abrazadera del cambiador.

Frenos hidráulicos: en las manetas de cambio y freno con frenos hidráulicos (A), apriete el perno de la abrazadera del cambio a 6 N-m.

Frenos mecánicos: en las manetas de cambio y freno con frenos mecánicos (B), apriete el perno de la abrazadera del cambio a 8 N-m.

Rabattez le couvre-cocotte vers l'avant, puis serrez la vis du collier du levier de dérailleur.

Freins hydrauliques : pour les leviers frein-dérailleur pour freins hydrauliques (A), serrez la vis du collier du levier au couple de 6 N-m.

Freins mécaniques : pour les leviers frein-dérailleur pour freins mécaniques (B), serrez la vis du collier du levier au couple de 8 N-m.

Piegare il cappuccio di copertura in avanti, quindi serrare il bullone di bloccaggio del cambio.

Freni idraulici: Per le leve del freno del cambio con freni idraulici (A), serrare il bullone di bloccaggio del cambio a 6 N-m.

Freni meccanici: Per le leve del freno del cambio con freni meccanici (B), serrare il bullone di bloccaggio del cambio a 8 N-m.

Vouw het kapdeksel naar voren en draai vervolgens de klembout van de shifter vast.

Hydraulische remmen: Voor schakel-/remhendels met hydraulische remmen (A), draai de klembout van de shifter aan tot 6 N-m.

Mechanische remmen: Voor schakel-/remhendels met mechanische remmen (B), draai de klembout van de shifter vast tot 8 N-m.

Dobre o capuz de cobertura para a frente, e depois aperte os pernos do manípulo das mudanças.

Travões hidráulicos: Para alavancas de travão/mudanças com travões hidráulicos (A), aperte o perno da braçadeira das mudanças a 6 N-m.

Travões mecânicos: Para alavancas de travão/mudanças com travões mecânicos (A), aperte o perno da braçadeira das mudanças a 8 N-m.

フードのカバーを前方に折り曲げ、シフターのクランプ・ボルトを締めます。

油圧ブレーキ: 油圧ブレーキのシフト・ブレーキ・レバー (A) は、シフターのクランプ・ボルトを 6 N・m のトルク値で締めます。

メカニカル・ブレーキ: メカニカル・ブレーキのシフト・ブレーキ・レバー (B) は、シフターのクランプ・ボルトを 8 N・m のトルク値で締めます。

將蓋罩向前折疊，然後旋緊指撥卡夾螺栓。

液壓制車: 對於帶液壓制車變速 / 制車杆 (A)，將指撥卡夾螺栓拧紧至 6 N-m。

機械制車: 對於帶機械制車變速 / 制車杆 (B)，將指撥卡夾螺栓拧紧至 8 N-m。

Rim Brake Caliper Installation

Einbau des Felgenbremsstättels
Instalación de la pinza de freno
de llanta

Installation de l'étrier de frein
sur jante
Installazione pinza freno cantilever
De velgrem installeren

Instalação da Maxila do Travão
ao Aro
リムブレーキ・キャリパーの取り付け
輪圈刹車鉗安裝

Consult the *Road Mechanical Shifter and Rim Brakes User Manual* for mechanical rim caliper instructions.

Anweisungen zu mechanischen Felgenbremsstätteln finden Sie in der *Bedienungsanleitung für mechanische Rennrad-Schalthebel und -Felgenbremsen*.

Consulte el *Manual de usuario de la palanca de cambio mecánico de carretera y los frenos de llanta* para obtener instrucciones sobre la pinza de freno de llanta.

Pour obtenir les instructions concernant l'étrier mécanique sur jante, consultez le *Manuel utilisateur des freins sur jante et des leviers de changement de vitesses mécaniques pour route*.

Consultare il *Manuale utente del comando cambio meccanico e dei freni cantilever da strada* per le istruzioni sulla pinza per freni cantilever.

Raadpleeg de *Mechanische shifter en velgremmen voor wegfietsen Gebruikershandleiding* voor instructies over de mechanische velgrem.

Consulte o *Manual do Utilizador do Comando de Mudanças Mecânico e dos Travões ao Aro Road*, de estrada, para obter instruções para a maxila dos travões ao aro.

メカニカル・リム・キャリパーに関する説明は、*ロード・メカニカル・シフターおよびリムブレーキ・ユーザー・マニュアル*を参照してください。

有关机械轮圈刹車鉗的说明，请参阅《公路车机械指拨和轮圈刹車用户手册》。

Recommended Road Rotor Size and Brake Pad Chart

Empfohlene
Bremsscheibendurchmesser und
Bremsbeläge für Rennräder
Tabla de pastillas de freno y
tamaños de rotores de carretera
recomendados

Tableau des recommandations
sur les plaquettes de frein et les
tailles de disque de frein pour
vélo de route

Tabella delle dimensioni consigliate
delle pastiglie freno e del rotore
da strada

Tabel met aanbevolen
rotorgroottes en remblokken

Quadro de Tamanhos do Rotor
Road (Estrada) e de Pastilhas de
Travão Recomendados

ロードのローター・サイズおよび
ブレーキ・パッド推奨一覧表

公路车刹车碟尺寸与刹车皮建议表

		Riding Style		
		Cyclocross / Time Trial	Road / Gravel - General	Road / Gravel - Alpine
		Organic or Sintered	Organic	Organic
System Weight ¹	< 140 lbs (63 kg)	ø140 mm ³	ø140 mm ³	ø140 mm ³
	140 - 160 lbs (63 - 73 kg)			Rear: ø140 mm Front: ø160 mm ²
	160 - 180 lbs (73 - 82 kg)			ø160 mm
	180 - 200 lbs (82 - 91 kg)	Rear: ø140 mm Front: ø160 mm ²		
	200 - 240 lbs (91 - 109 kg)	ø160 mm	ø160 mm	
	240-260 lbs (109-118 kg)	Rear: ø160 mm Front: ø180 mm ²		
	260-280 lbs (118-127 kg)	ø180 mm ³	ø180 mm ³	ø180 mm ³

¹ System weight includes the total weight of the bicycle, rider, and all the additional attached items.

² øX / øY show the recommended rotor size for rear and front use.

³ Consult the fork or frame manufacturer's specification before using a ø140 or a ø180 mm rotor. These rotor sizes have compatibility limitations on many frames and forks.

		Einsatzbereich		
		Cyclocross/Zeitfahren	Straße/Schotter - Allgemein	Straße/Schotter - Berge
		Organisch oder gesintert	Organisch	Organisch
Systemgewicht ¹	< 63 kg	ø140 mm ³	ø140 mm ³	ø140 mm ³
	63 - 73 kg			Hinten: ø140 mm Vorn: ø160 mm ²
	73 - 82 kg			ø160 mm
	82 - 91 kg	Hinten: ø140 mm Vorn: ø160 mm ²		
	91 - 109 kg	ø160 mm	ø160 mm	
	109 - 118 kg	Hinten: ø160 mm Vorn: ø180 mm ²		
	118 - 127 kg	ø180 mm ³	ø180 mm ³	ø180 mm ³

¹ Das Systemgewicht ist das Gesamtgewicht des Fahrrads, Fahrers und aller zusätzlichen Anbauteile.

² øX / øY geben den empfohlenen Bremsscheibendurchmesser für das Hinter- bzw. Vorderrad an.

³ Schlagen Sie die Spezifikationen des Gabel- oder Rahmenherstellers nach, bevor Sie eine Bremsscheibe mit 140 oder 180 mm Durchmesser verwenden. Bremsscheiben dieser Größen sind mit vielen Gabeln und Rahmen nur eingeschränkt kompatibel.

		Estilo de conducción		
		Ciclocross/trial cronometrado	Carretera/grava, general	Carretera/grava, alpino
		Orgánico o sinterizado	Orgánico	Orgánico
Peso del sistema ¹	< 63 kg	ø140 mm ³	ø140 mm ³	ø140 mm ³
	63 - 73 kg			Detrás: ø140 mm Delante: ø160 mm ²
	73 - 82 kg	Detrás: ø140 mm Delante: ø160 mm ²	ø160 mm	ø160 mm
	82 - 91 kg			
	91 - 109 kg	ø160 mm	Detrás: ø160 mm Delante: ø180 mm ²	ø180 mm ³
	109 - 118 kg	Detrás: ø160 mm Delante: ø180 mm ²		
	118 - 127 kg	ø180 mm ³	ø180 mm ³	

¹ El peso del sistema incluye el peso total de la bicicleta, el ciclista y todos los elementos adicionales adjuntos.

² øX/øY indican el tamaño del rotor recomendado para uso trasero y delantero.

³ Consulte las especificaciones del fabricante de la horquilla o del cuadro antes de utilizar un rotor de ø140 o ø180 mm. Estos tamaños de rotor tienen limitaciones de compatibilidad en muchos cuadros y horquillas.

		Style de pratique		
		Cyclocross/contre-la-montre	Route/gravel – Général	Route/gravel – Montagne
		Organique ou fritté	Organique	Organique
Poids du système ¹	< 63 kg	ø140 mm ³	ø140 mm ³	ø140 mm ³
	63 - 73 kg			Arrière : ø140 mm Avant : ø160 mm ²
	73 - 82 kg	Arrière : ø140 mm Avant : ø160 mm ²	ø160 mm	ø160 mm
	82 - 91 kg			
	91 - 109 kg	ø160 mm	Arrière : ø160 mm Avant : ø180 mm ²	ø180 mm ³
	109 - 118 kg	Arrière : ø160 mm Avant : ø180 mm ²		
	118 - 127 kg	ø180 mm ³	ø180 mm ³	

¹ Le poids du système comprend le poids total du vélo, du cycliste et de tous les accessoires ajoutés.

² øX / øY dénotent la taille recommandée pour les disques arrière et avant.

³ Vérifiez les spécifications techniques du fabricant de la fourche ou du cadre avant d'utiliser un disque de diamètre 140 ou 180. De nombreuses fourches et de nombreux cadres ne sont pas compatibles avec ces tailles de disque.

		Stile di guida		
		Cyclocross/Cronometro	Strada/Gravel - Generale	Strada/Gravel - Alpine
		Organico o Sinterizzato	Organico	Organico
Peso del sistema ¹	< 63 kg	ø140 mm ³	ø140 mm ³	ø140 mm ³
	63 - 73 kg			Posteriore: ø140 mm Anteriore: ø160 mm ²
	73 - 82 kg	Posteriore: ø140 mm Anteriore: ø160 mm ²	ø160 mm	ø160 mm
	82 - 91 kg			
	91 - 109 kg	ø160 mm	Posteriore: ø160 mm Anteriore: ø180 mm ²	ø180 mm ³
	109 - 118 kg			
	118 - 127 kg	ø180 mm ³	ø180 mm ³	

¹ Il peso del sistema include il peso totale della bicicletta, del ciclista e di tutti gli elementi aggiuntivi installati.

² øX / øY mostrano le dimensioni del rotore raccomandate per l'uso posteriore e anteriore.

³ Consultare le specifiche del produttore della forcella o del telaio prima di utilizzare un rotore da ø140 o ø180 mm. Queste dimensioni del rotore hanno limitazioni di compatibilità su molti telai e forcelle.

		Rijstijl		
		Cyclocross/Tijdrijden	Weg/Grind - Algemeen	Weg/Grind - Bergachtig
		Organisch of Gesinterd	Organisch	Organisch
Systeemgewicht ¹	< 63 kg	ø140 mm ³	ø140 mm ³	ø140 mm ³
	63 - 73 kg			Achter: ø140 mm Voor: ø160 mm ²
	73 - 82 kg	Achter: ø140 mm Voor: ø160 mm ²	ø160 mm	ø160 mm
	82 - 91 kg			
	91 - 109 kg	ø160 mm	Achter: ø160 mm Voor: ø180 mm ²	ø180 mm ³
	109 - 118 kg			
	118 - 127 kg	ø180 mm ³	ø180 mm ³	

¹ Systeemgewicht omvat het totaal gewicht van de fiets, fietser en alle extra vastgemaakte items.

² øX/øY geven de aanbevolen grootte weer van de rotor die voor of achter kan worden geïnstalleerd.

³ Raadpleeg de specificaties van de fabrikant voor uw frame of vork voordat u een rotor van ø 140 of ø 180 mm monteert. Deze rotorgroottes zijn namelijk niet compatibel met elk frame of elke vork.

		Estilo de condução		
		Ciclocross / Prova de tempo	Road (Estrada) / Cascalho - Geral	Road (Estrada) / Cascalho - Alpino
		Orgânico ou Sinterizado	Orgânico	Orgânico
Peso do sistema ¹	< 63 kg	ø140 mm ³	ø140 mm ³	ø140 mm ³
	63 - 73 kg			Traseira: ø140 mm Frente: ø160 mm ²
	73 - 82 kg	Traseira: ø140 mm Frente: ø160 mm ²	ø160 mm	ø160 mm
	82 - 91 kg			
	91 - 109 kg	ø160 mm	Traseira: ø160 mm Frente: ø180 mm ²	ø180 mm ³
	109 - 118 kg			
	118 - 127 kg	ø180 mm ³	ø180 mm ³	

¹ O peso do sistema inclui o peso total da bicicleta, do ciclista e de todos os itens adicionais presos a eles.

² øX / øY mostram os tamanhos de rotor recomendados para uso na traseira e na frente.

³ Consulte as especificações do fabricante do garfo ou do quadro antes de usar um rotor de ø140 ou ø180 mm. Estes tamanhos de rotores têm limitações de compatibilidade em muitos quadros e garfos.

		ライドのスタイル		
		シクロクロス / タイムトライアル	ロード / グラベル - 一般	ロード / グラベル - アルパイン
		オーガニック樹脂または焼結金属	オーガニック樹脂	オーガニック樹脂
システムの重量 ¹	< 63 kg	ø140 mm ³	ø140 mm ³	ø140 mm ³
	63 - 73 kg			リア: ø140 mm フロント: ø160 mm ²
	73 - 82 kg	リア: ø140 mm フロント: ø160 mm ²	ø160 mm	ø160 mm
	82 - 91 kg			
	91 - 109 kg	ø160 mm	リア: ø160 mm フロント: ø180 mm ²	ø180 mm ³
	109 - 118 kg			
	118 - 127 kg	ø180 mm ³	ø180 mm ³	

¹ システムの重量とは、自転車、ライダー、取り付けられたすべてのアイテムの総重量です。

² øX / øY はそれぞれ、リアとフロントに用いるローターの推奨サイズ (径) を示しています。

³ ø140 mm または ø180 mm のローターを使用する前に、フォークまたはフレームのメーカーが指定した仕様を参照してください。これらのローターのサイズは、多くのフレームおよびフォークとの適合性に制限があります。

		骑行风格		
		公路越野 / 计时赛	公路 / 砾石 - 一般	公路 / 砾石 - 高山
		有机或烧结	有机	有机
系统重量 ¹	< 63 kg	ø140 mm ³	ø140 mm ³	ø140 mm ³
	63 - 73 kg			后轮: ø140 mm 前轮: ø160 mm ²
	73 - 82 kg	后轮: ø140 mm 前轮: ø160 mm ²	ø160 mm	ø160 mm
	82 - 91 kg			
	91 - 109 kg	后轮: ø160 mm 前轮: ø180 mm ²	ø180 mm ³	ø180 mm ³
	109 - 118 kg	ø180 mm ³		
	118 - 127 kg			

¹ 系统重量包括自行车、骑行者和所有额外附加物品在内的总重量。

² øX / øY 表示后轮和前轮的刹车碟尺寸建议。

³ 在使用 ø140 或 ø180 mm 刹车碟之前，请参阅前叉或自行车架厂商的规范。这些刹车碟尺寸在许多车架和前叉上有兼容性限制。

Rotor Installation

Einbau der Bremsscheiben
Instalación del rotor

Installation du disque de frein
Installazione del rotore
De rotor monteren

Instalação do rotor
ローターの取り付け
安裝刹车碟

All new disc brake pads and rotors should be put through a wear-in process called 'bed-in'. This procedure is covered in the Bed-In Procedure section.

Toutes les plaquettes de frein à disque neuves et tous les disques de frein neufs doivent bénéficier d'une mise en fonctionnement progressive appelée « rodage ». Cette procédure est expliquée dans le chapitre Procédure de rodage.

Todas as pastilhas de travões de disco e rotores que sejam novos devem ser sujeitos a um processo de desgaste (ou rodagem) chamado 'acamar'. Este procedimento está coberto na secção do Procedimento da Acamar.

Alle neuen Scheibenbremsbeläge und Bremsscheiben sollten sorgfältig eingefahren werden. Die Vorgehensweise wird im Abschnitt „Verfahren zum Einfahren“ beschrieben.

Tutti i pattini dei freni a disco e i rotori nuovi devono essere sottoposti a una procedura di adattamento chiamata 'collocamento'. Questa procedura è trattata nella sezione Procedura di collocamento.

すべての新しいディスクブレーキ・パッドとローターは、「ベッドイン」と呼ばれる慣らしの手順を経る必要があります。この手順は、慣らしの手順のセクションに記載されています。

Todos los rotores y pastillas de freno de disco nuevos deben someterse a un proceso de desgaste inicial denominado "rodaje". Este procedimiento se trata en la sección Procedimiento de rodaje.

Alle nieuwe schijfremblokjes en rotors moeten een inloopproces, genaamd 'inremmen', ondergaan. Deze procedure wordt beschreven in de sectie Inremprocedure.

所有新的盘式刹车皮和刹车碟都应完成磨擦合入过程，这称为“磨合”。这一流程详见“磨合流程”一节。

6-Bolt Rotor Installation

Einbau der Bremsscheibe mit
6-Loch-Befestigung

Instalación del rotor de 6 pernos

Installation du disque de frein à 6 vis

Installazione del rotore a 6 bulloni

Montage van remschijf met 6 bouten

Instalação do rotor com 6 pernos

6 ボルト・ローターの取り付け

6 螺栓式刹车碟安装

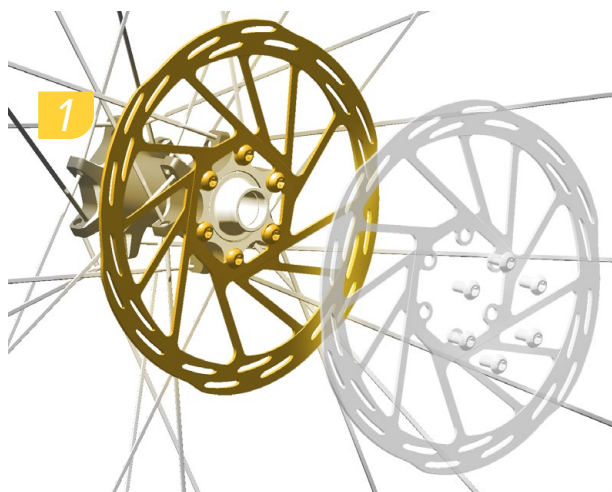

Install the rotor with the new, threadlock prepped rotor bolts. Tighten the rotor bolts one turn in an alternating sequence.

Installez le disque de frein en utilisant les vis neuves enduites de frein-filet en usine. Serrez les vis du disque de frein d'un tour complet en croix.

Instale o rotor com os novos pernos de rotor preparados com bloqueador de rosca. Aperte os pernos do rotor uma volta numa sequência alternada.

Montieren Sie die Bremsscheibe mit neuen, mit Schraubensicherung vorbereiteten Bremsscheibenschrauben. Ziehen Sie die Schrauben der Bremsscheiben abwechselnd um eine Umdrehung an.

Installare il rotore con i nuovi bulloni del rotore predisposti per frenafilletti. Serrare i bulloni del rotore di un giro in sequenza alternata.

ローターを、スレッドロックを塗布した新しいローター・ボルトを使用して取り付けます。ローターのボルトを矢印の順番に1回転ずつ締めていきます。

Instale el rotor con los nuevos pernos de rotor preparados con sellador de roscas. Apriete una vuelta los pernos del rotor en orden alterno.

Installeer de rotor met gebruik van de nieuwe, voorbereide rotorbouten. Draai de rotorbouten één draai in een afwisselende volgorde vast.

用全新的已涂抹螺纹锁固胶的刹车碟螺栓来安装刹车碟。交替拧紧每枚刹车碟螺栓，每次旋转一整圈。



Install
Einbauen
Instalación

Installer
Installare
Monteren

Instalar
取り付け
安裝



Torque
Drehmoment
Momento

Serregge
Coppia
Aandromoment

Momento de torção
締め付け
扭緊

Center Locking Rotor Installation

Einbau einer Bremsscheibe mit Center Lock-Befestigung

Instalación del rotor de bloqueo central

Installation du disque de frein à verrouillage à écrou

Installazione del rotore di bloccaggio centrale

Montage van centerlock-remschijf

Instalação do rotor trancado no centro

センター・ロック・ローターの取り付け

中央锁式刹车碟安装



Install the rotor, tapered side first, onto the hub splines.

Install the center locking mechanism (not included) over the disc rotor, thread it into the hub, and tighten to the torque specified by the locking mechanism's manufacturer. If using a Zipp locking ring, use a $\varnothing 44$ 16-notch external bottom bracket tool to tighten the locking to 40 N·m (354 in·lb).

Montieren Sie die Bremsscheibe mit der konischen Seite zuerst auf der Nabenverzahnung.

Platzieren Sie den Center Lock-Verschlussring (nicht mitgeliefert) auf der Bremsscheibe, schrauben Sie ihn in die Nabe und ziehen Sie ihn mit dem vom Hersteller des Verschlussrings vorgegebenen Drehmoment an. Wenn Sie einen Zipp-Verschlussring verwenden, ziehen Sie diesen mit einem $\varnothing 44$ -mm/16-Zahn-Innenlagerwerkzeug (Außenverzahnung) mit 40 N·m fest.

Instale el rotor, con el lado cónico primero, en las estrías del buje.

Instale el mecanismo de bloqueo central (no incluido) sobre el rotor del disco, enrósquelo en el buje y apriételo al par especificado por el fabricante del mecanismo. Si emplea una arandela de bloqueo Zipp, use una herramienta para pedalier externa de $\varnothing 44$ y 16 muescas para apretar el bloqueo a 40 N·m.

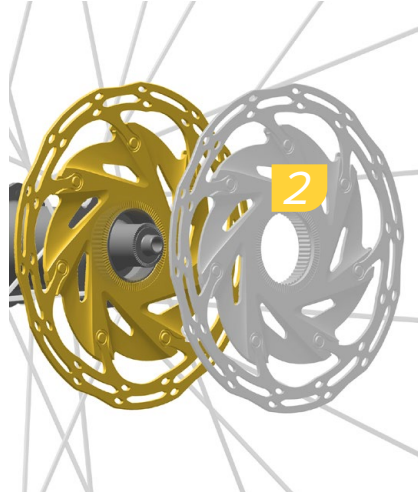

Installez le disque de frein avec son côté à épaulement tourné vers les engrenages du moyeu.

Installez le mécanisme de verrouillage à écrou (non inclus) sur le disque de frein, vissez-le dans le moyeu puis serrez au couple recommandé par le fabricant du mécanisme de verrouillage. Si vous utilisez une bague de verrouillage Zipp, serrez celle-ci au couple de 40 N·m à l'aide d'un outil pour boîtier de pédalier externe à 16 encoches de 44 mm de diamètre.

Installare il rotore, inserendo prima il lato conico, sulle scanalature del mozzo.

Installare il meccanismo di bloccaggio centrale (non incluso) sopra il disco del rotore, inserirlo nel mozzo e serrare alla coppia specificata dal produttore del meccanismo di bloccaggio. Se si utilizza un anello di blocco Zipp, utilizzare uno strumento per movimento centrale esterno $\varnothing 44$ e 16 tacche per serrare l'anello di blocco a 40 N·m.

Leg de remschijf, taps toelopende kant naar binnen toe, op de tanden van de naaf.

Monteer het centerlockmechanisme (niet meegeleverd) op de remschijf, draai het vast op de naaf tot het moment zoals voorgeschreven door de fabrikant van het mechanisme. Als een Zipp-borgring wordt gebruikt, gebruik een extern $\varnothing 44$ mm gereedschap met 16 inkepingen speciaal voor trapassen om de borgring aan te draaien tot 40 N·m.

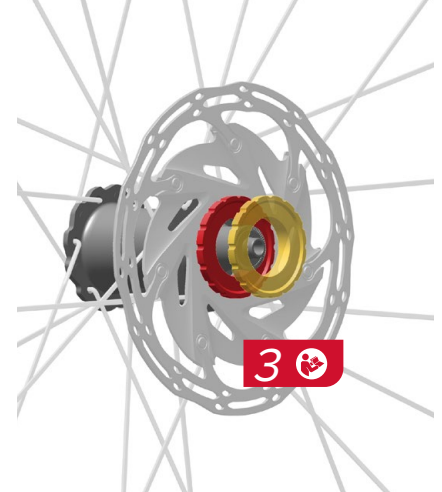

Instale o rotor, com o lado cónico primeiro, nas estrias do cubo.

Instale o mecanismo que tranca no centro (não incluído) por cima do rotor do disco, enrosque-o para dentro do cubo, e aperte-o ao momento de torção especificado pelo fabricante do mecanismo de travar. Se usar um anel de travamento Zipp, use uma ferramenta externa para eixo pedalier de $\varnothing 44$ mm e 16 entalhes para apertar o anel de travamento a 40 N·m.

ハブのスプラインに、ローターを細くなっている側から取り付けます。

センター・ロック・メカニズム（別売り）を、ディスク・ローターの上からハブにねじ込んで取り付け、ロック・メカニズムのメーカーが指定するトルク値で締めます。Zippのロックリングを使用している場合は、外径44 mmの16ノッチ・エクスターナルタイプ用ボトム・ブラケット・ツールを使用して、40 N·mのトルク値で締めます。

將刹车碟（锥头一侧先入）安装到轮毂轴上。

將中央锁机构（需另购买）安装在盘式刹车碟上，然后将中央锁机构旋入轮毂并拧紧至锁机构厂商规定的扭矩值。如果使用的是Zipp锁环，则用 $\varnothing 44$ 16槽外置中轴工具拧紧锁环至40 N·m。

Disc Brake Caliper Installation

Einbau der Scheibenbremsattel

Instalación de la pinza de freno de disco

Installation de l'étrier de frein à disque

Installazione della pinza del freno a disco

De remklauw installeren

Instalação da Maxila do Travão de Disco

ディスク・ブレーキ・キャリパーの取り付け

盘式刹车钳安装

NOTICE

Identify the caliper mounting type, fork and frame standard, rotor size, and proper mounting hardware before proceeding with installation. Consult the *MTB and Road Disc Brake Caliper Specifications* on www.sram.com/service.

⚠ WARNING

Choose the correct bolt length for proper thread engagement. Riding a bike with improper bolt engagement can allow the brakes to disengage from the bicycle, which can lead to a crash and serious injury or death to the rider.

HINWEIS

Bestimmen Sie den Bremssattelbefestigungstyp, den Gabel- und Rahmenstandard, die Bremsscheibengröße und die richtigen Befestigungsteile, bevor Sie mit der Installation fortfahren. Lesen Sie in den *Montagehinweisen für MTB- und Rennrad-Scheibenbremsattel* auf www.sram.com/service nach.

⚠ WARNUNG

Wählen Sie die richtige Schraubenlänge, damit das Gewinde ausreichend fasst. Beim Fahren eines Fahrrads, bei dem die Gewinde der Schrauben nicht ausreichend fassen, können sich die Bremsen vom Fahrrad lösen. Dies kann zu einem Unfall und schweren oder lebensgefährlichen Verletzungen des Fahrers führen.

AVISO

Identifique el tipo de montaje de la pinza de freno, el estándar de la horquilla y el cuadro, el tamaño del rotor y la tornillería de montaje adecuada antes de proceder a la instalación. Consulte *Especificaciones de la pinza de freno de disco de MTB y carretera* en www.sram.com/service.

⚠ ADVERTENCIA

Elija la longitud de perno correcta para que las roscas encajen adecuadamente. Montar en la bicicleta con pernos de fijación inadecuados puede hacer que los frenos se desacoplen de la bicicleta, lo que puede provocar un accidente y ocasionar lesiones graves e incluso mortales al ciclista.

AVIS

Avant de procéder à l'installation, identifiez le type de montage de l'étrier, la norme de la fourche et du cadre, la taille du rotor et la visserie de montage appropriée. Consultez le chapitre intitulé *Caractéristiques de montage des étriers de frein à disque pour VTT et route* sur le site www.sram.com/service.

⚠ AVERTISSEMENT

Choisissez la vis de la longueur recommandée pour qu'elle soit parfaitement vissée. Si vous roulez avec un vélo dont la vis n'est pas suffisamment vissée, les freins risquent de se détacher du vélo, ce qui peut entraîner une chute et exposer le cycliste à des blessures graves, voire mortelles.

AVVISO

Identificare la tipologia di montaggio della pinza, lo standard della forcella e del telaio, la dimensione del rotore e gli elementi di montaggio idonei prima di procedere all'installazione. Consultare le *Specifiche della pinza del freno a disco per bici da strada e MTB disponibile all'indirizzo* www.sram.com/service.

⚠ AVVERTENZA

Scegliere la lunghezza della vite corretta per il corretto innesto della filettatura. Guidare una bicicletta con una vite non correttamente avvitata può comportare lo sgancio dei freni dalla bicicletta, con conseguenti incidenti e lesioni gravi o mortali.

MEDEDELING

Bepaal het montagetype van de remklauw, het vork- en frametype, de rotorgroote en zorg dat u over de juiste bevestigingsmiddelen beschikt voordat u met de montage begint. Raadpleeg de *Montagespecificaties voor schijfremmen voor mountainbikes en racefietsen* op www.sram.com/service.

⚠ WAARSCHUWING

Kies de correcte boutlengte voor het type schroefdraad waarin die vastgedraaid moet worden. Het fietsen met een verkeerd vastgemaakte bout kan tot gevul hebben dat de rem van de fiets loskomt, wat kan leiden tot een ongeval en ernstig letsel en/of de dood van de fietser.

NOTIFICAÇÃO

Identifique o tipo de montagem para a maxila, a norma do garfo e do quadro, o tamanho do rotor e a ferragem adequada para a montagem, antes de prosseguir com a instalação. Consulte as *Especificações para maxilas de travões de disco MTB e Road (Estrada)* em www.sram.com/service.

⚠ AVISO

Escolha o comprimento correcto do perno, para que o fio da rosca engate de forma apropriada. Conduzir uma bicicleta com um perno mal engatado pode permitir que os travões se soltem da bicicleta, causando um acidente e lesões graves ou mesmo fatais ao ciclista.

注意事項

取り付けを行う前に、キャリパーの取り付けタイプ、フォークとフレームの規格、ローターのサイズ、適切な取り付け用ハードウェアを確認してください。www.sram.com/service の *MTB* および *ロード* のディスク・ブレーキ・キャリパー取り付け仕様を参照してください。

⚠ 警告

適切な噛み合わせに必要となる正しい長さのボルトを選択してください。ボルトを正しく噛み合わせないまま自転車に乗ると、ブレーキが自転車から外れることがあり、事故を招いて、ライダーの大怪我または死亡につながる危険性があります。

注意

先识别刹车钳安装类型、前叉和车架标准、刹车碟尺寸和适当的安装机件，然后才开始安装。请参见 www.sram.com/service 上的《山地车和公路车盘式刹车钳规范》。

⚠ 警告

选择正确的螺栓长度，以实现适当的螺纹啮合。骑行时，螺栓旋入深度不当的自行车可引起刹车从自行车上脱落，导致撞车、骑行人员严重受伤甚至死亡。

Bracket Installation

Montage der Halterung

Instalación del soporte

For fork and frame specifications that require a bolt-on bracket, install the bracket in the orientation for your caliper configuration.

Bei Gabel- und Rahmenspezifikationen, die eine anschraubbare Halterung erfordern, installieren Sie die Halterung in der Ausrichtung für Ihre Bremssattelkonfiguration.

Para las especificaciones de horquilla y cuadro que requieren un soporte atornillado, instale el soporte con la orientación correspondiente a la configuración de la pinza de freno.

Installation du support

Installazione della staffa

Montage van bevestigingsklem

Pour les caractéristiques de la fourche et du cadre qui nécessitent un support vissé, installez le support dans l'orientation correspondant à la configuration de l'étrier.

Per forcelle e telai con specifiche che richiedono una staffa imbullonata, installate la staffa rispettando l'orientamento della pinza utilizzata.

Als de remklauw met een klem aan de voorvork of het frame bevestigd moet worden, monteert u de klem in de juiste oriëntatie voor uw remklauwconfiguratie.

Instalação do suporte

ブラケットの取り付け

支架安装

Para especificações de garfo e quadro que exigem um suporte aparafusado, instale o suporte com a orientação apropriada para a configuração da sua maxila.

ボルトオン・ブラケットを必要とするフォークやフレームの仕様では、キャリパーの構成に合わせてブラケットの向きを変えて取り付けます。

如果前叉和车架规格要求安装螺栓型支架，请以适合刹车钳配置的朝向安装支架。



Remove the pad spacer from the caliper.

Retirez l'écarteur de plaquettes placé dans l'étrier.

Retire da maxila o separador das pastilhas.

Entfernen Sie den Belagabstandhalter vom Bremssattel.

Rimuovere il distanziale del pattino dalla pinza.

キャリパーからパッド・スペーサーを取り外します。

Retire el espaciador de pastillas de la pinza de freno.

Verwijder het afstandsblokje van de remklauw.

从刹车钳取下刹车皮垫片。

F20 Rear Bracket



Front Flat Mount Bracket - F0 / F20

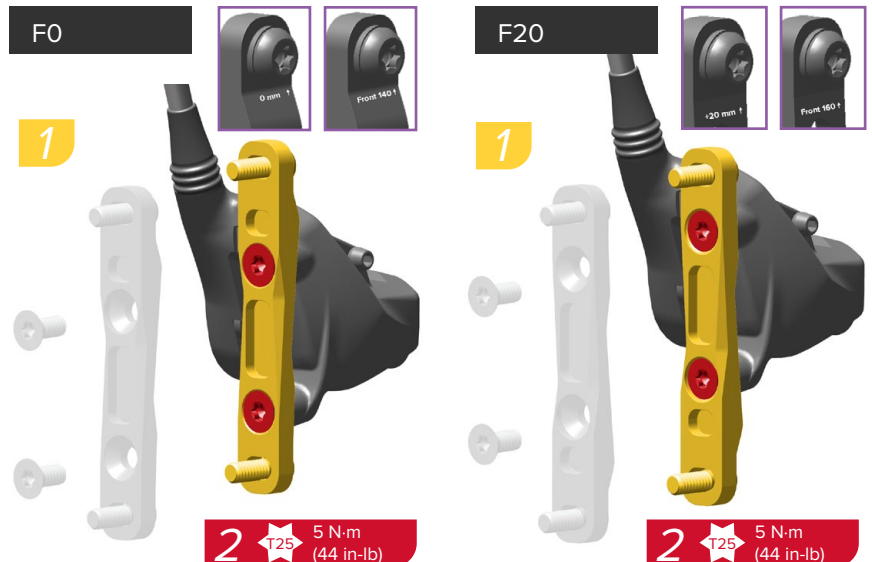

Caliper Installation

Einbau der Bremssättel

Instalación de la pinza de freno

Caliper installation, centering, and torque is the same for all flat and post mount calipers, with or without a bracket, post, or spacer.

Die Montage, Zentrierung und das Drehmoment des Bremssättels sind bei allen flachen und Post Mount-Bremssätteln mit oder ohne Halterung, Post oder Distanzstück gleich.

La instalación de la pinza de freno, el centrado y el par de apriete es el mismo para las pinzas de montaje plano y de poste, ya sea con o sin soporte, poste o espaciador.



Loosely install the caliper onto the fork. Lightly squeeze (approx. 4 lbs.) the lever blade repeatedly to advance the caliper pistons, then hold the lever blade and lightly tighten the bolts.

Montieren Sie den Bremssattel lose am Rahmen. Ziehen Sie mehrmals leicht am Bremshebel (ca. 2 kg), um die Bremssattelkolben vorzuschieben. Halten Sie dann den Bremshebel gezogen und ziehen Sie die Schrauben leicht fest.

Instale la pinza de freno en el cuadro, pero sin apretarla. Presione suavemente (aprox. 2 kg) y de forma repetida el brazo de la maneta para hacer avanzar los pistones de la pinza; a continuación, mantenga presionado el brazo de la maneta y apriete ligeramente los pernos.

Installation de l'étrier

Installazione della pinza

Montage van remklauw

L'installation, le centrage et le couple de serrage de l'étrier sont les mêmes pour tous les étriers à montage plat et post mount, avec ou sans support, tige ou entretoise.

L'installazione, il centraggio e la coppia di serraggio della pinza sono uguali per tutte le pinze Flat Mount e Post Mount, con o senza staffa, supporto o distanziale.

Montage, centering en koppel van de remklauw zijn gelijk voor alle vlakke en aan een stang bevestigde remklauwen, met of zonder beugel, pen of tussenblokjes.



Installez l'étrier sur le cadre sans le serrer. Actionnez légèrement (environ 2 kg) le levier à plusieurs reprises afin de faire avancer les pistons de l'étrier. Puis, sans relâcher le levier, serrez légèrement les vis.

Stringere senza serrare la pinza sul telaio. Premere leggermente (circa 2 kg) ripetutamente la leva del freno per far avanzare i pistoncini della pinza, quindi tenerla premuta, e stringere leggermente le viti.

Monteer de remklauw losjes op het frame. Knijp de hendel herhaaldelijk lichtjes dicht (ongeveer 2 kg) om de zuigers van de remklauw vooruit te brengen, houd de hendel vervolgens vast en draai de bouten lichtjes vast.

Instalação da maxila

キャリパーの取り付け

刹车钳安装

A instalação, centragem e momento de torção são os mesmos para todas as maxilas achatadas e montadas no poste, com ou sem um suporte, poste ou espaçador.

キャリパーの取り付け、センタリング、トルクは、ブラケット、ポスト、スペーサーの有無にかかわらず、すべてのフラットマウント・キャリパーとポストマウント・キャリパーで同じです。

对于所有扁平型刹车钳和柱式安装刹车钳而言，无论是否采用支架、柱或垫片，刹车钳的安装、居中和扭矩都是相同的。

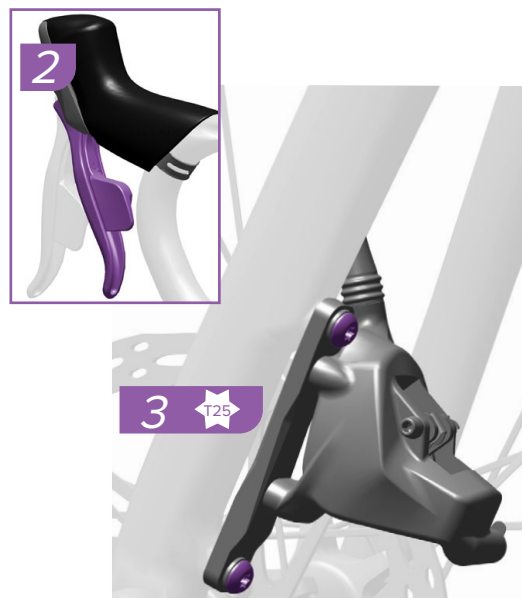

Instale a maxila no quadro, sem apertar. Aperte suavemente (aproximadamente 2 kg) a lâmina da alavanca várias vezes para fazer avançar os êmbolos da maxila, e depois segure a lâmina da alavanca e aperte levemente os pernos.

キャリパーをフレームに緩めに取り付けます。レバー・ブレードを繰り返し軽く(約2キロの握力で)握ってキャリパーのピストンを進めたら、レバー・ブレードを保持し、ボルトを軽く締めます。

将刹车钳宽松地装到车架上。轻轻地(约2千克)反复按压刹车杆,以推进刹车钳活塞,然后握住刹车杆,轻轻拧紧螺栓。



Install
Einbauen
Instalación

Instalar
Installare
Monteren

Instalar
取り付け
安装



Adjust
Einstellen
Ajustar

Regler
Regolare
Afstellen

Ajustar
調節



4

Check that the brake pads are equally spaced on either side of the rotor, lightly squeeze (approx. 4 lbs) and hold the brake lever, and then tighten the bolts to the torque specified.

If the brake pads rub on the rotor, loosen the caliper bolts and adjust the caliper position. Repeat steps 2 - 6.

NOTICE

Brake pads may advance unevenly from the caliper. This is normal and will not affect brake performance.

Do not lubricate or clean caliper pistons.

Do not squeeze the brake lever without a SRAM pad spacer or rotor installed.

Prüfen Sie, dass sich die Bremsbeläge auf beiden Seiten im selben Abstand zur Bremsscheibe befinden, ziehen Sie den Bremshebel leicht (ca. 2 kg) und halten Sie ihn gezogen, und ziehen Sie dann die Schrauben mit dem vorgegebenen Drehmoment fest.

Wenn die Bremsbeläge an der Bremsscheibe schleifen, lösen Sie die Bremssattelschrauben und passen Sie die Stellung des Bremssattels an. Wiederholen Sie die Schritte 2 bis 6.

HINWEIS

Die Bremsbeläge werden vom Bremssattel möglicherweise ungleichmäßig vorgeschoben. Dies ist normal und wirkt sich nicht auf die Bremsleistung aus.

Schmieren und säubern Sie die Bremssattelkolben nicht.

Ziehen Sie nicht den Bremshebel, ohne dass ein SRAM-Belagspreizer oder eine Bremsscheibe installiert ist.

Compruebe que las pastillas de freno quedan igualmente separadas a ambos lados del rotor, presione suavemente (aprox. 2 kg) y sujete la maneta de freno y apriete los pernos al par especificado.

Si las pastillas de freno rozan contra el rotor, afloje los pernos de la pinza de freno y ajuste la posición de la pinza. Repita los pasos 2 a 6.

AVISO

Las pastillas de freno pueden avanzar de forma desigual desde la pinza de freno. Esto es normal y no afecta al rendimiento del freno.

No lubrique ni limpie los pistones de la pinza de freno.

No presione la maneta de freno sin un rotor o separador de pastillas SRAM instalado.



5

Vérifiez qu'il y a le même espace de chaque côté entre les plaquettes et le disque de frein. Actionnez faiblement (d'environ 2 kg) le levier de frein et maintenez-le serré, puis serrez les boulons au couple recommandé.

Si les plaquettes de frein frottent contre le disque, desserrez les boulons de l'étrier et ajustez sa position. Répétez les étapes 2 à 6.

AVIS

Il se peut qu'une plaquette de frein avance plus vite que l'autre dans l'étrier. Ceci est normal et ne compromet en rien les performances de freinage.

Les pistons de l'étrier ne doivent jamais être lubrifiés ou nettoyés.

N'actionnez pas le levier de frein s'il n'y a pas d'écarteur de plaquettes SRAM ou de disque de frein installé dans l'étrier.

Controllare che i pattini dei freni siano equidistanti su entrambi i lati del rotore, premere leggermente (circa 2 kg) e tenere ferma la leva del freno, quindi serrare i bulloni alla coppia specificata.

Se i pattini del freno sfregano sul rotore, allentare i bulloni della pinza e regolare la posizione della pinza. Ripetere i punti 2 - 6.

AVVISO

I pattini dei freni possono avanzare in modo non uniforme dalla pinza. Ciò è normale e non influisce sulla performance dei freni.

Non lubrificare o pulire i pistoni delle pinze.

Non agire sulla leva del freno senza aver installato un distanziale dei pattini o un rotore SRAM.

Controleer of de remblokjes zich aan weerskanten op gelijke afstand van de rotor bevinden, knijp de remhendel lichtjes dicht (ongeveer 2 kg) en houd vast, en draai de bouten vervolgens vast tot het aangegeven aandraaimoment.

Als de remblokjes over de rotor schuren, maak de remklauwbouten los en pas de positie van de remklauw aan. Herhaal stappen 2 - 6.

MEDEDELING

De remblokjes kunnen ongelijkmatig vanaf de remklauw vooruit bewegen. Dit is normaal en heeft geen impact op de remprestaties.

Smeer of reinig de zuigers van de remklauw niet.

Knijp de remhendel niet dicht wanneer er geen SRAM-afstandsblokje of rotor is geïnstalleerd.



6 5 N-m (44 in-lb)

Verifique que as pastilhas do travão estejam igualmente espaçadas de cada lado do rotor, aperte suavemente (aproximadamente 2 kg) e segure a alavanca do travão, e depois aperte os pernos ao momento de torção especificado.

Se as pastilhas do travão roçarem no rotor, desaperte um pouco os pernos da maxila e ajuste a posição da maxila. Repita os passos 2 a 6.

NOTIFICAÇÃO

As pastilhas do travão poderão avançar de forma desigual na maxila. Isto é normal e não afetará o desempenho dos travões.

Não lubrifique nem limpe os êmbolos da maxila.

Não aperte a alavanca do travão sem que esteja instalado um separador de pastilhas SRAM ou um rotor.

ブレーキ・パッドが、ローターのいずれの側にも等しいスペースの位置になっていることを確認したら、ブレーキ・レバーを軽く(約2キログラムの握力で)握って保持し、ボルトを指定されたトルク値で締めます。

ブレーキ・パッドがローターを擦るようであれば、キャリパーのボルトを緩めてキャリパーの位置を調節します。ステップ2～6を繰り返します。

注意事項

ブレーキ・パッドはキャリパーから不均等に進む場合があります。これは正常であり、ブレーキの性能に影響はありません。

キャリパーのピストンに潤滑油を塗布したり、ピストンを清掃したりしないでください。

SRAMのパッド・スペーサーまたはローターを取り付けずに、ブレーキ・レバーを握らないでください。

确保刹车碟与两侧的刹车皮之间的间距相等。轻轻(约2千克)按压刹车杆,然后握住刹车杆,将螺栓拧紧至指定的扭矩。

如果刹车皮摩擦刹车碟,则放松卡钳螺栓,然后调节卡钳的位置。重复步骤2-6。

注意

两侧的刹车皮可能会不均匀地从卡钳移动。这是正常现象,不会影响刹车性能。

请勿润滑或清洁卡钳活塞。

如果SRAM刹车皮垫片或刹车碟尚未装入卡钳,请勿按压刹车杆。

Post Mount - Hose Angle Adjustment

Post Mount – Einstellen des Leitungswinkels

Montaje en poste: ajuste del ángulo del manguito

Post Mount – Réglage de l'angle de la durite

Post Mount - Regolazione dell'angolo del tubo

Post Mount - De hoek van de slang afstellen

Montagem no poste - Ajuste do ângulo do tubo flexível

ポスト・マウント - ホース角度の調節

柱式安装 - 油管角度调节

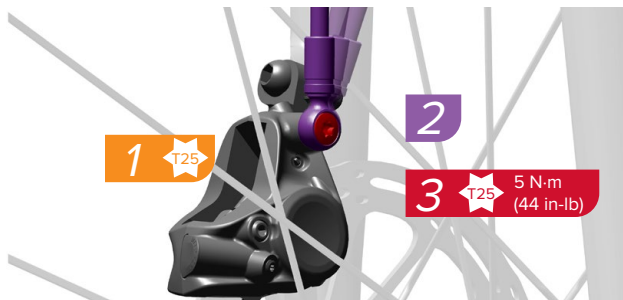

Loosen the banjo bolt a quarter turn, adjust the hose to the desired angle, then tighten the banjo bolt.

DOT fluid may leak from the system when adjusting the banjo bolt. If any fluid leaks from the banjo bolt, the system will need to be bled. Consult the *SRAM Road HRD Hose Shortening and Bleed Manual*.

Desserrez la vis banjo d'un quart de tour, réglez l'angle de la durite, puis resserrez la vis banjo.

Lors du réglage de la vis banjo, du liquide DOT peut fuir du système de freinage. Si du liquide s'écoule de la vis banjo, le circuit devra être purgé. Consultez le *Manuel de raccourcissement de la durite et de purge SRAM Road HRD*.

Afrouxe o perno tipo "banjo" um quarto de volta, ajuste o tubo flexível para o ângulo desejado, e depois aperte o perno tipo "banjo".

Poderá escorrer fluido DOT do sistema quando se ajusta o perno tipo "banjo". Se escorrer algum fluido do perno tipo "banjo", o sistema precisará de ser sangrado. Consulte o *Manual SRAM HRD Road para encurtar o tubo flexível e sangrar*.

NOTICE

Do not allow DOT brake fluid to come into contact with brake pads or rotors.

Lösen Sie die Achsschraube um eine Vierteldrehung, richten Sie die Leitung auf den gewünschten Winkel aus und ziehen Sie die Achsschraube fest.

Beim Justieren der Achsschraube kann Bremsflüssigkeit aus dem System austreten. Wenn Bremsflüssigkeit aus der Achsschraube austritt, muss das System entlüftet werden. Lesen Sie in der *Anleitung zum Entlüften und Kürzen der SRAM-HRD-Leitungen* nach.

AVIS

Veillez à ce que du liquide de frein DOT n'entre jamais en contact avec les plaquettes ou les disques de frein.

Allentare il bullone banjo di un quarto di giro, regolare il tubo all'angolazione desiderata, quindi serrare il bullone banjo.

Il fluido DOT potrebbe fuoriuscire dall'impianto frenante durante la regolazione del bullone banjo. In caso di perdite di fluido dal bullone banjo, sarà necessario spurgare l'impianto frenante. Consultare il *Manuale per lo spurgo e l'accorciamento del tubo SRAM Road HRD*.

NOTIFICAÇÃO

Não deixe que o fluido para travões DOT entre em contacto com as pastilhas nem com os rotores dos travões.

バンジョー・ボルトを4分の1回転させて緩め、ホースを希望の角度に調節し、その後、バンジョー・ボルトを締めます。

バンジョー・ボルトの調節時に、システムからDOTフルードが漏れることがあります。フルードがバンジョー・ボルトから漏れる場合は、システムのブリーディングを行う必要があります。SRAM Road HRD ホースの短縮およびブリーディング・マニュアルを参照してください。

HINWEIS

DOT-Bremsflüssigkeit darf nicht in Kontakt mit Bremsbelägen oder -scheiben geraten.

Aflobe el tornillo de banjo un cuarto de vuelta, ajuste el manguito al ángulo deseado y, a continuación, apriete el tornillo de banjo.

Puede salir líquido DOT del sistema al ajustar el tornillo de banjo. Si ocurre esto, será necesario purgar el sistema. Consulte el *Manual de purgado y recorte de manguitos HRD de carretera SRAM*.

AVVISO

Non lasciare che il fluido per freni DOT venga a contatto con i pattini dei freni o i rotori.

Draai de banjabout een kwartslag los, stel de slang af op de gewenste hoek en draai de banjabout vervolgens vast.

Tijdens het afstellen van de banjabout kan er DOT-vloeistof uit het systeem lekken. Als er vloeistof uit de banjabout lekt, moet het systeem ontluicht worden. Raadpleeg de *handleiding SRAM Road HRD-slang inkorten en ontluichten*.

注意事項

ブレーキ・パッドまたはローターに、DOT ブレーキ・フルードを接触させないでください。

将 Banjo 螺栓旋松 1/4 圈，再将油管调节至理想角度，然后将 Banjo 螺栓拧紧。

调节 Banjo 螺栓时，DOT 刹车油可能会从系统中漏出。如果刹车油从 Banjo 螺栓中漏出，则系统应予以排空。请参阅《SRAM 公路车 HRD 油管截短和排空手册》。

AVISO

Evite que el líquido de frenos DOT entre en contacto con los rotores o las pastillas de freno.

MEDEDELING

Zorg dat er geen DOT-remvloeistof in contact komt met de remblokjes of -schijven.

注意

请勿让 DOT 刹车油接触刹车皮或刹车碟。

Reach and Contact Point Adjustment

Einstellung von Griffweite und Kontaktpunkt

Ajuste del punto de alcance y contacto

Portée et réglage du point de contact

Regolazione della portata e del punto di contatto

Bereik- en contactpuntafstelling

Afinação do alcance e do ponto de contacto

リーチとコンタクト・ポイントの調節

握距和触点调节

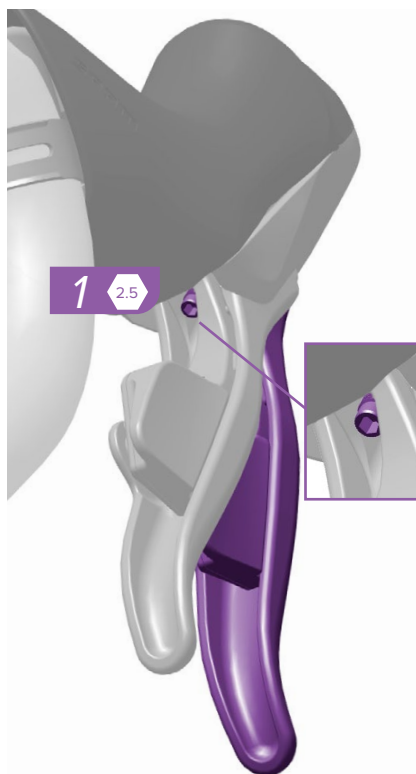

Use a 2.5 mm hex wrench to rotate the reach adjust clockwise to bring the lever closer to the bar, or counterclockwise to move the lever away from the bar.

The brake lever and shifter paddle adjust together.

Drehen Sie die Schraube der Griffweiteneinstellung mit einem 2,5-mm-Inbusschlüssel im Uhrzeigersinn, um den Bremshebel näher zum Lenker zu bewegen, oder drehen Sie sie gegen den Uhrzeigersinn, um den Bremshebel vom Lenker weg zu bewegen.

Brems- und Schalthebel werden gemeinsam eingestellt.

Con una llave Allen de 2,5 mm, gire el tornillo de ajuste de alcance en sentido horario para acercar la maneta al manillar, o en sentido antihorario para separarla.

La maneta de freno y la palanca de cambio se ajustan a la vez.

À l'aide d'une clé hexagonale de 2,5 mm, tournez le régulateur de la garde dans le sens des aiguilles d'une montre pour rapprocher le levier du cintre ou dans le sens inverse des aiguilles d'une montre pour l'éloigner du cintre.

Le levier de frein et le levier de dérailleur se règlent ensemble.

Utilizzare una chiave esagonale da 2,5 mm per ruotare il bullone di regolazione della portata in senso orario per avvicinare la leva al manubrio o in senso antiorario per allontanarla.

La leva del freno e la palette cambio vengono regolati insieme.

Use uma chave sextavada de 2,5 mm para rodar a regulação do alcance no sentido dos ponteiros do relógio, para mover a alavanca aproximando-a do guidador, ou no sentido contrário ao dos ponteiros do relógio, para mover a alavanca afastando-a mais do guidador.

A alavanca do travão e o manípulo achatado das mudanças ajustam-se juntos.

2.5 mm のヘクスレンチを使用し、リーチ調節器を右に回すと、レバーがバーに近づき、左に回すと、レバーがバーから遠ざかります。

ブレーキ・レバーとシフター・パドルと一緒に調節されます。



SRAM RED/Force: To adjust the amount of lever movement before the pads engage the rotor, rotate the contact point adjust clockwise to increase the lever throw, or counterclockwise to decrease the lever throw.

SRAM RED/Force: Um den Hebelweg bis zum Fassen der Bremsbeläge auf der Bremsscheibe anzupassen, gehen Sie wie folgt vor: Drehen Sie den Kontaktpunkt-Einsteller im Uhrzeigersinn, um den Hebelweg zu verlängern, oder drehen Sie ihn gegen den Uhrzeigersinn, um den Hebelweg zu verkürzen.

SRAM RED/Force: Para ajustar la cantidad de movimiento de la palanca antes de que las pastillas enganchen con el rotor, gire el ajuste del punto de contacto en sentido horario a fin de aumentar el recorrido de la maneta, o en sentido antihorario para reducirlo.

SRAM RED/Force: pour régler la course du levier avant que les plaquettes ne touchent le disque de frein, tournez le régulateur du point de contact dans le sens des aiguilles d'une montre pour augmenter la course du levier et dans le sens inverse des aiguilles d'une montre pour réduire la course du levier.

SRAM RED/Force: Per regolare la quantità di movimento della leva prima che le pastiglie dei freni si impegnino con il rotore, ruotare il registro del punto di contatto in senso orario per aumentare il tiro della leva, o in senso antiorario per diminuire il tiro della leva.

SRAM RED/Force: Om de bewegingsgrootte van de hendel aan te passen voordat de remblokjes in de rotor grijpen, draai de contactpuntafstelling met de klok mee om de beweging van de hendel te vergroten of tegen de klok in om de beweging te verkleinen.

SRAM RED/Force: Para afinar a extensão do movimento da alavanca antes de as pastilhas entrarem em contacto com o rotor, rode o ajuste do ponto de contacto no sentido dos ponteiros do relógio para aumentar o alcance do movimento da alavanca, ou no sentido contrário ao dos ponteiros do relógio para diminuir o alcance do movimento da alavanca.

SRAM RED/Force: パッドがローターに作用するまでのレバーの動きの量を調節するには、接触ポイント調節器を右に回してレバーの稼動総量を増加させるか、または左に回してレバーの稼動総量を減少させます。

SRAM RED/Force: 若要调节刹车杆在刹车皮触及刹车碟之前的移动距离，请顺时针转动触点调节螺母以增大握距，或者请逆时针转动触点调节螺母以缩小握距。

Hose Shortening and Bleed

Entlüften und Kürzen der Leitungen
Purgado y recorte de manguitos

Raccourcissement de la durite et
purge
Spurgo e accorciamento del tubo
De slang inkorten en ontlichten

Encurtar o tubo flexível e sangrar
ホースの短縮とブリーディング
油管截短和排空

NOTICE

For brake hose shortening and bleed, consult the *SRAM Road HRD Hose Shortening and Bleed Manual*.

HINWEIS

Hinweise zum Entlüften und Kürzen der Bremsleitungen finden Sie in der *Anleitung zum Entlüften und Kürzen der SRAM-HRD-Leitungen*.

AVISO

Para conocer el procedimiento de recorte y purgado del manguito, consulte el *Manual de purgado y recorte de manguitos HRD de carretera SRAM*.

AVIS

Consultez le *Manuel de raccourcissement de la durite et de purge SRAM Road HRD* pour le raccourcissement de la durite et la procédure de purge.

AVVISO

Per l'accorciamento del tubo del freno e lo spurgo, consultare il *Manuale per lo spurgo e l'accorciamento del tubo SRAM Road HRD*

MEDEDELING

Voor het inkorten en ontlichten van de remslang, raadpleeg de *handleiding SRAM Road HRD-slang inkorten en ontlichten*

NOTIFICAÇÃO

Para encurtar o tubo flexível do travão e sangrar, consulte o *Manual SRAM HRD Road para encurtar o tubo flexível e sangrar*.

注意事項

ブレーキ・ホースの短縮とブリーディングについては、*SRAM Road HRD* ホースの短縮およびブリーディング・マニュアルを参照してください。

注意

刹车油管截短和排空，请参见《*SRAM 公路车 HRD 油管截短和排空手册*》。

Bed-in Procedure

Verfahren zum Einfahren

Procedimiento de rodaje

Procédure de rodage

Procedura di collocamento

Inremprocedure

Procedimento para acamar

慣らしの手順

磨合流程

All new brake pads and rotors should be put through a wear-in process called 'bed-in'. The bed-in procedure, which should be performed prior to your first ride, ensures the most consistent and powerful braking feel along with the quietest braking in most riding conditions. The bed-in process heats up the brake pads and rotors, which deposits an even layer of brake pad material (transfer layer) to the braking surface of the rotor. This transfer layer optimizes braking performance. To watch a video of the bed-in procedure, visit www.sram.com/service.

⚠ WARNING - CRASH HAZARD

The bed-in process requires you to perform heavy braking. You must be familiar with the power and operation of disc brakes. Braking heavily when not familiar with the power and operation of disc brakes could cause you to crash, which could lead to serious injury and/or death. If you are unfamiliar with the power and operation of disc brakes, you should have the bed-in process performed by a qualified bicycle mechanic.

To safely achieve optimal results, remain seated on the bike during the entire bed-in procedure. Do not lock up the wheels at any point during the bed-in procedure.

- Accelerate the bike to a moderate speed, then firmly apply the brakes until you are at walking speed. Repeat approximately twenty times.
- Accelerate the bike to a faster speed, then very firmly apply the brakes until you are at walking speed. Repeat approximately ten times.
- Allow the brakes to cool prior to any additional riding.
- After the bed-in procedure has been performed, the caliper may need to be re-centered.

Alle neuen Bremsbeläge und Bremsscheiben sollten sorgfältig eingefahren werden. Das Einfahren, das vor der ersten Fahrt stattfinden sollte, gewährleistet ein gleichmäßiges Bremsverhalten und hohe Bremskraft sowie geräuscharmes Bremsen unter den meisten Fahrbedingungen. Beim Einfahren werden die Bremsbeläge und Bremsscheiben erwärmt, sodass sich eine gleichmäßige Schicht Bremsbelagmaterial (Transferschicht) auf der Oberfläche der Bremsscheibe absetzt. Diese Transferschicht optimiert die Bremsleistung. Ein Video zum Einfahrverfahren finden Sie auf www.sram.com/service.

⚠ WARNUNG – UNFALLGEFAHR

Der Einfahrprozess erfordert heftiges Bremsen. Sie müssen mit der Leistung und Bedienung von Scheibenbremsen vertraut sein. Durch heftiges Bremsen, ohne mit der Leistung und Bedienung von Scheibenbremsen vertraut zu sein, kann es zu Unfällen mit schweren oder tödlichen Verletzungen kommen. Wenn Sie mit der Leistung und Bedienung von Scheibenbremsen nicht vertraut sind, sollten Sie die Bremsen von einem qualifizierten Fahrradmechaniker einfahren lassen.

Um optimale Ergebnisse zu erzielen, bleiben Sie während des gesamten Verfahrens zum Einfahren der Beläge auf dem Fahrrad sitzen. Die Räder dürfen beim Einfahren nicht blockieren.

- Beschleunigen Sie das Fahrrad auf eine mittlere Geschwindigkeit und betätigen Sie kräftig die Bremsen, bis das Fahrrad auf Schrittgeschwindigkeit abgebremst wird. Wiederholen Sie den Vorgang ca. 20 Mal.
- Beschleunigen Sie das Fahrrad auf eine höhere Geschwindigkeit und betätigen Sie sehr kräftig die Bremsen, bis das Fahrrad auf Schrittgeschwindigkeit abgebremst wird. Wiederholen Sie den Vorgang ca. 10 Mal.
- Lassen Sie die Bremsen abkühlen, bevor Sie weiter mit dem Fahrrad fahren.
- Nachdem das Einfahrverfahren durchgeführt wurde, muss möglicherweise der Bremsattel neu zentriert werden.

Todos los rotores y pastillas de freno nuevos deben someterse a un proceso de desgaste inicial conocido como 'rodaje'. Este procedimiento de asentamiento, que debe llevarse a cabo antes de montar por primera vez, garantiza una sensación de frenado uniforme y potente, además de silenciosa, en la mayoría de las condiciones de uso. El proceso de asentamiento calienta los rotores y las pastillas de freno, lo cual hace que se deposite una capa uniforme de material de las pastillas de freno (capa de transferencia) sobre la superficie de frenado del rotor. Esta capa de transferencia optimiza el comportamiento al frenar. Para ver un vídeo del procedimiento de rodaje, visite www.sram.com/service.

⚠ ATENCIÓN – RIESGO DE ACCIDENTE

Para realizar el proceso de asentamiento es necesario realizar varias frenadas a fondo. Deberá estar familiarizado con la potencia y el funcionamiento de los frenos de disco. Una fuerte frenada sin estar familiarizado con la potencia y el funcionamiento de los frenos de disco puede ocasionar un accidente, con consecuencias graves o incluso mortales. Si no está familiarizado con la potencia y el funcionamiento de los frenos de disco, conviene que el proceso de asentamiento sea realizado por un mecánico de bicicletas cualificado.

Para conseguir resultados óptimos de una manera segura, permanezca sentado en la bicicleta durante todo el procedimiento de asentamiento. No bloquee las ruedas en ningún momento del procedimiento de asentamiento.

- Acelere la bicicleta hasta una velocidad moderada y accione entonces los frenos con firmeza hasta reducir su velocidad a la de un peatón. Repita el proceso unas veinte veces.
- Acelere la bicicleta hasta una velocidad más rápida y accione entonces los frenos con mucha firmeza hasta reducir su velocidad a la de un peatón. Repita el proceso unas diez veces.
- Deje enfriar los frenos antes de volver a montar.
- Después de realizar el procedimiento de asentamiento, es posible que sea necesario volver a centrar la pinza de freno.

Toutes les plaquettes de frein neuves et tous les disques de frein neufs doivent bénéficier d'une mise en fonctionnement progressive appelée « rodage ». Cette procédure de rodage, qu'il faut réaliser avant votre première sortie à vélo, a pour but de vous assurer des sensations de freinage les plus homogènes et les plus puissantes possibles ainsi qu'un freinage très silencieux dans la plupart des conditions. La procédure de rodage chauffe les plaquettes ainsi que les disques de frein ce qui a pour effet de déposer une fine couche régulière de garniture (couche de transfert) sur la surface de freinage du disque. Cette couche de transfert garantit des performances de freinage optimales. Une vidéo sur le processus de rodage est disponible sur le site www.sram.com/service.

⚠️ AVERTISSEMENT – RISQUE DE CHUTE

La procédure de rodage exige que vous réalisiez des freinages appuyés. Vous devez vous familiariser avec la puissance et le mode de fonctionnement de vos freins à disque. Le fait de freiner de manière appuyée sans être habitué à la puissance et au mode de fonctionnement des freins à disque peut entraîner une chute et donc des blessures graves voire mortelles. Si vous ne connaissez pas bien la puissance et le mode de fonctionnement de vos freins à disque, il convient de confier la procédure de rodage à un mécanicien vélo qualifié.

Pour obtenir les meilleurs résultats en toute sécurité, veuillez à rester assis sur la selle pendant toute la procédure de rodage. Veuillez à ne pas bloquer les roues pendant le rodage des freins.

- Roulez à vitesse modérée, puis freinez fortement pour réduire la vitesse jusqu'à ce que vous rouliez au pas. Répétez cette opération une vingtaine de fois.
- Roulez à vitesse élevée, puis freinez très fortement pour réduire la vitesse jusqu'à ce que vous rouliez au pas. Répétez l'opération une dizaine de fois.
- Laissez refroidir les freins avant toute nouvelle sortie.
- Une fois le rodage effectué, il se peut que l'étrier ait besoin d'être recentrer.

Tutti i pattini freno e i rotori nuovi devono essere sottoposti a una procedura di adattamento chiamata "collocamento". La procedura di collocamento, che deve essere eseguita prima del primo utilizzo della bici, consente di ottenere l'azione frenante più costante e potente possibile, oltre che più silenziosa, nella maggior parte delle condizioni di guida. La procedura di collocamento determina il riscaldamento dei pattini freno e del rotore; durante la procedura, i pattini depositano uno strato uniforme del materiale di cui sono costituiti (strato di trasferimento) sulla superficie frenante del rotore. Questo strato di trasferimento ottimizza le prestazioni di frenata. Per vedere un video della procedura di collocamento, visitare il sito www.sram.com/service.

⚠️ AVVERTENZA - PERICOLO DI INCIDENTE

La procedura di collocamento richiede di eseguire frenate piuttosto brusche. È necessario avere familiarità con la potenza e il funzionamento dei freni a disco. Una frenata brusca quando non si ha familiarità con la potenza e il funzionamento dei freni a disco potrebbe causare incidenti, che potrebbero comportare gravi lesioni e/o morte. Se avete poca dimestichezza con la potenza e il funzionamento di freni a disco, far effettuare la procedura di collocamento da un meccanico qualificato.

Per ottenere risultati ottimali in sicurezza, restare seduti sulla bici durante l'intera procedura di collocamento dei pattini. Non bloccare mai le ruote durante la procedura di collocamento.

- Accelerare raggiungendo una velocità moderata, quindi agire con forza sui freni rallentando fino a procedere a passo d'uomo. Ripetere circa venti volte.
- Accelerare raggiungendo una velocità moderata, quindi agire con forza sui freni rallentando fino a procedere a passo d'uomo. Ripetere circa dieci volte.
- Lasciare raffreddare i freni prima di un'ulteriore corsa.
- Dopo l'esecuzione della procedura di collocamento, potrebbe essere necessario ricentrare la pinza.

Alle nieuwe remblokjes en rotors moeten een inlooproces, genaamd 'inremmen', ondergaan. De inremprocedure, die voor uw eerste rit dient uitgevoerd te worden, zorgt voor het meest consistente en krachtige remgevoel samen met het stilste remmen onder de meeste rijomstandigheden. De inremprocedure warmt de remblokjes en rotors op zodat een gelijkmatige laag van remblokjesmateriaal (overdrachtslaag) op het remoppervlak van de rotor wordt aangebracht. Deze overdrachtslaag optimaliseert de remprestaties. Om een video van de inremprocedure te bekijken, ga naar www.sram.com/service.

⚠️ WAARSCHUWING - GEVAAR OP EEN ONGEVAL

De inremprocedure vereist hard remmen. U moet aldus vertrouwd zijn met de kracht en werking van de schijfremmen. Hard remmen terwijl u niet vertrouwd bent met de kracht en werking van de schijfremmen kan een ongeval veroorzaken, wat kan leiden tot ernstig letsel en/of de dood. Als u niet vertrouwd bent met de kracht en werking van de schijfremmen, laat de inremprocedure uitvoeren door een vakbekwame fietsenmaker.

Om het beste resultaat op een veilige manier te bereiken, blijf gedurende de hele inremprocedure op uw fiets zitten. Sluit de wielen tijdens de inremprocedure nooit in.

- Fiets aan een matige snelheid, knijp de remmen vervolgens stevig dicht totdat u tegen wandelsnelheid fietst. Herhaal dit ongeveer twintig keer.
- Fiets aan een hogere snelheid, knijp de remmen vervolgens stevig dicht totdat u tegen wandelsnelheid fietst. Herhaal dit ongeveer tien keer.
- Laat de remmen afkoelen voordat u terug fietst.
- Na het uitvoeren van de inremprocedure, kan het nodig zijn om de remklauw opnieuw mooi in het midden te zetten.

Todas as pastilhas e rotores novos devem ser sujeitos a um processo de desgaste (ou rodagem) chamado 'acamar'. O processo para acamar, que deverá ser feito antes do seu primeiro passeio de bicicleta, assegura que irá ter a sensação de travagem mais consistente e poderosa, juntamente com a travagem mais silenciosa, na maior parte das condições de condução. O processo de acamar aquece as pastilhas do travão e os rotores, o que deposita uma camada uniforme de material das pastilhas (camada de transferência) na superfície de travagem do rotor. É esta camada de transferência que otimiza o desempenho da travagem. Para ver um vídeo do procedimento de acamar, visite www.sram.com/service.

⚠️ AVISO – PERIGO DE ACIDENTE

O processo de acamar exige que faça fortes travagens. Tem que estar familiarizado com a força e o funcionamento dos travões de disco. Fazer fortes travagens quando não se está familiarizado com a força e o funcionamento dos travões de disco pode fazer com que tenha um acidente, o que poderia levar a ferimentos graves e/ou morte. Se não estiver familiarizado com a força e o funcionamento dos travões de disco, deverá mandar fazer o processo de acamar a um mecânico de bicicletas qualificado.

Para conseguir resultados óptimos com segurança, mantenha-se sentado na bicicleta durante todo este processo de acamar as pastilhas dos travões. Trate de não bloquear as rodas em nenhuma altura durante este procedimento de acamar as pastilhas dos travões.

- Acelere a bicicleta até uma velocidade moderada e então aplique os travões com firmeza até que fique a uma velocidade como de caminhar a pé. Repita a operação cerca de vinte vezes.
- Acelere a bicicleta até uma velocidade maior e então aplique os travões com firmeza até que fique a uma velocidade como de caminhar a pé. Repita cerca de dez vezes.
- Deixe arrefecer os travões antes de continuar a andar de bicicleta.
- Depois de ter sido efectuado o procedimento de acamar, a maxila poderá ter que ser novamente centrada.

すべての新しいブレーキ・パッドとローターは、「ベッドイン」と呼ばれる慣らしの手順を経る必要があります。この慣らしの手順は、最初の乗車前に行わなければなりません。これにより、どのような条件下でのライドにも、最もパワフルで静かなブレーキング性能を一貫して発揮できるようになります。ベッドインの過程では、ブレーキ・パッドとローターが過熱し、ブレーキ・パッド素材が均一の層（転写層）を形成して、ローターのブレーキング面へと堆積します。この転写層がブレーキの性能を最大化します。慣らしの手順を紹介するビデオは、www.sram.com/service でご覧いただけます。

⚠️ 警告 - 事故につながる危険性

慣らしの過程では、強いブレーキ操作が必要になります。ディスク・ブレーキの作動力と操作方法を習熟していなければなりません。ディスク・ブレーキの作動力と操作方法を習熟しないまま強力なブレーキ操作を行うと、事故を招き、重傷および/または死亡につながる危険性があります。ディスク・ブレーキの作動力と操作方法に不慣れな場合は、専門の自転車整備士に慣らしの過程を行ってもらった必要があります。

最適な結果を安全に得るため、パッドを慣らす作業は、自転車のサドルに座ったまま行ってください。パッドを慣らす作業中には、いかなる時点でも、ホイールをロックアップしないでください。

- 自転車を中程度の速度まで上げたら、歩行速度に落ちるまで、しっかりとブレーキをかけます。これを約 20 回繰り返します。
- 自転車をより高速で走らせた後、歩行速度に落ちるまで、非常に強くブレーキをかけます。これを約 10 回繰り返します。
- 毎回のブレーキ操作ごとにブレーキの熱を冷ましてから、次のブレーキ操作に移るようにします。
- ベッドイン(慣らし)の手順を行った後、キャリパーを再び中央に位置させる必要があります。

所有新的刹车皮和刹车碟都应完成磨擦合入过程，这称为“磨合”。磨合过程应在首次骑行前完成，它能确保最连贯和有利的制动感，实现在大多数骑行条件下最安静地制动。磨合过程会使刹车皮和刹车碟生热，这会将一层均匀的刹车皮材料（印层）敷到刹车碟制动表面上。该印层可以优化刹车性能。若要观看磨合流程视频，请访问 www.sram.com/service。

⚠️ 警告 - 撞伤隐患

磨合过程需要您重力刹车。您必须熟悉盘式刹车的力道和工作原理。不熟悉盘式刹车的力道和操作而进行大力刹车时，可能会导致您摔倒，进而导致严重的人身伤害和/或死亡。如果您不熟悉盘式刹车的力道和工作原理，则应请专业自行车技师完成磨合过程。

要安全地达到最佳结果，请在整个磨合过程中都坐在自行车上。在磨合过程中任何时候都请勿锁死车轮。

- 将自行车踩至中速，然后用力刹车至步行速度。如此重复约20次。
- 将自行车踩至高速，然后非常用力刹车至步行速度。如此重复约10次。
- 在进一步骑行前让刹车冷却。
- 在执行了磨合流程后，可能需要重新使卡钳居中。

Crankset Installation

Einbau der Kurbelgarnitur
Instalación del juego de bielas

Installation du pédalier
Installazione della guarnitura
Het crankstel monteren

Instalação da pedaleira
クランクセットの取り付け
曲柄組安装

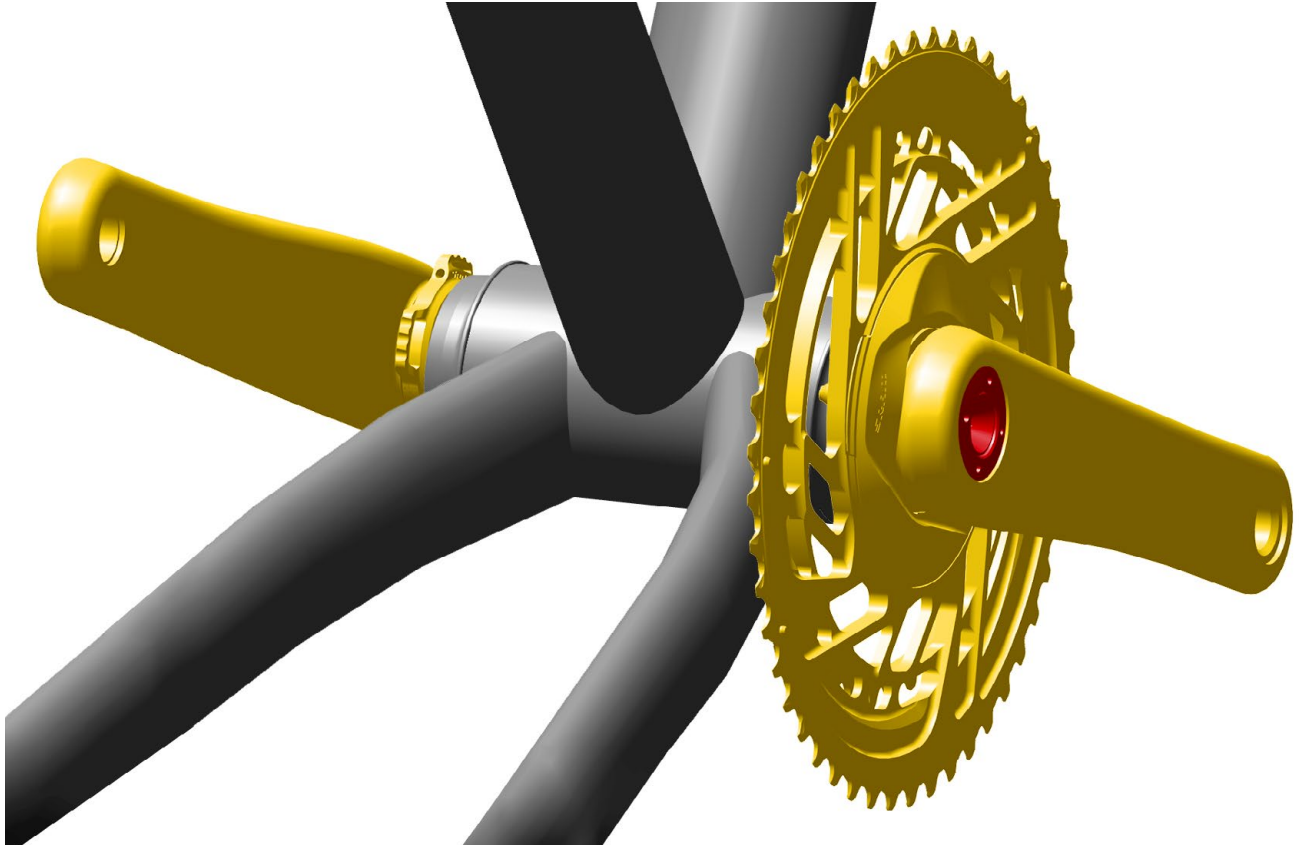

Consult the *DUB MTB and Road Cranksets and Bottom Brackets User Manual* for bottom bracket and crankset installation before proceeding.

Consult the *Quarq Power Meter User Manual* for power meter installation instructions.

Bevor Sie mit dem Einbau des Innenlagers und der Kurbelgarnitur beginnen, lesen Sie die *Bedienungsanleitung für DUB MTB- und Rennrad-Kurbelgarnituren und Innenlager*.

Hinweise zur Montage des Leistungsmessers finden Sie in der *Bedienungsanleitung zum Quarq-Leistungsmesser*.

Consulte el *Manual de usuario de conjuntos de bielas y pedalerías DUB para MTB y carretera* para conocer el procedimiento de instalación del pedalier y el juego de bielas antes de continuar.

Consulte el *Manual de usuario del medidor de potencia Quarq* para obtener instrucciones de instalación del medidor de potencia.

Avant de poursuivre, consultez le *Manuel utilisateur des pédaliers et boîtiers de pédalier DUB pour VTT et route* pour obtenir les instructions d'installation du pédalier et du boîtier de pédalier. Pour obtenir les instructions d'installation du capteur de puissance, consultez le *Manuel utilisateur du capteur de puissance Quarq*.

Consultare il *Manuale utente delle guarniture da strada, DUB MTB e movimenti centrali* per l'installazione delle guarniture e dei movimenti centrali prima di procedere.

Consultare il *Manuale utente del misuratore di potenza Quarq* per le istruzioni di installazione del misuratore di potenza.

Raadpleeg de *DUB Crankstellen en trapassen voor mountainbikes en racefietsen Gebruikershandleiding* voor het monteren van de trapas en het crankstel voordat u doorgaat.

Raadpleeg de *Quarq vermogensmeter Gebruikershandleiding* voor de installatie-instructies van de vermogensmeter.

Consulte o *Manual do Utilizador de Pedaleirase Eixos Pedaleiros DUB MTB e Road (estrada)* para obter o procedimento de instalação de eixos pedaleiros e pedaleiras para estrada.

Consulte o *Manual do Utilizador do Medidor de Potência Quarq* para obter instruções de instalação do medidor de potência.

ボトム・ブラケットとクランクセットの取り付けについては、作業を開始する前に、*DUB MTB* および *Road* のクランクセットおよびボトム・ブラケット・ユーザー・マニュアルを参照してください。

パワー・メーターの取り付け手順は、*Quarq* パワー・メーター・ユーザー・マニュアルを参照してください。

请参阅《*DUB* 山地车和公路车曲柄组与中轴用户手册》，了解有关中轴和曲柄组的安装，然后再执行下一步操作。

功率计的安装说明请参阅《*Quarq* 功率计用户手册》。



Install
Einbauen
Instalar

Installer
Installare
Monteren

Instalar
取り付け
安装



Torque
Drehmoment
Par de apriete

Serrage
Coppia
Andraaimoment

Momento de torção
締め付け
扭緊

Front Derailleur Installation

Einbau des Umwerfers

Instalación del desviador delantero

Installation du dérailleur avant

Montaggio del deragliatore anteriore

De voorderrailleur installeren

Instalação do desviador/derailleur da frente

フロント・ディレイラーの取り付け

前変速器安裝

Front derailleur installation is for 2x systems only. For 1x systems, continue to Rear Derailleur Installation.

Das Verfahren für den Einbau des Umwerfers gilt nur für 2-fach-Systeme. Fahren Sie für 1-fach-Systeme mit dem Einbau des Schaltwerks fort.

La instalación del desviador delantero es solo para los sistemas 2x. Para los sistemas 1x, continúe con Instalación del desviador trasero.

L'installation du dérailleur avant concerne uniquement les systèmes 2x. Pour les systèmes 1x, passez au chapitre Installation du dérailleur arrière.

Il montaggio del deragliatore anteriore è previsto solo per sistemi 2x. Per i sistemi 1x, continuare con l'installazione del deragliatore posteriore.

Het installeren van de voorderrailleur is alleen nodig voor 2x systemen. Voor 1x systemen, ga naar De achterderrailleur installeren.

A instalação do derailleur da frente é apenas para sistemas 2x. Para sistemas 1x, siga para a Instalação do Derailleur traseiro.

フロント・ディレイラーの取り付けは、2x システムに対してのみ行います。1x システムについては、リア・ディレイラーの取り付けに進んでください。

前変速器安裝仅适用于 2x 系统。若是 1x 系统，请跳至“后变速器安裝”一节。



NOTICE

The derailleur must be in the outboard position to begin installation.

AVIS

Le dérailleur doit être sur la position la plus à l'extérieur au moment de commencer l'installation.

NOTIFICAÇÃO

O desviador/derailleur tem que estar na posição para "fora" para iniciar a instalação.

HINWEIS

Um mit dem Einbau zu beginnen, muss sich der Umwerfer in der äußeren Position befinden.

AVVISO

Il deragliatore deve essere in posizione esterna per iniziare l'installazione.

注意事項

取り付けを開始する際は、ディレイラーがアウトボードのポジションでなければなりません。

AVISO

Para empezar la instalación, el desviador debe encontrarse en la posición más exterior.

MEDEDELING

De derailleur moet zich aan het begin van de installatie in de buitenste positie bevinden.

注意

开始安装时变速器必须位于外侧位置。

52/39, 54/41, and 56/43 chainrings: Dual Mount front derailleurs are recommended. A braze-on shim **may** be necessary to allow for proper spacing between the chainring and derailleur, as defined in the Alignment sections.

52/39, 54/41 und 56/43-Kettenblätter: Es werden Dual Mount-Umwerfer empfohlen. Eine Anlöt-Distanzscheibe **kann** erforderlich sein, um den ordnungsgemäßen Abstand zwischen Kettenblatt und Umwerfer zu erhalten, wie im Abschnitt Ausrichtung festgelegt.

Platos de 52/39, 54/41 y 56/43: Se recomienda usar un desviador delantero de doble montaje. **Puede** ser necesario usar una cuña para dejar un espacio adecuado entre el plato y el desviador, según se define en la sección Alineación.

Plateaux 52/39, 54/41 et 56/43 : il est recommandé de monter un dérailleur avant à fixation double position. Il **peut** être nécessaire d'installer une cale à braser pour régler convenablement l'espace entre le dérailleur et le plateau, comme indiqué dans la rubrique Alignement.

Corone 52/39, 54/41 e 56/43: I deragliatori anteriori Dual Mount sono consigliati. **Potrebbe** essere necessario uno spessore a saldare per consentire la corretta distanza tra la corona e il deragliatore, come definito nelle sezioni Allineamento.

52/39, 54/41 en 56/43 kettingbladen: Dual Mount-voorderrailleurs zijn aanbevolen. Een braze-on vulring **kan** nodig zijn voor een juiste afstand tussen het kettingblad en de derailleur, zoals vermeld in de sectie Uitlijning.

Cremalheiras 52/39, 54/41 e 56/43: Recomendam-se derailleurs da frente com montagem dupla (Dual Mount). Um calço soldado (braze-on) **poderá** ser necessário para permitir espaçamento adequado entre a cremalheira e o derailleur, conforme definido nas seções de Alinhamento.

52/39, 54/41, および 56/43 チェーンリング:デュアル・マウント・フロント・ディレイラーが推奨されています。アラインメントのセクションで規定されているチェーンリングとディレイラーの間の適切なスペースを生み出すには、ブレイズオン・シムが必要になる場合があります。

52/39, 54/41 和 56/43 链环: 建议使用双固定座式前变速器。可能有必要使用直装式填隙片来使链轮和变速器之间留有适当间隙，如“对齐”一节所述。

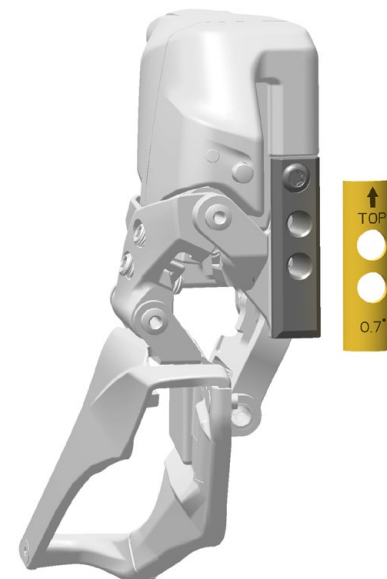

Press & release
Drücken und loslassen
Presionar y soltar

Appuyer puis relâcher
Premere e rilasciare
Drukken en loslaten

Pressione e solte
押し放す
按压并放开

Front Derailleur Set Up Tool Installation

Montage des Umwerfer-Einstellwerkzeugs

Instalación de la herramienta de montaje del desviador delantero

Installation de l'outil de réglage du dérailleur avant

Installazione dello strumento per l'installazione del deragliatore anteriore

De instelbeugel voor voorderaillleur installeren

Instalação/colocação da ferramenta de configuração do desviador/derailleur da frente

フロント・ディレイラー・セットアップ・ツールの取り付け

前变速器安装工具安装

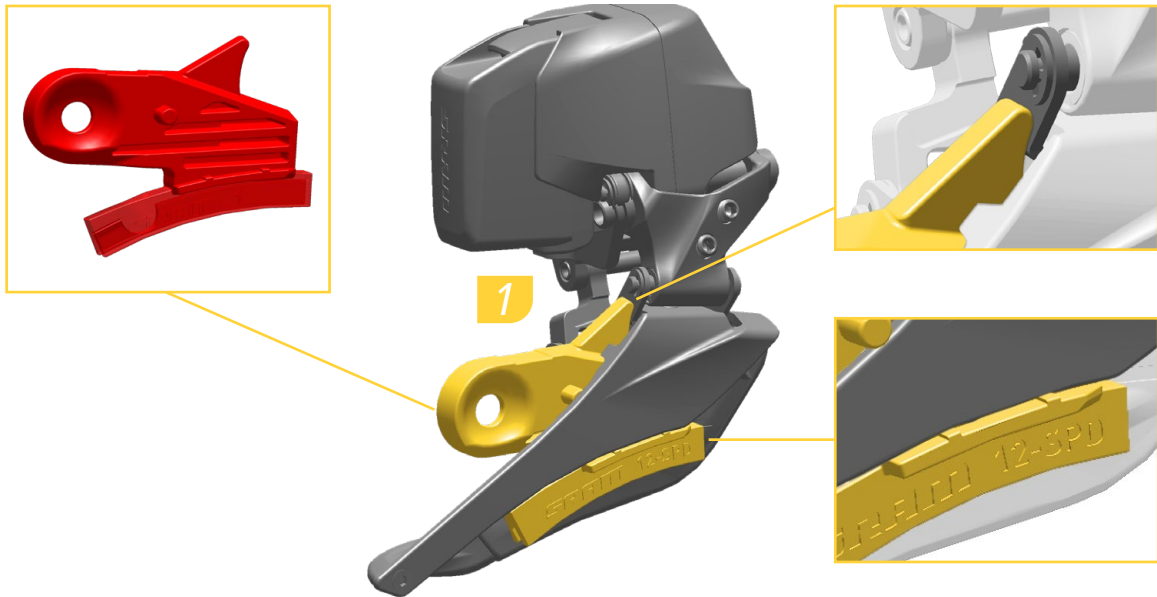

Install the AXS Front Derailleur Set Up Tool into the front derailleur cage, if not installed already.

When installed correctly, the tool will snap into place with the fin and the ledge contacting the derailleur cage.

Setzen Sie das AXS-Umwerfer-Einstellwerkzeug in den Umwerferkäfig ein (falls nicht bereits montiert).

Wenn das Werkzeug ordnungsgemäß eingesetzt wird, rastet es ein, sodass die Finne und der Vorsprung den Umwerferkäfig berühren.

Instale la herramienta de montaje del desviador delantero AXS en la jaula del desviador delantero, si no está ya instalada.

Si se instala correctamente, la herramienta encajará en su sitio, con la aleta y el saliente en contacto con la jaula del desviador.

Installez l'outil de réglage du dérailleur AXS dans la chape du dérailleur, si ce n'est pas déjà fait.

Lorsqu'il est correctement installé, l'outil s'enclenche sur la nervure et le profil, en contact avec la cage du dérailleur.

Installare lo strumento per la regolazione del deragliatore anteriore AXS nella gabbia del deragliatore anteriore, se non è già installato.

Se installato correttamente, lo strumento scatta in posizione con l'aletta e la sporgenza a contatto con la gabbia del deragliatore.

Instale la herramienta de montaje del desviador delantero AXS en la jaula del desviador delantero, si no está ya instalada.

Si se instala correctamente, la herramienta encajará en su sitio, con la aleta y el saliente en contacto con la jaula del desviador.

Instale a ferramenta de configuração do desviador/derailleur AXS da frente dentro da armação/gaiola do derailleur da frente, se não estiver já colocada.

Quando instalada correctamente, a ferramenta irá encaixar no seu lugar, com a asa e a borda saliente em contacto com a armação do derailleur.

まだ取り付けられていない場合は、AXSフロント・ディレイラー・セットアップ・ツールをフロント・ディレイラーのケーシングに取り付けます。

正しく取り付けられると、ツールは、フィンと突起がディレイラーのケーシングに接触し、所定の位置にぴったりと収まります。

如果尚未安装AXS 前变速器安装工具, 则把AXS 前变速器安装工具安装到前变速器的导板内。

如果安装得当, 该工具会卡入到位, 并且翼和凸缘会触及变速器导板。



Install
Einbauen
Instalar

Installer
Installare
Monteren

Instalar
取り付け
安装

Braze-on Mount with Set Up Tool

Anlötbefestigung mit Einstellwerkzeug

Fijación sobre saliente soldado al cuadro ("braze-on") con herramienta de montaje

Support brasé et outil de réglage

Montaggio a saldobrasatura con lo strumento di regolazione

Op de braze-on monteren met de instelbeugel

Montagem do Braze-on com a ferramenta de configuração

セットアップ・ツールを伴うブレイズオン(直付け)

带安装工具的 Braze-on 底座

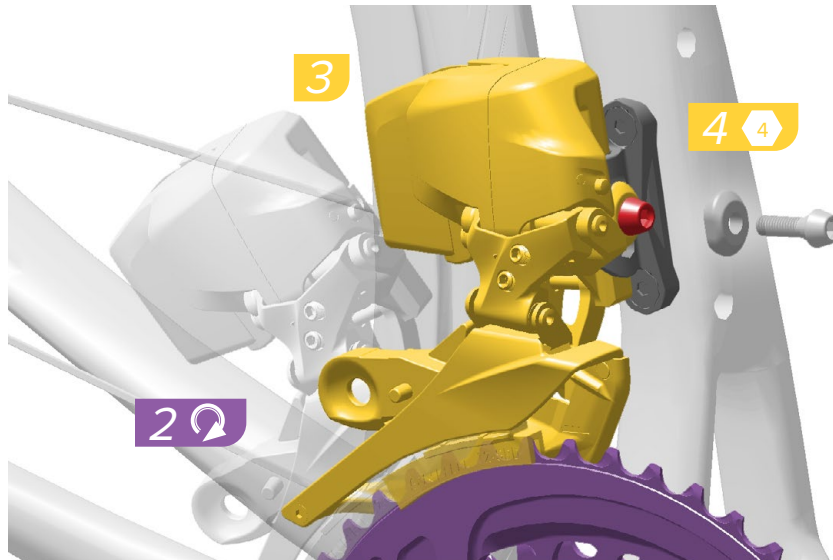

Install the tool and derailer on the large chainring, bottoming the tool on the chainring teeth.

The front derailer installation tool is keyed to help with placement on the chainring.

Rotate the crankset and front derailer clockwise until the derailer meets the braze-on tab. Install the derailer washer and bolt.

Platzieren Sie das Werkzeug und den Umwerfer so auf dem großen Kettenblatt, dass der untere Teil des Werkzeugs auf den Zähnen des Kettenblatts aufliegt.

Das Umwerfer-Einstellwerkzeug ist verzahnt, um die Platzierung auf dem Kettenblatt zu erleichtern.

Drehen Sie die Kurbelgarnitur und den Umwerfer im Uhrzeigersinn, bis der Umwerfer sich auf der Höhe des Anlötsockels befindet. Montieren Sie die Unterlegscheibe und Schraube des Umwerfers.

Instale la herramienta y el desviador en el plato grande, bajando la herramienta sobre los dientes del plato.

La herramienta de instalación del desviador delantero está enchavetada para ayudar a colocarla en el plato.

Gire las bielas y el desviador delantero en sentido horario hasta que el desviador se encuentre con el saliente soldado al cuadro. Instale la arandela y el perno del desviador.

Installez l'outil et le dérailleur sur le grand plateau, en enfonçant l'outil dans le creux des dents du plateau.

L'outil de montage du dérailleur avant est calé pour faciliter le placement sur le plateau.

Faites tourner le pédalier et le dérailleur avant dans le sens des aiguilles d'une montre jusqu'à ce que le dérailleur touche le support brasé. Installez la vis et la rondelle du dérailleur.

Installare lo strumento e il deragliatore sulla corona dentata di grandi dimensioni, appoggiando lo strumento sui denti della corona dentata.

Lo strumento per l'installazione del deragliatore anteriore è dotato di chiave per facilitare il posizionamento sulla corona dentata.

Ruotare la guarnitura e il deragliatore in senso orario fino a quando il deragliatore non incontra la linguetta da saldare. Installare la rondella del deragliatore e il bullone.

Installeer de beugel en derailleur op het grote kettingblad, met de onderkant van de beugel op de tanden van het kettingblad.

De instelbeugel voor voorderaileur wordt vastgeklemd zodat het op de juiste plaats van het kettingblad blijft zitten.

Draai het crankstel en de voorderaileur met de klok mee totdat de derailleur bij het braze-on lipje is. Installeer de sluitring en bout van de derailleur.

Instale a ferramenta e o derailer na cremalheira grande, com a parte de baixo da ferramenta em contacto com os dentes da cremalheira.

A ferramenta de instalação do desviador/derailer da frente está recortada para ajudar com a colocação sobre a cremalheira.

Rode a pedaleira e o derailer da frente no sentido dos ponteiros do relógio até que o derailer contacte a aba do braze-on. Instale a anilha e o perno do derailleur.

ツールとディレイラーを大きなチェーンリング上に取り付け、ツールがチェーンリングの歯にぴったりとかぶるようにします。

フロント・ディレイラー取り付けツールは、チェーンリング上に正しく取り付けられるように調節されています。

クランクセットとフロント・ディレイラーを、ディレイラーがブレイズオンのタブに合うまで右に回します。ディレイラーのワッシャーとボルトを取り付けます。

把工具和变速器安装在大链环上,使工具底部抵在链环的齿上。

前变速器安装工具呈V形切口,有助于把变速器放置在大链环上。

顺时针转动曲柄和前变速器,直至变速器触及 braze-on 突耳。安装变速器垫片和螺栓。



Install
Einbauen
Instalar

Installer
Installare
Monteren

Instalar
取り付け
安装



Adjust
Einstellen
Ajustar

Régler
Regolare
Afstellen

Ajustar
調節
调节

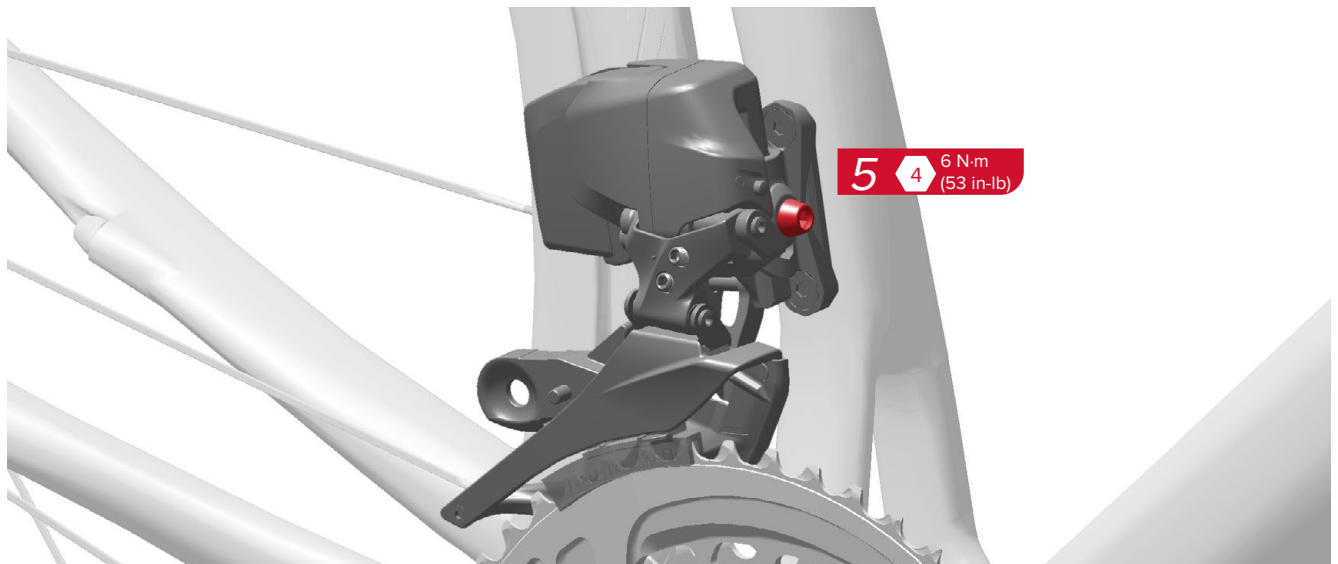

Make sure the tool is still bottomed on the chainring. While holding the tail of the derailleur cage in place, tighten the derailleur bolt. Verify the derailleur did not move during tightening.

NOTICE

If the derailleur moved while tightening the derailleur bolt, loosen the bolt and repeat the tightening process, compensating for misalignment if necessary.

Stellen Sie sicher, dass das Werkzeug weiterhin auf dem Kettenblatt sitzt. Während Sie das hintere Ende des Umwerferkäfigs in Position halten, ziehen Sie die Umwerferschraube fest. Vergewissern Sie sich, dass der Umwerfer sich während des Festziehens nicht bewegt hat.

HINWEIS

Wenn sich der Umwerfer beim Festziehen der Umwerferschraube bewegt hat, lösen Sie die Schraube wieder und ziehen Sie sie erneut fest, während Sie darauf achten, die Fehlausrichtung bei Bedarf auszugleichen.

Asegúrese de que la herramienta sigue apoyada a fondo en el plato. Mientras sujeta la cola de la jaula del desviador en su sitio, apriete el perno del desviador. Compruebe que el desviador no se haya movido durante el apriete.

AVISO

Si el desviador se mueve al apretar el perno, aflójelo y repita el proceso de apriete, compensando la desalineación en caso necesario.

Assurez-vous que l'outil est bien enfoncé sur le plateau. Maintenez la partie arrière de la chape du dérailleur en place et serrez la vis du dérailleur. Vérifiez que le dérailleur ne bouge pas pendant le serrage du boulon.

AVIS

Si le dérailleur a bougé pendant le serrage de la vis de dérailleur, desserrez la vis et répétez le processus de serrage, en corrigeant le mauvais alignement si nécessaire.

Accertarsi che lo strumento tocchi ancora il fondo della corona dentata. Tenendo la parte terminale della gabbia del deragliatore in posizione, stringere il bullone del deragliatore. Verificare che il deragliatore non si sia mosso durante il serraggio.

AVVISO

Se il deragliatore si è spostato durante il serraggio del bullone del deragliatore, allentare il bullone e ripetere il processo di serraggio, compensando se necessario il disallineamento.

Zorg dat de onderkant van de beugel nog steeds op het kettingblad rust. Draai de derailleurbout vast terwijl het uiteinde van de derailleurkooi wordt vastgehouden. Controleer of de derailleur tijdens het vastdraaien niet verplaatst is.

MEDEDELING

Als de derailleur tijdens het vastmaken van de derailleurbout beweegt, draai de bout los en vervolgens opnieuw vast zodat, indien nodig, de misuitlijning wordt gecompenseerd.

Assegure-se de que a ferramenta ainda está com o fundo encostado à cremalheira. Enquanto segura no seu lugar a cauda da armação/gaiola do derailleur, aperte o perno do derailleur. Verifique que o derailleur não se tenha movido durante o apertar.

NOTIFICAÇÃO

Se o derailleur se tiver movido enquanto estava a apertar o perno do derailleur, desaperte o perno e repita o processo de apertar, compensando o desalinhamento se for necessário.

ツールがチェーンリングに対して正しい位置になっていることを確認します。ディレイラー・ケーシングのテールを所定の位置に抑えて保持し、ディレイラーのボルトを締めます。締め終わるまでディレイラーが動かなかったことを確認します。

注意事項

If the derailleur moves while tightening the derailleur bolt, loosen the bolt and repeat the tightening process, compensating for misalignment if necessary.

确保工具底部仍然抵在链环上。握稳变速器导板的尾部,与此同时,拧紧变速器螺栓。请确认变速器在拧紧的过程中并未移动。

注意

如果在拧紧变速器螺栓的过程中变速器移位了,则旋松螺栓,然后重复拧紧流程,在必要时对偏移进行补偿。

Clamp Mount with Set Up Tool

Befestigung für Schellenmontage mit Einstellwerkzeug

Fijación por abrazadera con herramienta de montaje

Montage à collier et outil de réglage

Montaggio con morsetto con lo strumento di regolazione

De klem monteren met de instelbeugel

Montagem da braçadeira com a ferramenta de configuração

セットアップ・ツールを伴うクランプによる取り付け

带安装工具的卡夹底座



Apply friction paste to the clamp.

Position the clamp onto the frame, then tighten the clamp bolt enough to keep the clamp from sliding down.

Tragen Sie Montagepaste auf die Schelle auf. Platzieren Sie die Schelle um den Rahmen und ziehen Sie dann die Klemmschraube fest genug an, damit die Schelle nicht nach unten rutscht.

Aplique pasta de fricción a la abrazadera.

Coloque la abrazadera en el cuadro y, a continuación, apriete el perno de la abrazadera lo suficiente como para evitar que esta se deslice hacia abajo.

Appliquez de la pâte de montage sur le collier.

Positionnez le collier sur le cadre puis serrez le boulon du collier de sorte que le collier ne glisse pas.

Applicare pasta ad attrito al morsetto.

Posizionare il morsetto sul telaio quindi serrare la vite del morsetto a sufficienza per evitare che il morsetto scivoli verso il basso.

Breng frictiepaste op de klem aan.

Plaats de klem op het frame en draai de klembout voldoende vast om te vermijden dat de klem omlaag glijdt.

Aplique pasta de fricção à braçadeira.

Posicione a braçadeira no quadro, e então aperte o perno da braçadeira o suficiente para impedir que a braçadeira escorregue para baixo.

クランプにフリクション・ペーストを塗布します。

クランプをフレームに位置させ、クランプがスライドせずに保持されるよう、クランプ・ボルトを締めます。

在卡夹上涂抹摩擦膏。

将卡夹置于车架上，然后 将卡夹螺栓拧紧，使卡夹不向下滑。

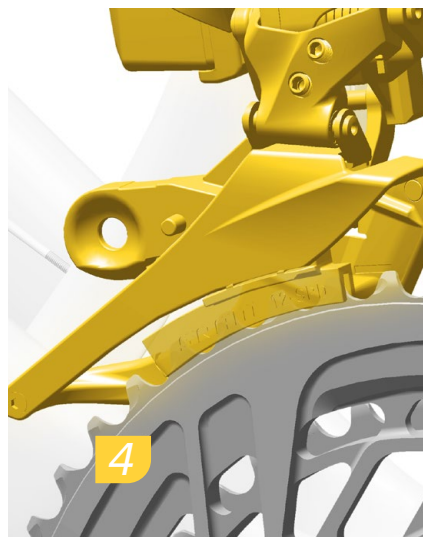

Install the tool and derailer on the large chainring, bottoming the tool on the chainring teeth.

The front derailer installation tool is keyed to help with placement on the chainring.

Platzieren Sie das Werkzeug und den Umwerfer so auf dem großen Kettenblatt, dass der untere Teil des Werkzeugs auf den Zähnen des Kettenblatts aufliegt.

Das Umwerfer-Einstellwerkzeug ist verzahnt, um die Platzierung auf dem Kettenblatt zu erleichtern.

Instale la herramienta y el desviador en el plato grande, bajando la herramienta sobre los dientes del plato.

La herramienta de instalación del desviador delantero está enchavetada para ayudar a colocarla en el plato.

Installez l'outil et le dérailleur sur le grand plateau, en enfonçant l'outil dans le creux des dents du plateau.

L'outil de montage du dérailleur avant est calé pour faciliter le placement sur le plateau.

Installare lo strumento e il deragliatore sulla corona dentata di grandi dimensioni, appoggiando lo strumento sui denti della corona dentata.

Lo strumento per l'installazione del deragliatore anteriore è dotato di chiave per facilitare il posizionamento sulla corona dentata.

Installeer de beugel en derailleur op het grote kettingblad, met de onderkant van de beugel op de tanden van het kettingblad.

De instelbeugel voor voorderailleur wordt vastgeklemd zodat het op de juiste plaats van het kettingblad blijft zitten.

Instale a ferramenta e o derailleur na cremalheira grande, com a parte de baixo da ferramenta em contacto com os dentes da cremalheira.

A ferramenta de instalação do desviador/derailleur da frente está recortada para ajudar com a colocação sobre a cremalheira.

ツールとディレイラーを大きなチェーンリング上に取り付け、ツールがチェーンリングの歯にぴったりとかぶさるようにします。

フロント・ディレイラー取り付けツールは、チェーンリング上に正しく取り付けられるように調節されています。

把工具和变速器安装在大链环上，使工具底部抵在链环的齿上。

前变速器安装工具呈 V 形切口，有助于把变速器放置在链环上。

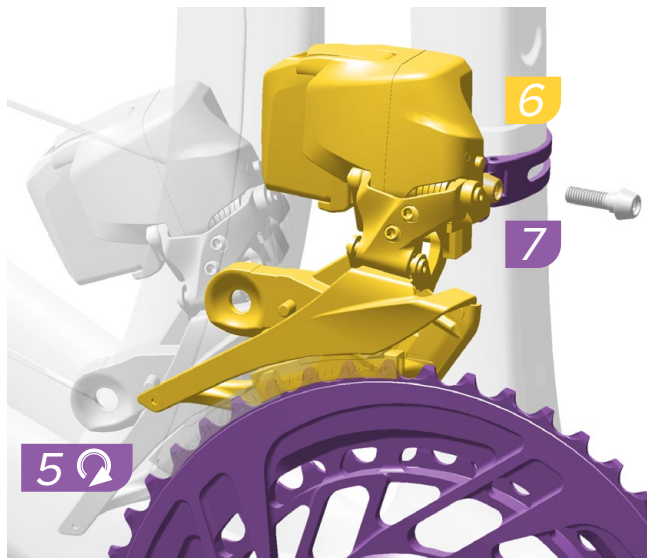

Rotate the crankset and front derailleur forward until the derailleur meets the clamp. Adjust the clamp height as necessary to align it with the derailleur bolt hole.

Install and tighten the derailleur bolt.

Drehen Sie die Kurbelgarnitur und den Umwerfer nach vorne, bis der Umwerfer sich auf der Höhe der Schelle befindet. Justieren Sie die Höhe der Klemme wie erforderlich, um sie auf die Bohrung der Umwerferschraube auszurichten.

Montieren Sie die Umwerferschraube und ziehen Sie sie fest.

Gire las bielas y el desviador delantero hacia adelante hasta que el desviador se encuentre con la abrazadera. Ajuste la altura de la abrazadera según sea necesario para alinearla con el orificio del perno del desviador.

Instale y apriete el perno del desviador.

Faites tourner le pédalier et le dérailleur avant vers l'avant jusqu'à ce que le dérailleur touche le collier. Ajustez la hauteur du collier si nécessaire pour l'aligner avec le trou de la vis du dérailleur.

Serrez la vis du dérailleur.

Ruotare la guarnitura e il deragliatore in avanti fino a quando il deragliatore non incontra il morsetto. Regolare l'altezza del morsetto come necessario per allinearlo al foro del deragliatore.

Installare e serrare il bullone del deragliatore.

Draai het crankstel en de voorderaillleur naar voren totdat de derailleur bij de klem is. Pas de klemhoogte zo nodig aan om het op één lijn met het gat voor de derailleurbout te brengen.

Installeer de derailleurbout en draai het vast.

Rode a pedaleira e o derailleur da frente na direcção para a frente até que o derailleur contacte a braçadeira. Ajuste a altura da braçadeira conforme necessário para alinhar com o orifício para o perno do derailleur.

Instale e aperte o perno do derailleur.

クランクセットとフロント・ディレイラーを、ディレイラーがクランプに合うまで前方に回します。クランプの高さを、ディレイラーのボルトの穴に合うように必要に応じて調節します。

ディレイラーのボルトを取り付けて締めます。

向前转动曲柄和前变速器，直至变速器触及卡夹。在必要时调整卡夹高度，使卡夹与变速器螺栓孔对齐。

安装并拧紧变速器螺栓。



Make sure the tool is still bottomed on the chainring. While holding the derailleur cage in place, tighten the clamp bolt.

Verify the derailleur did not move during tightening.

Stellen Sie sicher, dass das Werkzeug weiterhin auf dem Kettenblatt sitzt. Während Sie den Umwerferkäfig in Position halten, ziehen Sie die Schellenschraube fest.

Vergewissern Sie sich, dass der Umwerfer sich während des Festziehens nicht bewegt hat.

Asegúrese de que la herramienta sigue apoyada a fondo en el plato. Mientras sujeta la jaula del desviador en su sitio, apriete el perno de la abrazadera.

Compruebe que el desviador no se haya movido durante el apriete.

Assurez-vous que l'outil est bien enfoncé sur le plateau. Maintenez la chape du dérailleur en place et serrez la vis du collier.

Vérifiez que le dérailleur ne bouge pas pendant le serrage du boulon.

Accertarsi che lo strumento tocchi ancora il fondo della corona dentata. Tenendo in posizione la gabbia del deragliatore, serrare il bullone di bloccaggio.

Verificare che il deragliatore non si sia mosso durante il serraggio.

Zorg dat de onderkant van de beugel nog steeds op het kettingblad rust. Draai de klembout vast terwijl de derailleur op zijn plaats wordt gehouden.

Controleer of de derailleur tijdens het vastdraaien niet verplaatst is.

Assure-se de que a ferramenta ainda está com o fundo encostado à cremalheira. Enquanto segura no seu lugar a armação do derailleur, aperte o perno do derailleur.

Verifique que o derailleur não se tenha movido durante o apertar.

ツールがチェーンリングに対して正しい位置になっていることを確認します。ディレイラーのケージを所定の位置に抑えて保持し、ディレイラーのボルトを締めます。

締め終わるまでディレイラーが動かなかったことを確認します。

确保工具底部仍然抵在链环上。握稳变速器导板，与此同时，拧紧卡夹螺栓。

请确认变速器在拧紧的过程中并未移动。

Check Alignment

Ausrichtung prüfen

Comprobación de la alineación

Vérifier l'alignement

Controllare l'allineamento

Uitlijning controleren

Verifique o alinhamento

アライメントの確認

检查对齐

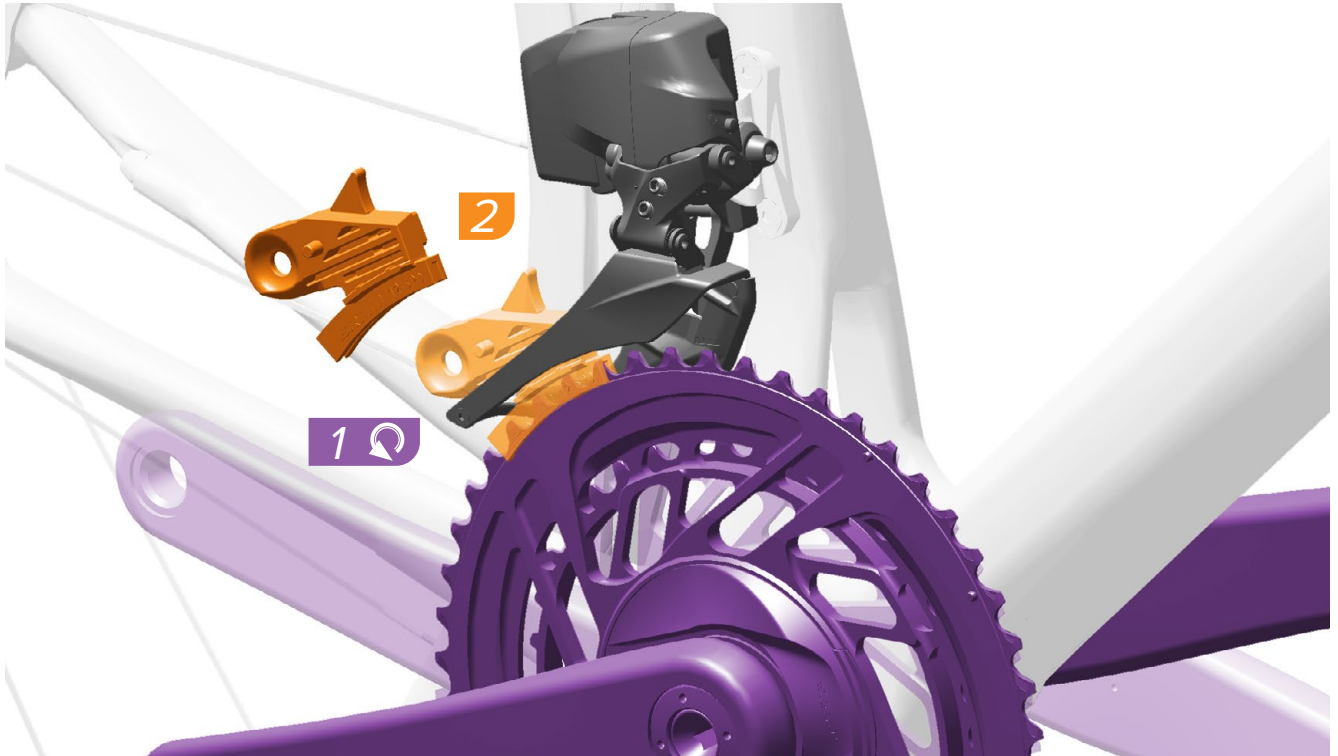

Rotate the crankset counter-clockwise to separate the tool from the derailleur cage, then remove the tool.

Faites tourner le pédalier dans le sens inverse des aiguilles d'une montre pour séparer l'outil de la chape du dérailleur, puis retirez l'outil.

Rode a pedaleira no sentido contrário ao dos ponteiros do relógio para separar a ferramenta da armação do derailleur, e depois retire a ferramenta.

Drehen Sie die Kurbelgarnitur gegen den Uhrzeigersinn, um das Werkzeug vom Umwerferkäfig zu trennen, und entfernen Sie dann das Werkzeug.

Ruotare la guarnitura in senso antiorario per separare lo strumento dalla gabbia del deragliatore, quindi rimuovere lo strumento.

クランクセットを左に回してツールをディレイラーのケーシングから分離し、取り外します。

Gire las bielas en sentido antihorario para separar la herramienta de la jaula del desviador y luego retire la herramienta.

Draai het crankstel tegen de klok in om de beugel van de derailleurkooi te scheiden. Verwijder vervolgens de beugel.

逆时针转动曲柄，使工具从变速器导板分离开来，然后取下工具。



Torque
Drehmoment
Par de apriete

Serrage
Coppia
Aandraalmoment

Momento de torção
締め付け
扭緊



Adjust
Einstellen
Ajustar

Régler
Regolare
Afstellen

Ajustar
調節
調節



Remove/Loosen
Entfernen/Lösen
Quitar/Alojar

Retirer/Desserrer
Rimuovere/Allentare
Verwijderen/Losmaken

Retirar/Desapertar
取り外し/緩める
拆卸/旋松



Rotate the front derailleur to align the guide marks on the derailleur to the large chainring.

***For previously installed derailleurs only:** If the guide marks on the derailleur cannot be aligned to the large chainring, adjust the high limit screw (H) to move the guide marks toward the large chainring. As the high limit is adjusted, you may need to rotate the front derailleur to keep the guide marks aligned with the large chainring. Continue to adjust the high limit screw and rotate the derailleur until the guide marks align with the large chainring.

Drehen Sie den Umwerfer, um die Leitmarkierungen am Umwerfer auf das große Kettenrad auszurichten.

*** Nur für zuvor installierte Umwerfer:** Wenn die Leitmarkierungen auf dem Umwerfer nicht auf das große Kettenblatt ausgerichtet werden können, stellen Sie die obere Anschlagsschraube (H) so ein, dass die Leitmarkierungen auf das obere Kettenblatt ausgerichtet sind. Wenn der obere Anschlag eingestellt ist, müssen Sie möglicherweise den Umwerfer drehen, damit die Leitmarkierungen auf das große Kettenblatt ausgerichtet bleiben. Justieren Sie die obere Anschlagsschraube weiter und drehen Sie den Umwerfer, bis die Leitmarkierungen auf das große Kettenblatt ausgerichtet sind.

Gire el desviador delantero para alinear las marcas guía del desviador con el plato grande.

***Solo para desviadores previamente instalados:** Si las marcas de guía del desviador no pueden alinearse con el plato grande, ajuste el tornillo limitador superior (H) para desplazar las marcas hacia dicho plato. A medida que se ajusta el límite superior, puede ser necesario girar el desviador delantero para mantener las marcas de guía alineadas con el plato grande. Siga ajustando el tornillo limitador superior y gire el desviador hasta que las marcas de guía queden alineadas con el plato grande.



Faites tourner le dérailleur avant pour aligner les repères imprimés sur le dérailleur avec le grand plateau.

***Pour les dérailleurs installés antérieurement uniquement :** si les repères imprimés sur le dérailleur ne peuvent pas être alignés avec le grand plateau, réglez la vis de butée supérieure (H) pour déplacer les repères vers le grand plateau. Comme la butée supérieure a été modifiée, il se peut que vous deviez tourner le dérailleur avant pour que les repères restent alignés avec le grand plateau. Continuez à régler la vis de butée supérieure et à tourner le dérailleur jusqu'à ce que les repères s'alignent avec le grand plateau.

Ruotare il deragliatore anteriore per allineare i segni di guida sul deragliatore alla corona dentata grande.

***Solo per i deragliatori precedentemente installati:** Se i segni di guida sul deragliatore non possono essere allineati sulla corona dentata grande, regolare la vite di fine corsa superiore (H) per spostare i segni di guida verso la corona dentata grande. Quando si regola il limite superiore, potrebbe essere necessario ruotare il deragliatore anteriore per mantenere i segni di guida allineati con la corona dentata grande. Continuare a regolare la vite di fine corsa superiore e ruotare il deragliatore fino a quando i segni di guida non si allineano con la corona dentata grande.

Draai de voorderaileur om de markeringen op de derailleur op één lijn te brengen met het grote kettingblad.

***Alleen voor voorheen geïnstalleerde derailleurs:** Als de aanduidingen op de derailleur niet met het grote kettingblad uitgelijnd kunnen worden, pas de schroef voor de bovengrens (H) aan om de aanduidingen richting het grote kettingblad te brengen. Na het aanpassen van de bovengrens kan het nodig zijn om de voorderaileur te draaien zodat de aanduidingen met het grote kettingblad uitgelijnd blijven. Blijf de schroef voor de bovengrens aanpassen en de derailleur draaien totdat de aanduidingen met het grote kettingblad zijn uitgelijnd.

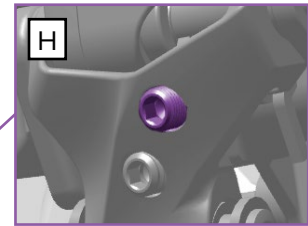

Rode o desviador/derailleur da frente para alinhar as marcas guias no derailleur com a cremalheira grande.

***Apenas para derailleurs montados anteriormente:** Se as marcas guias no derailleur não puderem ser alinhadas com a cremalheira grande, ajuste o parafuso do limite alto (H) para mover as marcas guias em direcção à cremalheira grande. Conforme o limite alto é ajustado, poderá precisar de rodar o derailleur da frente para manter as marcas guias alinhadas com a cremalheira grande. Continue a ajustar o parafuso do limite alto e a rodar o derailleur até que as marcas guias se alinhem com a cremalheira grande.

ディレイラーのガイドマークが大きなチェーンリングに合うように、フロント・ディレイラーを回転させます。

***以前に取り付けたディレイラーの場合のみ:** ディレイラーのガイドマークを大きなチェーンリングに揃えられない場合は、ハイ・リミット・ネジ (H) を調節して、ガイドマークを大きなチェーンリングに向けて動かしてください。ハイ・リミットの調節を行う際には、ガイドマークを大きなチェーンリングに揃えるため、フロント・ディレイラーを回転させなければならない場合があります。ハイ・リミット・ネジを調節し続け、ガイドマークが大きなチェーンリングに揃うまでディレイラーを回転させてください。

旋转前变速器，使变速器上的指示标记与大链环对齐。

*** 仅适用于此前已安装变速器：**如果变速器上的指示标记无法与大链环对齐，请调节高限位螺钉 (H)，使指示标记朝着大链环移动。在调节高限位螺钉的过程中，您可能需要转动前变速器，以便让指示标记与大链环对齐。继续调节高限位螺钉，同时转动变速器，直至指示标记与大链环对齐。

Shift the derailleur into the inboard position.

Schalten Sie den Umwerfer in die innere Position.

Cambie el desviador a la posición interior.

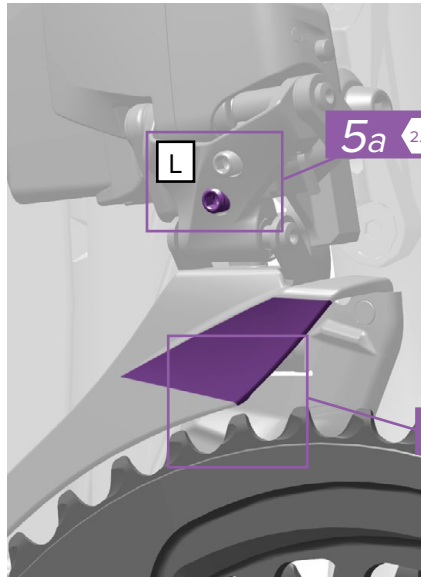

Adjust the low limit screw (L) until the outer cage plate is directly over the large chainring. Measure the space between the tallest tooth of the large chainring and bottom edge of the outer cage plate. The gap must be 1-2 mm. **If it is not, adjust the derailleur until there is 1-2 mm between the outer cage plate and the chainring, and re-tighten the derailleur bolt.**

52/39, 54/41, and 56/43 chainrings: Install the braze-on shim if 1-2 mm cannot be attained.

The front derailleur limits will be set after chain installation.

Stellen Sie die untere Anschlagsschraube (L) ein, bis sich die äußere Umwerferkäfigplatte direkt über dem großen Kettenblatt befindet. Messen Sie den Abstand zwischen dem höchsten Zahn des großen Kettenblatts und dem unteren Rand der äußeren Umwerferkäfigplatte. Der Spalt muss 1 bis 2 mm groß sein. **Ist dies nicht der Fall, stellen Sie den Umwerfer so ein, dass ein 1 bis 2 mm großer Spalt zwischen der äußeren Umwerferkäfigplatte und dem Kettenblatt entsteht, und ziehen Sie die Umwerferschraube wieder fest.**

52/39, 54/41 und 56/43-Kettenblätter: Bringen Sie die Anlöt-Distanzscheibe an, wenn 1 bis 2 mm nicht erreicht werden können.

Die Anschläge des Umwerfers werden nach der Kettenmontage eingestellt.

Ajuste el tornillo limitador inferior (L) hasta que la pletina exterior de la jaula quede directamente sobre el plato grande. Mida el espacio entre el diente más alto del plato grande y el extremo inferior de la pletina exterior de la jaula. La holgura debe ser de 1-2 mm. **En caso contrario, ajuste el desviador hasta que haya 1-2 mm entre la pletina exterior de la jaula y el plato, y vuelva a apretar el perno del desviador.**

Platos de 52/39, 54/41 y 56/43: Instale la cuña si no se puede conseguir 1-2 mm.

Los límites del desviador delantero se establecerán después de instalar la cadena.

Faites passer le dérailleur sur la position intérieure.

Spostare il deragliatore nella posizione interna.

Schakel de derailleur naar de binnenste positie.

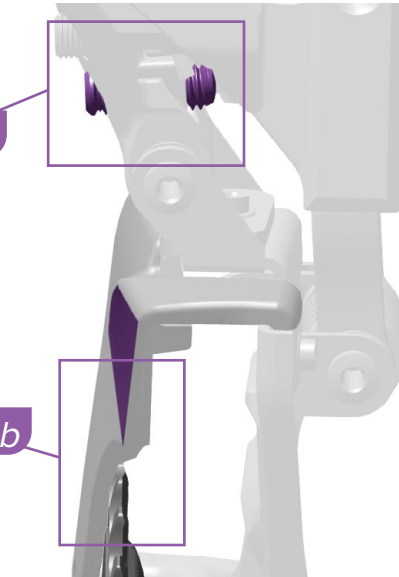

Réglez la vis de butée inférieure (L) jusqu'à ce que la plaque de la chape externe soit parfaitement alignée avec le grand plateau. Mesurez l'espace entre le sommet de la dent du grand plateau la plus haute et le bord inférieur de la plaque de la chape externe. Cet espace doit mesurer entre 1 et 2 mm. **Si ce n'est pas le cas, réglez le dérailleur jusqu'à ce qu'il y ait 1 à 2 mm entre la plaque de la chape externe et le plateau, puis resserrez la vis du dérailleur.**

Plateaux 52/39, 54/41 et 56/43 : si l'espace obtenu ne mesure pas entre 1 et 2 mm, alors installez la cale à braser.

Les butées du dérailleur avant seront réglées une fois la chaîne installée.

Regolare la vite di fine corsa inferiore (L) fino a quando la piastra della gabbia esterna non si trova direttamente sopra la corona dentata grande. Misurare lo spazio tra il dente più alto della corona dentata grande ed il bordo inferiore della piastra della gabbia esterna. La distanza deve essere di 1-2 mm. **In caso contrario, regolare il deragliatore fino a che non vi siano 1-2 mm tra la piastra della gabbia esterna e la corona dentata e serrare nuovamente il bullone del deragliatore.**

Corone 52/39, 54/41 e 56/43: Installare lo spessore a saldare se non è possibile ottenere 1-2 mm.

I limiti del deragliatore anteriore saranno impostati dopo l'installazione della catena.

Pas de schroef voor de ondergrens (L) aan totdat de buitenste kooiplaat zich direct boven het grote kettingblad bevindt. Meet de ruimte tussen de langste tand van het grote kettingblad en de onderste rand van de buitenste kooiplaat. De ruimte moet 1-2 mm zijn. **Als dit niet het geval is, pas de derailleur aan totdat er 1-2 mm tussen de buitenste kooiplaat en het kettingblad is, en draai de derailleurbout opnieuw vast.**

52/39, 54/41 en 56/43 kettingbladen: Installeer de braze-on vulring, als 1-2 mm niet bereikt kan worden.

De grenzen voor de voordrailleur worden na het aanbrengen van de ketting ingesteld.

Mude o derailleur para a posição mais para "dentro".

ディレイラーをインボードのポジションにシフトさせます。

将变速器变速至内侧位置。

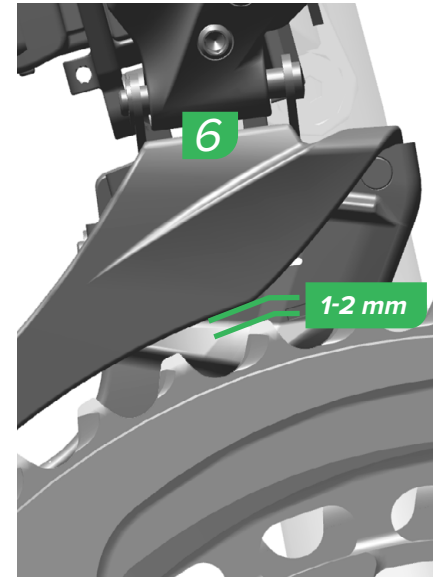

Ajuste o parafuso do limite baixo (L) até que a placa exterior da armação/gaiola fique diretamente por cima da cremalheira grande. Meça o espaço entre o dente mais alto da cremalheira grande e o bordo inferior da placa exterior da armação/gaiola. A folga tem que ser 1 a 2 mm. **Se não for, ajuste o derailleur até que existam 1 a 2 mm entre a placa exterior da armação/gaiola e a cremalheira, e volte a apertar o perno do derailleur.**

Cremalheiras 52/39, 54/41 e 56/43: Instale o calço soldado (braze-on) se não puder atingir 1-2 mm.

Os limites do derailleur da frente serão estabelecidos depois da montagem da corrente.

アウター・ケージ・プレートが大きなチェーンリングの真上に来るまで、ロー・リミット・ネジ (L) を調節します。大きなチェーンリングの最も高い歯の先と、アウター・ケージ・プレートの下部の端との隙間を計測します。この隙間は 1 ~ 2 mm でなければなりません。異なる場合は、アウター・ケージ・プレートとチェーンリングの隙間が 1 ~ 2 mm になるまでディレイラーを調節し、ディレイラーのボルトを締め直します。

52/39、54/41、および 56/43 チェーンリング：1 ~ 2 mm のスペースにならないときは、ブレイズオン・シムを取り付けてください。

フロント・ディレイラーのリミットは、チェーンを取り付けた後に設定します。

请调节低位限位螺钉 (L)，直至外部架构板位于大链环的正上方。测量大链环最高的齿与外部架构板的底部边缘之间的距离。该空隙必须为 1-2 mm。如果空隙不是 1-2 mm，请调节变速器，直至外部导板与大链环之间的空隙为 1-2 mm，然后重新拧紧变速器螺栓。

52/39、54/41 和 56/43 链环：如果无法达到 1-2 mm，则安装直装式填隙片。

链条安装完毕后，将设置前变速器限值。



Adjust
Einstellen
Ajustar

Régler
Regolare
Afstellen

Ajustar
調節
調整



Measure
Messen
Medir

Mesurer
Misurare
Meten

Medir
計測
測量

Braze-on Mount without Set Up Tool

Anlötbefestigung ohne Einstellwerkzeug

Fijación sobre saliente soldado al cuadro ("braze-on") sin herramienta de montaje

Support brasé sans l'outil de réglage

Montaggio a saldobrasatura senza lo strumento di regolazione

Op de braze-on monteren zonder de instelbeugel

Montagem do Braze-on sem a ferramenta de configuração

セットアップ・ツールを伴わないブレイズオン(直付け)

不带安装工具的 Braze-on 底座

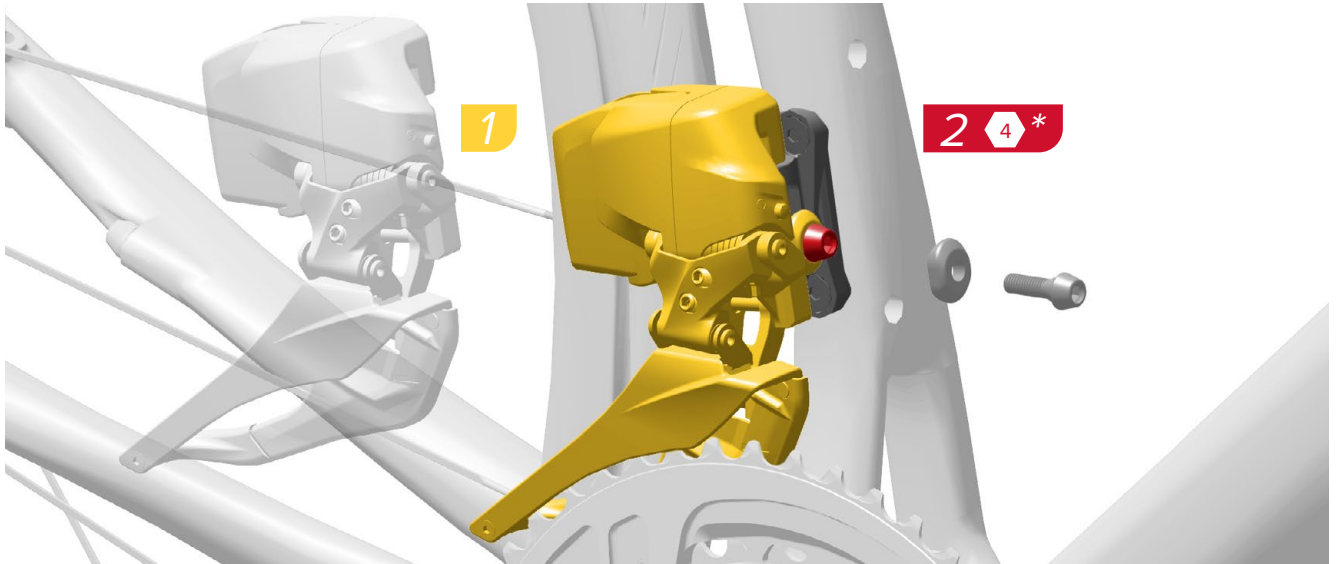

Position the front derailleur onto the braze-on, then install the washer and the derailleur bolt. *Tighten the derailleur bolt enough to keep the derailleur from sliding down.

52/39, 54/41, and 56/43 chainrings: Install the derailleur bolt into the lower fixation hole. If the proper height cannot be achieved according to the Alignment section, then repeat steps 1-2 using the higher fixation hole.

The braze-on shim may be necessary if proper setup cannot be achieved using either fixation hole.

Platzieren Sie den Umwerfer auf der Anlötbefestigung und bringen Sie dann die Unterlegscheibe und die Umwerferschraube an. *Ziehen Sie die Umwerferschraube fest genug an, damit der Umwerfer nicht nach unten rutscht.

52/39, 54/41 und 56/43-Kettenblätter: Schrauben Sie die Umwerferschraube in das untere Befestigungsloch. Wenn die gemäß Abschnitt Ausrichtung erforderliche Höhe nicht erreicht werden kann, wiederholen Sie die Schritte 1 und 2 und verwenden Sie das obere Befestigungsloch.

Die Anlöt-Distanzscheibe kann erforderlich sein, wenn die korrekte Einstellung mit keinem der beiden Befestigungslöcher erzielt werden kann.

Coloque el desviador delantero sobre el saliente que va soldado al cuadro y, a continuación, la arandela y el tornillo que sujeta el desviador. *Apriete el perno del desviador lo suficiente como para evitar que el desviador se deslice hacia abajo.

Platos de 52/39, 54/41 y 56/43: Instale el perno del desviador en el orificio de fijación inferior. Si no se puede conseguir la altura adecuada de acuerdo con la sección Alineación, repita los pasos 1-2 usando el orificio de fijación superior.

Es posible que sea necesario usar una cuña si no se puede lograr un ajuste adecuado utilizando cualquiera de los orificios de fijación.

Mettez en place le dérailleur avant sur le support brasé du cadre, puis ajoutez la rondelle et la vis du dérailleur. *Serrez la vis du dérailleur de sorte que le dérailleur ne glisse pas.

Plateaux 52/39, 54/41 et 56/43 : insérez la vis du dérailleur dans l'orifice de fixation inférieur. Si la hauteur obtenue n'est pas appropriée selon les recommandations de la rubrique Alignement, alors répétez les étapes 1 et 2 en utilisant l'orifice de fixation supérieur.

Si le réglage obtenu avec chaque orifice de fixation n'est pas approprié, alors il peut être nécessaire d'installer la cale à brasier.

Posizionare il deragliatore anteriore sull'attacco brasato, quindi installare la rondella e il bullone del deragliatore. *Serrare il bullone del deragliatore a sufficienza per evitare che il deragliatore scivoli verso il basso.

Corone 52/39, 54/41 e 56/43: Installare il bullone del deragliatore nel foro di fissaggio inferiore. Se non è possibile ottenere l'altezza corretta secondo la sezione Allineamento, ripetere i passaggi 1-2 utilizzando il foro di fissaggio più alto.

Potrebbe essere necessario uno spessore a saldare se non è possibile ottenere una configurazione corretta utilizzando uno dei due fori di fissaggio.

Plaats de voorderaillleur op de braze-on en installeer vervolgens de sluitring en de derailleurbout. *Draai de derailleurbout voldoende vast om te vermijden dat de derailleur omlaag glijdt.

52/39, 54/41 en 56/43 kettingbladen: Breng de derailleurbout in het onderste bevestigingsgat aan. Als de juiste hoogte zoals vermeld in de sectie Uitlijning niet bereikt kan worden, herhaal stappen 1-2 met gebruik van het hogere bevestigingsgat.

De braze-on vulring kan nodig zijn, als er geen enkel bevestigingsgat voor een juiste opstelling zorgt.

Posicione o desviador/derailleur da frente no braze-on (suporte soldado ao quadro), e depois instale a anilha e o perno do derailleur. *Aperte o perno do derailleur o suficiente para impedir que o derailleur escorregue para baixo.

Cremalheiras 52/39, 54/41 e 56/43: Instale o perno do derailleur no orifício de fixação inferior. Se a altura correcta não puder ser conseguida de acordo com a secção de Alinhamento, então repita os passos 1-2 usando o orifício de fixação mais alto.

O calço soldado (braze-on) poderá ser necessário se uma montagem apropriada não puder ser conseguida usando qualquer dos dois orifícios de fixação.

ブレイズオンにフロント・ディレイラーを位置させ、ワッシャーとディレイラー・ボルトを取り付けます。*ディレイラーがスライドせずに保持されるよう、ディレイラー・ボルトを締めます。

52/39, 54/41, および 56/43 チェーンリング: ディレイラー・ボルトを、低い位置の固定穴に取り付けます。アライメントのセクションの指示どおりに適切な高さが得られない場合は、高い位置の固定穴を使用して、ステップ 1~2 の手順を繰り返してください。

どちらの穴を使用しても適切なセットアップができない場合は、ブレイズオン・シムが必要になる場合があります。

将前变速器置于固定底座上，然后再安装垫片和变速器螺栓。*将变速器螺栓拧紧，使变速器不向下滑。

52/39、54/41 和 56/43 链环: 将变速器螺栓安装到下固定孔内。如果无法根据“对齐”一节达到适当的高度，则使用高固定孔来重复第 1-2 步。

如果使用任一固定孔均无法实现适当安装，则可能需要使用直装式填隙片。



Install
Einbauen
Instalar

Installer
Installare
Monteren

Instalar
取り付け
安装



Torque
Drehmoment
Par de apriete

Serrage
Coppia
Andraaimoment

Momento de torção
締め付け
扭緊

Clamp Mount without Set Up Tool

Schellenbefestigung ohne Einstellwerkzeug

Fijación por abrazadera sin herramienta de montaje

Montage à collier sans l'outil de réglage

Montaggio con morsetto senza lo strumento di regolazione

De klem monteren zonder de instelbeugel

Montagem da braçadeira sem a ferramenta de configuração

セットアップ・ツールを伴わないクランプによる取り付け

不带安装工具的卡夹底座

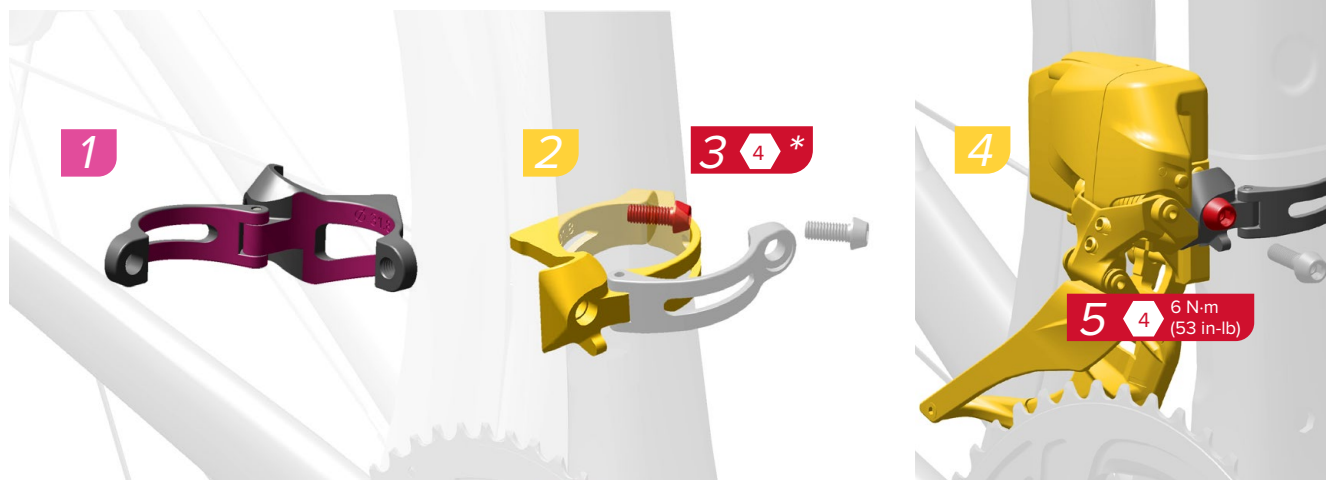

Apply friction paste to the clamp.

Position the clamp onto the frame, then *tighten the clamp bolt enough to keep the clamp from sliding down.

Position the front derailleur onto the clamp, then tighten the derailleur bolt.

Tragen Sie Montagepaste auf die Schelle auf.

Platzieren Sie die Schelle um den Rahmen und ziehen Sie dann die Klemmschraube fest genug an*, damit die Schelle nicht nach unten rutscht.

Platzieren Sie den Umwerfer auf der Schelle und ziehen Sie die Umwerferschraube fest.

Aplique pasta de fricción a la abrazadera.

Coloque la abrazadera en el cuadro y, a continuación, *apriete el perno de la abrazadera lo suficiente como para evitar que esta se deslice hacia abajo.

Coloque el desviador delantero en la abrazadera y apriete el perno del desviador.

Appliquez de la pâte de montage sur le collier.

Positionnez le collier sur le cadre puis *serrez le boulon du collier de sorte que le collier ne glisse pas.

Positionnez le dérailleur avant sur le collier puis serrez le boulon du dérailleur.

Applicare pasta ad attrito al morsetto.

Posizionare il morsetto sul telaio quindi *serrare la vite del morsetto a sufficienza per evitare che il morsetto scivoli verso il basso.

Posizionare il deragliatore anteriore sul morsetto, quindi serrare la vite del deragliatore.

Breng frictiepaste op de klem aan.

Plaats de klem op het frame en draai de klembout voldoende vast* om te vermijden dat de klem omlaag glijdt.

Plaats de voorderaillieur op de klem en draai de derailleurbout vervolgens vast.

Aplique pasta de fricção à braçadeira.

Posicione a braçadeira no quadro, e então *aperte o perno da braçadeira o suficiente para impedir que a braçadeira escorregue para baixo.

Posicione o derailleur da frente na braçadeira de fixação, e depois aperte o perno do derailleur.

クランプにフリクション・ペーストを塗布します。

クランプをフレームに位置させ、*クランプがスライドせずに保持されるよう、クランプ・ボルトを締めます。

フロント・ディレイラーをクランプに位置させ、ディレイラー・ボルトを締めます。

在卡夹上涂抹摩擦膏。

将卡夹置于车架上，然后 * 将卡夹螺栓拧紧，使卡夹不向下滑。

将前变速器置于卡夹上，然后将变速器螺栓拧紧。

Alignment

Ausrichtung

Alineación

Alignement

Allineamento

Uitlijning

Alinhamento

アラインメント

对齐

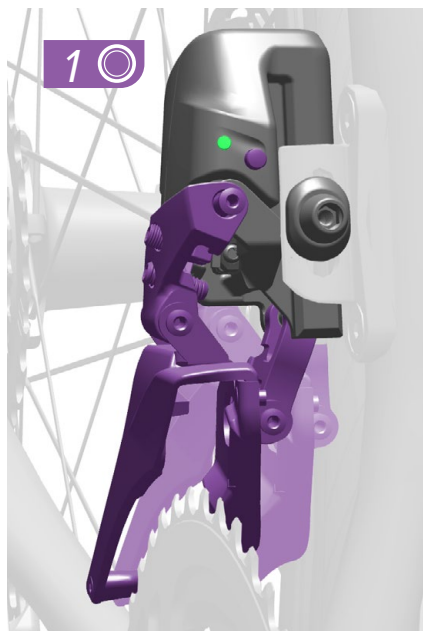

Make sure the derailleur is in the outboard position.

Stellen Sie sicher, dass sich der Umwerfer in der äußeren Position befindet.

Asegúrese de que el desviador esté en la posición exterior.

Vérifiez que le dérailleur est positionné vers l'extérieur.

Accertarsi che il deragliatore sia impostato in posizione esterna.

Zorg dat de derailleur in de buitenste positie staat.

Certifique-se de que o derailleur esteja na posição que fica o mais para "fora" possível.

ディレイラーがアウトボードのポジションにあることを確認します。

请确保变速器处于外侧位置。



Adjust the derailleur so that the tip of the tallest chainring tooth appears within the setup line when viewed directly from the side.

Justieren Sie den Umwerfer so, dass sich die Spitze des größten Kettenradzahns direkt von der Seite gesehen in der Einstellungslinie befindet.

Ajuste el desviador de modo que la punta del diente más alto del plato aparezca dentro de la línea de ajuste según se ve directamente desde el lado.

Vu de côté, le haut de la dent du grand plateau doit arriver au niveau du repère d'installation.

Regolare il deragliatore in modo che la punta del dente più alto della ruota dentata appaia entro la linea di impostazione se osservata direttamente dal lato.

Stel de derailleur af zodat het uiteinde van de langste kettingblad tand zich binnen de instellijn bevindt wanneer deze rechtstreeks vanaf de zijkant wordt bekeken.

Ajuste o desviador/ derailleur de modo que a ponta do dente mais alto da cremalheira apareça dentro da linha de regulação quando se vê directamente desde o lado.

横から真っすぐに見たときに、チェーンリングの最も高い歯の先が設定ライン内に収まるよう、ディレイラーを調節します。

调节变速器，使最高链齿的齿尖从侧面观测时位于设定线内。



Adjust
Einstellen
Ajustar

Régler
Regolare
Afstellen

Ajustar
調節



Press & release
Drücken und loslassen
Presionar y soltar

Appuyer puis relâcher
Premere e rilasciare
Drukken en loslaten

Pressione e solte
押し放す
按压并放开



Rotate the front derailleur to align the guide marks on the derailleur to the large chainring.

***For previously installed derailleurs only:** If the guide marks on the derailleur cannot be aligned to the large chainring, adjust the high limit screw (H) to move the guide marks toward the large chainring. As the high limit is adjusted, you may need to rotate the front derailleur to keep the guide marks aligned with the large chainring. Continue to adjust the high limit screw and rotate the derailleur until the guide marks align with the large chainring.

Drehen Sie den Umwerfer, um die Leitmarkierungen am Umwerfer auf das große Kettenrad auszurichten.

*** Nur für zuvor installierte Umwerfer:** Wenn die Leitmarkierungen auf dem Umwerfer nicht auf das große Kettenblatt ausgerichtet werden können, stellen Sie die obere Anschlagsschraube (H) so ein, dass die Leitmarkierungen auf das obere Kettenblatt ausgerichtet sind. Wenn der obere Anschlag eingestellt ist, müssen Sie möglicherweise den Umwerfer drehen, damit die Leitmarkierungen auf das große Kettenblatt ausgerichtet bleiben. Justieren Sie die obere Anschlagsschraube weiter und drehen Sie den Umwerfer, bis die Leitmarkierungen auf das große Kettenblatt ausgerichtet sind.

Gire el desviador delantero para alinear las marcas guía del desviador con el plato grande.

***Solo para desviadores previamente instalados:** Si las marcas de guía del desviador no pueden alinearse con el plato grande, ajuste el tornillo limitador superior (H) para desplazar las marcas hacia dicho plato. A medida que se ajusta el límite superior, puede ser necesario girar el desviador delantero para mantener las marcas de guía alineadas con el plato grande. Siga ajustando el tornillo limitador superior y gire el desviador hasta que las marcas de guía queden alineadas con el plato grande.



Faites tourner le dérailleur avant pour aligner les repères imprimés sur le dérailleur avec le grand plateau.

***Pour les dérailleurs installés antérieurement uniquement :** si les repères imprimés sur le dérailleur ne peuvent pas être alignés avec le grand plateau, réglez la vis de butée supérieure (H) pour déplacer les repères vers le grand plateau. Comme la butée supérieure a été modifiée, il se peut que vous deviez tourner le dérailleur avant pour que les repères restent alignés avec le grand plateau. Continuez à régler la vis de butée supérieure et à tourner le dérailleur jusqu'à ce que les repères s'alignent avec le grand plateau.

Ruotare il deragliatore anteriore per allineare i segni di guida sul deragliatore alla corona dentata grande.

***Solo per i deragliatori precedentemente installati:** Se i segni di guida sul deragliatore non possono essere allineati sulla corona dentata grande, regolare la vite di fine corsa superiore (H) per spostare i segni di guida verso la corona dentata grande. Quando si regola il limite superiore, potrebbe essere necessario ruotare il deragliatore anteriore per mantenere i segni di guida allineati con la corona dentata grande. Continuare a regolare la vite di fine corsa superiore e ruotare il deragliatore fino a quando i segni di guida non si allineano con la corona dentata grande.

Draai de voorderaileur om de markeringen op de derailleur op één lijn te brengen met het grote kettingblad.

***Alleen voor voorheen geïnstalleerde derailleurs:** Als de aanduidingen op de derailleur niet met het grote kettingblad uitgelijnd kunnen worden, pas de schroef voor de bovengrens (H) aan om de aanduidingen richting het grote kettingblad te brengen. Na het aanpassen van de bovengrens kan het nodig zijn om de voorderaileur te draaien zodat de aanduidingen met het grote kettingblad uitgelijnd blijven. Blijf de schroef voor de bovengrens aanpassen en de derailleur draaien totdat de aanduidingen met het grote kettingblad zijn uitgelijnd.

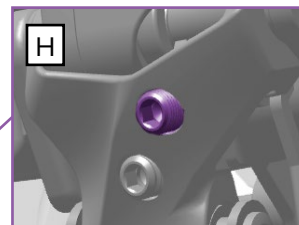

Rode o desviador/derailleur da frente para alinhar as marcas guias no derailleur com a cremalheira grande.

***Apenas para derailleurs montados anteriormente:** Se as marcas guias no derailleur não puderem ser alinhadas com a cremalheira grande, ajuste o parafuso do limite alto (H) para mover as marcas guias em direcção à cremalheira grande. Conforme o limite alto é ajustado, poderá precisar de rodar o derailleur da frente para manter as marcas guias alinhadas com a cremalheira grande. Continue a ajustar o parafuso do limite alto e a rodar o derailleur até que as marcas guias se alinhem com a cremalheira grande.

ディレイラーのガイドマークが大きなチェーンリングに合うように、フロント・ディレイラーを回転させます。

***以前に取り付けたディレイラーの場合のみ:** ディレイラーのガイドマークを大きなチェーンリングに揃えられない場合は、ハイ・リミット・ネジ (H) を調節して、ガイドマークを大きなチェーンリングに向けて動かしてください。ハイ・リミットの調節を行う際には、ガイドマークを大きなチェーンリングに揃えるため、フロント・ディレイラーを回転させなければなりません。ハイ・リミット・ネジを調節し続け、ガイドマークが大きなチェーンリングに揃うまでディレイラーを回転させてください。

旋转前变速器，使变速器上的指示标记与大链环对齐。

*** 仅适用于此前已安装变速器：** 如果变速器上的指示标记无法与大链环对齐，请调节高限位螺钉 (H)，使指示标记朝着大链环移动。在调节高限位螺钉的过程中，您可能需要转动前变速器，以便让指示标记与大链环对齐。继续调节高限位螺钉，同时转动变速器，直至指示标记与大链环对齐。



Adjust
Einstellen
Ajustar

Régler
Regolare
Atstellen

Ajustar
調節
調整



Press & release
Drücken und loslassen
Presionar y soltar

Appuyer puis relâcher
Premere e rilasciare
Drukken en loslaten

Pressione e solte
押して放す
按压并放开

Shift the derailer into the inboard position.

Schalten Sie den Umwerfer in die innere Position.

Cambie el desviador a la posición interior.

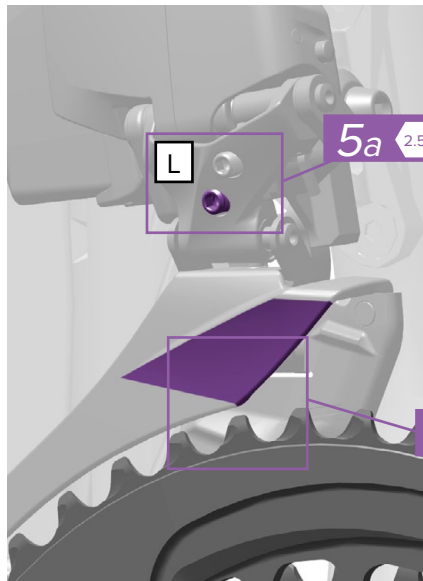

Adjust the low limit screw (L) until the outer cage plate is directly over the large chainring. Measure the space between the tallest tooth of the large chainring and bottom edge of the outer cage plate. The gap must be 1-2 mm. **If it is not, adjust the derailer until there is 1-2 mm between the outer cage plate and the chainring, shift the derailer outboard and repeat steps 3-6.**

52/39, 54/41, and 56/43 chainrings: Install the braze-on shim if 1-2 mm cannot be attained.

The front derailer limits will be set after chain installation.

Stellen Sie die untere Anschlagschraube (L) ein, bis sich die äußere Umwerferkäfigplatte direkt über dem großen Kettenblatt befindet. Messen Sie den Abstand zwischen dem höchsten Zahn des großen Kettenblatts und dem unteren Rand der äußeren Umwerferkäfigplatte. Der Spalt muss 1 bis 2 mm groß sein. **Ist dies nicht der Fall, stellen Sie den Umwerfer so ein, dass ein 1 bis 2 mm großer Spalt zwischen der äußeren Umwerferkäfigplatte und dem Kettenblatt entsteht, schalten Sie den Umwerfer nach außen, und wiederholen Sie die Schritte 3 bis 6.**

52/39, 54/41 und 56/43-Kettenblätter: Bringen Sie die Anlöt-Distanzscheibe an, wenn 1 bis 2 mm nicht erreicht werden können.

Die Anschläge des Umwerfers werden nach der Kettenmontage eingestellt.

Ajuste el tornillo limitador inferior (L) hasta que la pletina exterior de la jaula quede directamente sobre el plato grande. Mida el espacio entre el diente más alto del plato grande y el extremo inferior de la pletina exterior de la jaula. La holgura debe ser de 1-2 mm. **En caso contrario, ajuste el desviador hasta que haya 1-2 mm entre la pletina exterior de la jaula y el plato, desplace el desviador hacia fuera y repita los pasos 3-6.**

Platos de 52/39, 54/41 y 56/43: Instale la cuña si no se puede conseguir 1-2 mm.

Los límites del desviador delantero se establecerán después de instalar la cadena.

Faites passer le dérailleur sur la position intérieure.

Spostare il deragliatore nella posizione interna.

Schakel de derailleur naar de binnenste positie.

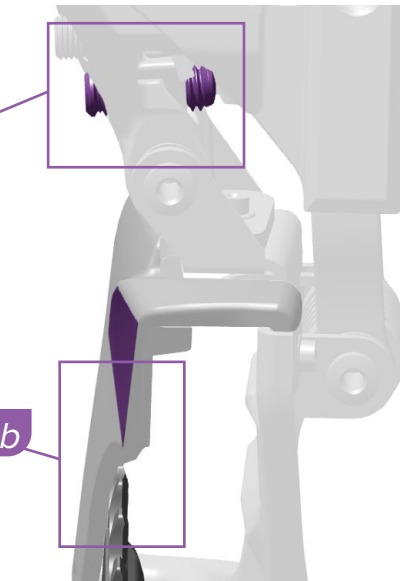

Réglez la vis de butée inférieure (L) jusqu'à ce que la plaque de la chape externe soit parfaitement alignée avec le grand plateau. Mesurez l'espace entre le sommet de la dent du grand plateau la plus haute et le bord inférieur de la plaque de la chape externe. Cet espace doit mesurer entre 1 et 2 mm. **Si ce n'est pas le cas, réglez le dérailleur jusqu'à ce qu'il y ait 1 à 2 mm entre la plaque de la chape externe et le plateau, faites passer le dérailleur sur la position extérieure et répétez les étapes 3 à 6.**

Plateaux 52/39, 54/41 et 56/43 : si l'espace obtenu ne mesure pas entre 1 et 2 mm, alors installez la cale à braser.

Les butées du dérailleur avant seront réglées une fois la chaîne installée.

Regolare la vite di fine corsa inferiore (L) fino a quando la piastra della gabbia esterna non si trova direttamente sopra la corona dentata grande. Misurare lo spazio tra il dente più alto della corona dentata grande ed il bordo inferiore della piastra della gabbia esterna. La distanza deve essere di 1-2 mm. **In caso contrario, regolare il deragliatore fino a che non vi siano 1-2 mm tra la piastra della gabbia esterna e la corona dentata, spostare il deragliatore all'esterno e ripetere i passaggi 3-6.**

Corone 52/39, 54/41 e 56/43: Installare lo spessore a saldare se non è possibile ottenere 1-2 mm.

I limiti del deragliatore anteriore saranno impostati dopo l'installazione della catena.

Pas de schroef voor de ondergrens (L) aan totdat de buitenste kooiplaat zich direct boven het grote kettingblad bevindt. Meet de ruimte tussen de langste tand van het grote kettingblad en de onderste rand van de buitenste kooiplaat. De ruimte moet 1-2 mm zijn. **Als dit niet het geval is, pas de derailleur aan totdat er 1-2 mm tussen de buitenste kooiplaat en het kettingblad is, schakel de derailleur naar buiten en herhaal stappen 3-6.**

52/39, 54/41 en 56/43 kettingbladen: Installeer de braze-on vulring, als 1-2 mm niet bereikt kan worden.

De grenzen voor de voorderailleur worden na het aanbrengen van de ketting ingesteld.

Mude o derailleur para a posição mais para "dentro".

ディレイラーをインボードのポジションにシフトさせます。

将变速器变速至内侧位置。

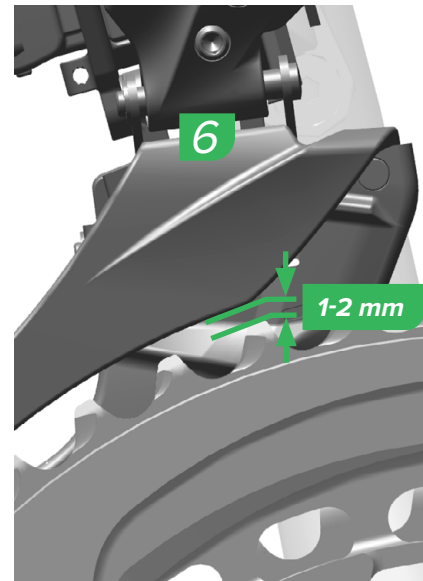

Ajuste o parafuso do limite baixo (L) até que a placa exterior da armação/gaiola fique diretamente por cima da cremalheira grande. Meça o espaço entre o dente mais alto da cremalheira grande e o bordo inferior da placa exterior da armação/gaiola. A folga tem que ser 1 a 2 mm. **Se não for, ajuste o derailleur até que existam 1 a 2 mm entre a placa exterior da armação/gaiola e a cremalheira, mude o derailleur para "fora" e repita os passos 3 a 6.**

Cremalheiras 52/39, 54/41 e 56/43: Instale o calço soldado (braze-on) se não puder atingir 1-2 mm.

Os limites do derailleur da frente serão estabelecidos depois da montagem da corrente.

アウター・ケージ・プレートが大きなチェーンリングの真上に来るまで、ロー・リミット・ネジ (L) を調節します。大きなチェーンリングの最も高い歯の先と、アウター・ケージ・プレートの下部の端との隙間を計測します。この隙間は 1 ~ 2 mm でなければなりません。異なる場合は、アウター・ケージ・プレートとチェーンリングの隙間が 1 ~ 2 mm になるまでディレイラーを調節し、ディレイラーをアウトボードにシフトさせて、ステップ 3 ~ 6 を繰り返します。

52/39, 54/41, および 56/43 チェーンリング: 1 ~ 2 mm のスペースにならないときは、ブレイズオン・シムを取り付けてください。

フロント・ディレイラーのリミットは、チェーンを取り付けた後に設定します。

请调节低位限螺钉 (L)，直至外部架构板位于大链环的正上方。测量大链环最高的齿与外部架构板的底部边缘之间的距离。该空隙必须为 1-2 mm。如果空隙不是 1-2 mm，请调节变速器，直至外部架构板与大链环之间的空隙为 1-2 mm。将变速器变速至外侧位置，然后重复步骤 3-6。

52/39, 54/41 和 56/43 链环: 如果无法达到 1-2 mm，则安装直装式填隙片。

链条安装完毕后，将设置前变速器限值。



Press & release
Drücken und loslassen
Presionar y soltar

Appuyer puis relâcher
Premere e rilasciare
Drukken en loslaten

Pressione e solte
押して放す
按压并放开



Adjust
Einstellen
Ajustar

Régler
Regolare
Afstellen

Ajustar
調節
调节



Measure
Messen
Medir

Mesurer
Misurare
Meten

Medir
計測
測量

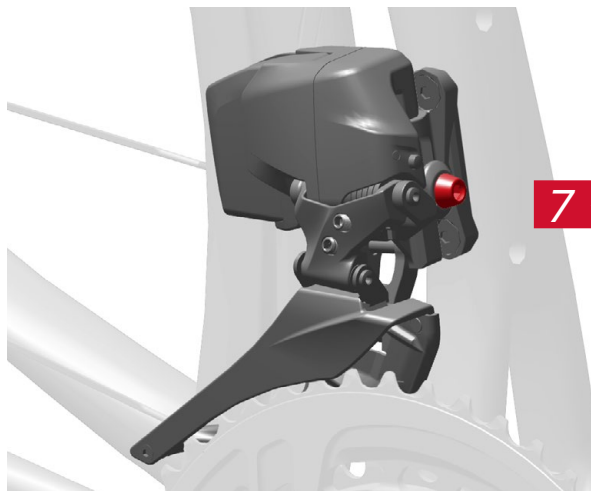

7 4 6 N·m
(53 in·lb)

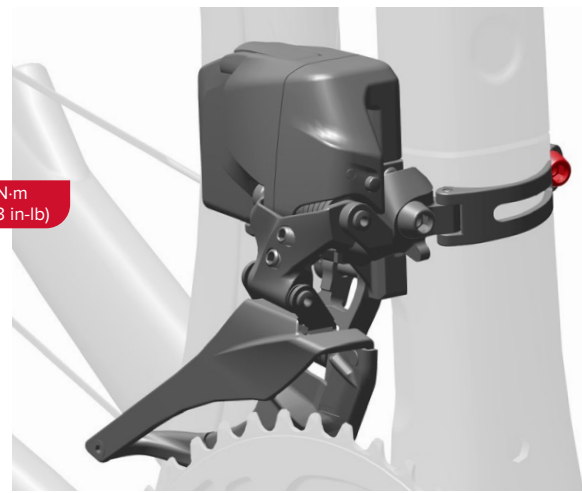

Once the final height of the front derailleur is determined and the cage is correctly aligned with the large chainring, tighten the derailleur bolt or clamp bolt. Verify the derailleur did not move during tightening.

Une fois que la hauteur du dérailleur avant est parfaitement réglée et que la chape est correctement alignée avec le grand plateau, serrez le boulon du dérailleur ou le boulon du collier. Vérifiez que le dérailleur ne bouge pas pendant le serrage du boulon.

Uma vez que tenha sido determinada a altura final do desviador/derailleur da frente e a armação/gaiola esteja correctamente alinhada com a cremalheira grande, aperte o perno do derailleur ou o perno da braçadeira. Verifique que o derailleur não se tenha movido durante o apertar.

Nachdem Sie die endgültige Höhe des Umwerfers ermittelt haben und der Käfig richtig auf das große Kettenrad ausgerichtet ist, ziehen Sie die Umwerferschraube oder Schellenschraube fest. Vergewissern Sie sich, dass der Umwerfer sich während des Festziehens nicht bewegt hat.

Una volta determinata l'altezza finale del deragliatore anteriore e allineata correttamente la gabbia con la corona dentata grande, per serrare la vite del deragliatore o la vite del morsetto. Verificare che il deragliatore non si sia mosso durante il serraggio.

フロント・ディレイラーの最終的な高さが決定し、ケージが大きなチェーンリングに正しく揃うように調節されたら、ディレイラー・ボルトまたはクランプ・ボルトを締めます。締め終わるまでディレイラーが動かなかったことを確認します。

Una vez determinada la altura final del desviador delantero y alineada correctamente la jaula con el plato grande, apriete el perno del desviador o de la abrazadera. Compruebe que el desviador no se haya movido durante el apriete.

Wanneer de voorderrailleur zich op een gepaste hoogte bevindt en de kooi juist met het grote kettingblad is uitgelijnd, draai de derailleurbout of klembout vast. Controleer of de derailleur tijdens het vastdraaien niet verplaatst is.

如果确定了前变速器的最终高度且架构与大链环正确对齐，则请将变速器螺栓或卡夹螺栓拧紧。请确认变速器在拧紧的过程中并未移动。

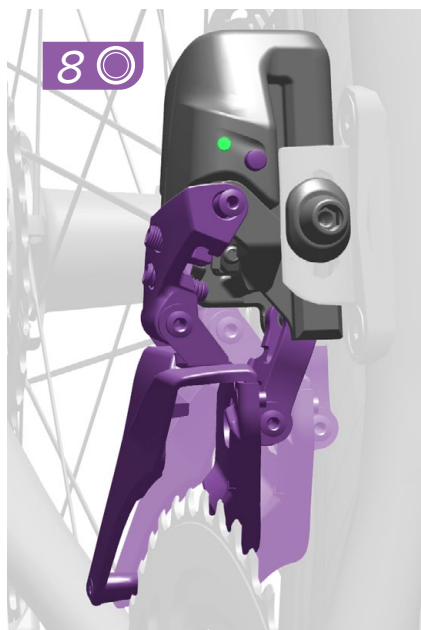

Shift the derailleur into the outboard position.

Faites passer le dérailleur sur la position extérieure.

Mude o derailleur para a posição mais para "fora".

Schalten Sie den Umwerfer in die äußere Position.

Spostare il deragliatore nella posizione esterna.

ディレイラーをアウトボードのポジションにシフトさせます。

Cambie el desviador a la posición exterior.

Schakel de derailleur naar de buitenste positie.

将变速器变速至外侧位置。



Torque
Drehmoment
Par de apriete

Serrage
Coppia
Aandradmoment

Momento de torção
締め付け
扭緊



Press & release
Drücken und loslassen
Presionar y soltar

Appuyer puis relâcher
Premere e rilasciare
Drukken en loslaten

Pressione e solte
押し放す
按钮并放开

Wedge Selection

Auswahl von Adapterkeilen

Selección de cuñas

Choix des cales

Selezione del cuneo

De wig kiezen

Seleção da cunha

ウェッジの選択

楔体选择



The wedge provides additional support for braze-on mounted front derailleurs. Use of a wedge is strongly recommended as it will enhance shifting function and performance.

There are three standard wedge sizes and three wide wedge sizes; pick the wedge that best fits your frame.

La cale apporte un support supplémentaire pour les dérailleurs avant montés sur des fixations soudées au cadre. L'utilisation de cette cale est vivement recommandée car elle améliore le fonctionnement du dérailleur et le passage des vitesses.

Il existe trois cales de taille standard et trois cales de largeur différente (wide) : sélectionnez celle qui convient le mieux à votre cadre.

A cunha fornece apoio adicional para derailleurs da frente montados em suporte soldado ao quadro (braze-on). O uso de uma cunha é fortemente recomendado porque irá melhorar a função e o desempenho do meter das mudanças.

Há três opções de tamanhos de cunha normal e três tamanhos de cunha larga; escolha a cunha que melhor encaixe no seu quadro.

NOTICE

Make sure the wedge does not contact the rear tire. If the rear tire contacts the wedge or the wedge bolt, do not use a wedge.

AVIS

Vérifiez que la cale ne frotte pas contre le pneu arrière. Si le pneu arrière touche la cale ou le boulon de la cale, alors n'utilisez pas de cale.

NOTIFICAÇÃO

Assegure-se de que a cunha não entra em contacto com o pneu traseiro. Se o pneu traseiro entrar em contacto com a cunha ou com o perno da cunha, não use uma cunha.

Der Adapterkeil bietet zusätzlichen Halt für Anlötumwerfer. Die Verwendung eines Adapterkeils wird dringend empfohlen, da er die Schaltfunktion und -leistung verbessert.

Die Adapterkeile sind in drei Standardgrößen und drei breiten Größen (Aufdruck „WIDE“) verfügbar; wählen Sie den Adapterkeil, der am besten zu Ihrem Rahmen passt.

Il cuneo fornisce un supporto aggiuntivo per i deragliatori anteriori ad attacco brasato. L'uso di un cuneo è fortemente raccomandato in quanto migliora la funzione e le prestazioni del cambio.

Sono disponibili tre dimensioni standard e tre dimensioni grandi dei cunei; scegliere il cuneo che meglio si adatta al telaio utilizzato.

ウェッジは、フロント・ディレイラーのブレイズオン・マウント (直付け) を補強します。シフティングの機能とパフォーマンスを向上させるため、ウェッジの使用を強く推奨します。

ウェッジには3種類の標準サイズと3種類のワイド・サイズが用意されています。お使いのフレームに最適なウェッジを選択してください。

HINWEIS

Stellen Sie sicher, dass der Adapterkeil nicht den Hinterrreifen berührt. Wenn der Adapterkeil oder die Adapterkeilschraube den Hinterrreifen berührt, verwenden Sie keinen Adapterkeil.

AVVISO

Assicurarsi che il cuneo non entri in contatto con lo pneumatico posteriore. Se la ruota posteriore tocca il cuneo o il bullone a cuneo, non utilizzare un cuneo.

注意事項

ウェッジがリア・タイヤに接触しないことを確認してください。リア・タイヤが、ウェッジまたはウェッジのボルトに接触する場合は、ウェッジは使用しないでください。

La cuña proporciona un apoyo adicional para los desviadores delanteros montados mediante un saliente soldado (tipo "braze-on"). Se recomienda encarecidamente el uso de una cuña, ya que mejorará la función de cambio y su rendimiento.

Hay tres tamaños de cuña estándar y tres tamaños de cuña ancha; elija la que mejor se adapte a su cuadro.

De wig biedt extra steun voor braze-on gemonteerde voorderslagers. Het gebruiken van een wig wordt sterk aanbevolen en zorgt voor betere schakelprestaties.

Er zijn drie verschillende standaard wiggroottes en drie verschillende wide wiggroottes. Kies de wig die het best op uw frame past.

楔体为采用固定底座的前变速器提供额外支持。强烈建议使用楔体，因为楔体会提升变速功能和性能。

有三种标准楔体尺寸和三种宽楔体尺寸；挑选最适合您车架的楔体。

AVISO

Asegúrese de que la cuña no entre en contacto con el neumático trasero. Si el neumático trasero hace contacto con la cuña o su perno, no utilice ninguna cuña.

MEDEDELING

Zorg dat de wig de achterband niet raakt. Als de achterband de wig of de wigbout raakt, gebruik geen wig.

注意

请确保楔体并未触碰后轮胎。如果后轮胎触碰楔体或楔体螺栓，则请勿使用楔体。

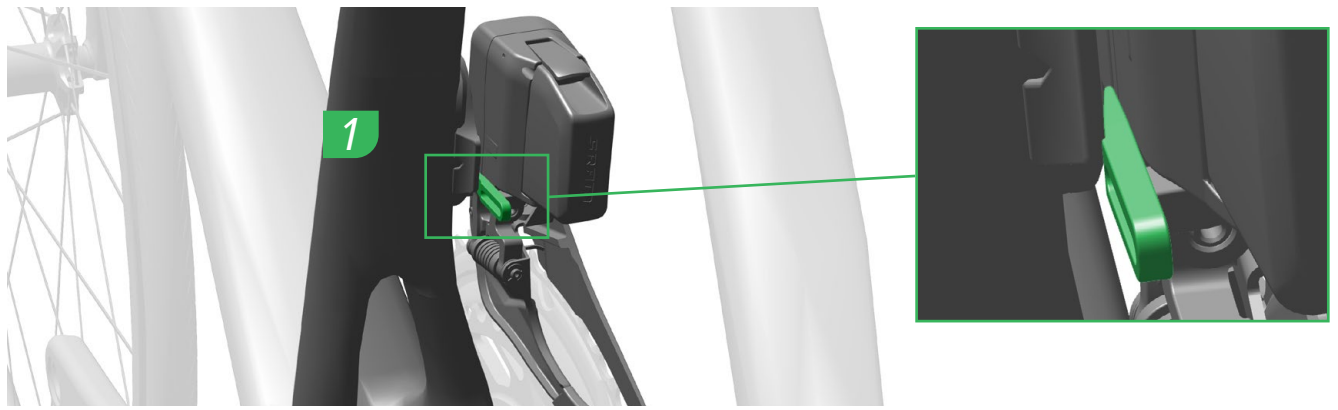

Place the flat side of each wedge against the front derailleur and slide the wedge forward until it lightly contacts the frame or braze-on. Select the wedge that best fills the gap between the frame or braze-on and the derailleur without moving the derailleur.

Placez le côté plat de chaque cale contre le dérailleur avant puis faites coulisser la cale vers l'avant jusqu'à ce qu'elle effleure le cadre ou la fixation soudée. Choisissez la cale qui convient le mieux à l'espace disponible entre le cadre ou la fixation soudée et le dérailleur sans qu'elle ne vienne décaler le dérailleur.

Coloque o lado plano de cada cunha contra o desviador/derrailleur da frente e faça deslizar a cunha para a frente até que contacte levemente o quadro ou o braze-on. Selecione a cunha que melhor preencha o espaço livre entre o quadro ou o braze-on e o desviador/derrailleur sem mover o derailleur.

Platzieren Sie die flache Seite jedes Keil gegen den Umwerfer und schieben Sie den Keil nach vorne, bis er leicht den Rahmen oder die Anlötbefestigung berührt. Wählen Sie den Adapterkeil aus, der die Lücke zwischen dem Rahmen oder der Anlötbefestigung und dem Umwerfer am besten ausfüllt, ohne dass der Umwerfer bewegt wird.

Posizionare il lato piatto di ciascun cuneo contro il deragliatore anteriore e far scorrere il cuneo in avanti finché non toccherà leggermente il telaio o l'attacco brasato. Selezionare il cuneo che meglio riempie lo spazio fra il telaio o l'attacco brasato e il deragliatore senza muovere il deragliatore.

各ウェッジの平らな側をフロント・ディレイラーに位置させ、ウェッジを前方にスライドさせて、フレームまたはブレイズオンに軽く触れるようにします。フレームまたはブレイズオンとディレイラーとの隙間に、ディレイラーを動かさずに最適にフィットするウェッジを選択してください。

Coloque el lado plano de cada cuña contra el desviador delantero, y deslice la cuña hacia delante hasta que toque ligeramente el cuadro o el saliente de fijación soldado al cuadro. Seleccione la cuña que cubra mejor el hueco entre el desviador y el cuadro o el saliente soldado al cuadro sin mover el desviador.

Plaats de platte kant van elke wig tegen de voorderrailleur en schuif de wig naar voren totdat deze het frame of de braze-on lichtjes raakt. Kies de wig die het best de ruimte tussen het frame of de braze-on en de derailleur vult zonder dat de derailleur beweegt.

将每个楔体的平坦侧靠前变速器放置，向前滑动楔体，直至其轻轻触到车架或固定底座。在不移变速器的前提下，选择恰好能填满车架或固定底座与变速器之间间隙的楔体。



Wedge Installation

Einbau des Adapterkeils

Instalación de la cuña

Installation des cales

Installazione del cuneo

De wig installeren

Instalação da cunha

ウェッジの取り付け

楔体安装

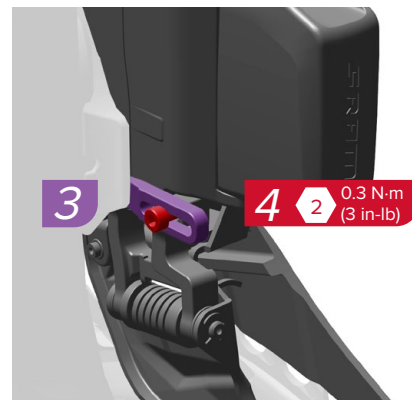
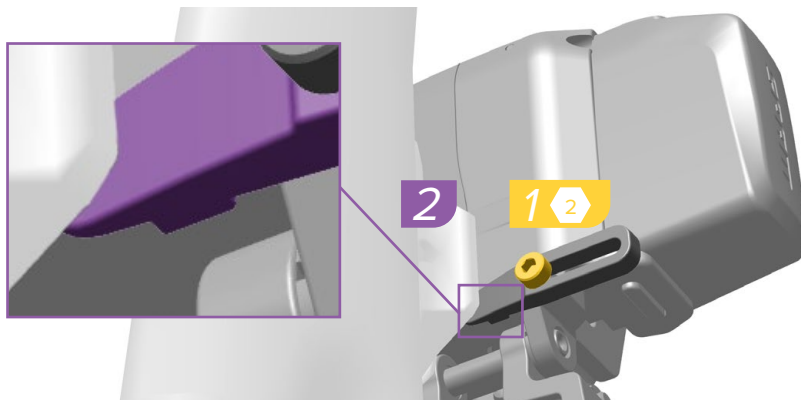

Loosely install the wedge bolt and the wedge onto the derailleur, then adjust the wedge so the tab contacts the bottom of the derailleur body.

Slide the wedge toward the front of the bicycle until it lightly contacts the frame or braze-on, then tighten the wedge bolt until the wedge is snug against the derailleur and will not move.

Installez le boulon de la cale sans le serrer puis installez la cale sur le dérailleur. Réglez ensuite la cale de sorte que la languette vienne toucher le bas du corps du dérailleur.

Faites coulisser la cale vers l'avant du vélo jusqu'à ce qu'elle touche légèrement le cadre ou la fixation, puis serrez la vis de la cale jusqu'à ce que la cale soit parfaitement serrée contre le dérailleur et qu'elle ne bouge plus.

Instale de maneira frouxa o perno da cunha e a cunha no desviador/dereailleur, e depois ajuste a cunha de modo que a aba contacte o fundo do corpo do derailleur.

Faça deslizar a cunha em direcção à frente da bicicleta até que contacte levemente o quadro ou o braze-on (suporte soldado ao quadro), e então aperte o perno da cunha até que ele fique bem encostado contra o derailleur e não se mova.

NOTICE

Do not allow the wedge to move the derailleur out of place; the shifting may become compromised.

AVIS

Veillez à ce que la cale ne décale pas le dérailleur car cela nuirait au bon passage des vitesses.

NOTIFICAÇÃO

Não permita que a cunha faça mover o desviador/dereailleur para fora do seu lugar; porque isso iria comprometer o comando das mudanças.

Schrauben Sie die Schraube des Adapterkeils in den Umwerfer und richten Sie dann den Adapterkeil so aus, dass der Anschlag den unteren Rand des Umwerferkörpers berührt.

Schieben Sie den Adapterkeil in Richtung des Vorderrads, bis er leicht den Rahmen oder die Anlötbefestigung berührt. Ziehen Sie dann die Adapterkeilschraube an, bis der Adapterkeil fest am Schaltwerk anliegt und sich nicht mehr bewegt.

Fermare senza serrare la vite del cuneo e il cuneo a deragliatore, quindi regolare il cuneo in modo che la scheda tocchi il fondo del corpo del deragliatore.

Far scorrere il cuneo verso la parte anteriore della bici fino a quando non tocca leggermente il telaio o l'attacco brasato quindi serrare a mano il bullone del cuneo fino a che il cuneo non aderisce totalmente al deragliatore senza muoversi.

ウェッジのボルトとウェッジをディレイラーに緩めに取り付け、タブがディレイラー本体の下部に接するようにウェッジを調節します。

ウェッジを自転車の前方向にスライドさせて、フレームまたはブレイズオンに軽く触れるようにしたら、ウェッジがディレイラーにきちんと収まって動かなくなるまで、ウェッジのボルトを締めます。

HINWEIS

Der Adapterkeil darf den Umwerfer nicht verschieben; andernfalls kann der Schaltvorgang beeinträchtigt werden.

AVVISO

Non consentire al cuneo di spostare il deragliatore; il cambio potrebbe essere compromesso.

注意事項

ウェッジによってディレイラーの位置がずれないようにしてください。シフティングの機能に影響を与えます。

Instale el perno de la cuña y la propia cuña en el desviador, pero sin llegar a apretarlos. A continuación, ajuste la cuña de modo que la pestaña toque la parte inferior del cuerpo del desviador.

Deslice la cuña hacia la parte delantera de la bicicleta hasta que toque ligeramente el cuadro o el saliente soldado. A continuación, apriete el perno de la cuña hasta que esta quede ajustada contra el desviador y no se mueva.

Maak de wigbout en de wig losjes op de derailleur vast en pas de wig aan zodat het lipje de onderkant van de derailleurbehuizing raakt.

Schuif de wig naar de voorkant van de fiets totdat deze het frame of de braze-on lichtjes raakt. Draai de wigbout vervolgens vast totdat de wig stevig tegen de derailleur zit en niet langer kan bewegen.

松弛地将楔体螺栓和楔体装到变速器上，然后调节楔体，使碟片触到变速器身的底部。

将楔体滑向自行车前部，直至轻轻触到车架或固定底座。然后拧紧楔体螺栓，直至楔体紧贴变速器并且不会松动。

AVISO

No deje que la cuña desplace al desviador fuera de su posición, ya que eso podría afectar al funcionamiento del cambio.

MEDEDELING

Zorg dat de derailleur niet door de wig verplaatst kan worden, dit kan het schakelen verstoren.

注意

请勿让楔体使变速器移动位置；因为这会影响变速效果。



Install
Einbauen
Instalar

Instalar
Installare
Monteren

Instalar
取り付け
安装



Adjust
Einstellen
Ajustar

Régler
Regolare
Afstellen

Ajustar
調節



Torque
Drehmoment
Par de apriete

Serrage
Coppia
Aandraaimoment

Momento de torção
締め付け
扭矩

Rear Derailleur Installation and Adjustments

Einbau und Abstimmung des Schaltwerks

Instalación y ajuste del desviador trasero

Installation et réglages du dérailleur arrière

Installazione e regolazioni del deragliatore posteriore

De achterderrailleur installeren en afstellen

Instalação e ajustes do derailleur traseiro

リア・ディレイラーの取り付けおよび調節

后变速器安装和调节

For Max 33T/Max 36T rear derailleurs, continue to [Max 33T/Max36T Rear Derailleur Installation and Adjustments](#).

For XPLR rear derailleurs, continue to [XPLR Rear Derailleur Installation and Adjustments](#).

Fahren Sie für MAX 33T/MAX 36T-Schaltwerke mit dem Abschnitt [Einbau und Abstimmung des MAX 33T/MAX 36T-Schaltwerks](#) fort.

Fahren Sie für XPLR-Schaltwerke mit dem Abschnitt [Einbau und Abstimmung des XPLR-Schaltwerks](#) fort.

Para los desviadores traseros Max 33T/Max 36T, continúe con [Instalación y ajuste del desviador trasero Max 33T/Max 36T](#).

Para los desviadores traseros XPLR, continúe con [Instalación y ajuste del desviador trasero XPLR](#).

Pour les dérailleurs arrière Max 33T/Max 36T, passez à la section [Installation et réglages du dérailleur arrière Max 33T/Max36T](#).

Pour les dérailleurs arrière XPLR, passez à la section [Installation et réglages du dérailleur arrière XPLR](#).

Per i deragliatori posteriori Max 33T/Max 36T, proseguire alla sezione [Installazione e regolazioni del deragliatore posteriore Max 33T/Max36T](#).

Per i deragliatori posteriori XPLR, proseguire alla sezione [Installazione e regolazioni del deragliatore posteriore XPLR](#).

Voor Max 33T/Max 36T-achterderrailleurs, ga naar [Max 33T/Max36T-achterderrailleur installeren en afstellen](#).

Voor XPLR-achterderrailleurs, ga naar [XPLR-achterderrailleur installeren en afstellen](#).

Para derailleurs/desviadores traseros Max 33T/Max 36T, continue para [Instalação e ajustes do derailleur traseiro Max 33T/Max36T](#).

Para derailleurs/desviadores traseros XPLR, continue to [Instalação e ajustes do derailleur traseiro XPLR](#).

Max 33T/Max 36T リア・ディレイラーについては、[Max 33T/Max36T リア・ディレイラーの取り付けおよび調節](#)に進んでください。

XPLR リア・ディレイラーについては、[XPLR リア・ディレイラーの取り付けおよび調節](#)に進んでください。

对于 Max 33T/Max 36T 后变速器，请继续前往“[Max 33T/Max36T 后变速器安装和调节](#)”。

对于 XPLR 后变速器，请继续前往“[XPLR 后变速器安装和调节](#)”。

Max 33T

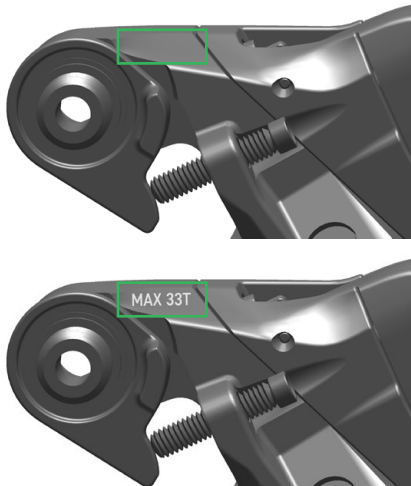

Max 36T

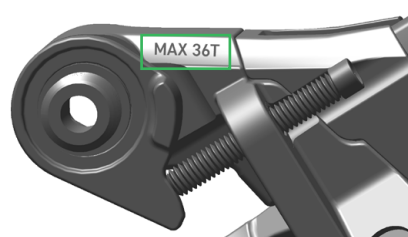

XPLR



Max 33T/36T Rear Derailleur Installation and Adjustments

Einbau und Abstimmung des MAX
33T/MAX 36T-Schaltwerks

Instalación y ajuste del desviador
trasero Max 33T/Max 36T

Installation et réglages du
dérailleur arrière Max 33T/36T

Installazione e regolazioni del
deragliatore posteriore Max
33T/36T

MAX 33T/36T-achterderailleur
installeren en afstellen

Instalação e ajustes do derailleur
traseiro Max 33T/36T

Max 33T/36Tリア・ディレイラーの
取り付けおよび調節

Max 33T/36T 后变速器安装和调节

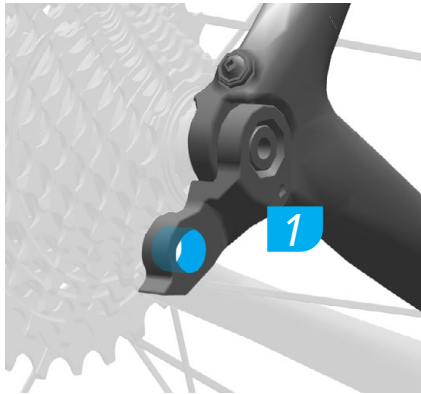

Apply a thin layer of grease
to the derailleur hanger
threads.

Appliquez une fine couche
de graisse sur le filetage de
la patte du dérailleur.

Aplique uma delgada
camada de massa
lubrificante aos fios de
rosca do suspensor do
desviador/derailleur.

Tragen Sie eine dünne
Schicht Schmierfett auf das
Gewinde des Schaltauges
auf.

Applicare un sottile strato di
grasso sui filetti del gancio
del deragliatore.

ディレイラー・ハンガーのスレ
ッドに、薄くグリスを塗ります。

Aplique una fina capa de
grasa a las roscas de la
percha del desviador.

Breng een dun laagje smeer
aan op de draad van de
derailleurhanger.

在变速器挂钩的螺纹上涂一
层薄薄的润滑脂。

Use a rear derailleur hanger alignment
tool to make sure the derailleur hanger is
straight.

Utilisez un outil de réglage de l'alignement de
la patte de dérailleur arrière pour vous assurer
que la patte de dérailleur est bien droite.

Use uma ferramenta de alinhamento
do suporte suspensor do derailleur
traseiro para se assegurar que o suporte
suspensor do derailleur está direito.

NOTICE

A bent derailleur hanger can impact
shifting performance.

AVIS

Une patte de dérailleur tordue peut nuire
aux passages des vitesses.

NOTIFICAÇÃO

Um suporte suspensor do derailleur
dobrado pode afectar o desempenho
do meter das mudanças.

Verwenden Sie ein Richtwerkzeug für
Schaltaugen, um sicherzustellen, dass das
Schaltauge gerade ist.

Utilizzare un attrezzo per l'allineamento della
staffa del deragliatore posteriore per verificare
che la staffa del deragliatore sia diritta.

リア・ディレイラー・ハンガーのア
ライメント・ツールを使用して、ディ
レイラー・ハンガーが真っ直ぐである
ことを確認します。

HINWEIS

Ein verbogenes Schaltauge kann die
Schaltleistung beeinträchtigen.

AVVISO

Una staffa del deragliatore piegata può
compromettere le prestazioni del cambio.

注意事項

湾曲したディレイラー・ハンガーは、シフ
ティングの性能に影響を与えることが
あります。

Utilice una herramienta de alineación
de la percha del desviador trasero para
asegurarse de que la percha esté recta.

Gebruik een uitlijningsinstrument om na
te gaan of de derailleurhanger recht is
aangebracht.

请使用后变速器挂钩对齐工具，确保变
速器挂钩笔直。

AVISO

Una percha de desviador doblada puede
afectar al rendimiento del cambio.

MEDEDELING

Een gebogen derailleurhanger kan een
negatieve impact op de schakelprestaties
hebben.

注意

变速器挂钩若弯曲，可能会影响变速
性能。



Grease
Schmierfett
Engrasar

Lubrificante
Ingrassare
Smeren

Massa lubrificante
グリス
潤滑

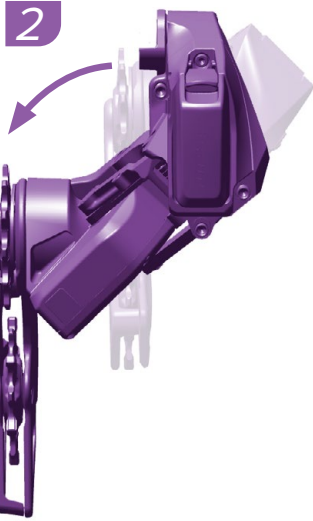

Shift the rear derailleur inboard to the **2nd largest cog**. Use the AXS button on the derailleur or the shifter paddles to shift the derailleur.

Install the rear derailleur onto the derailleur hanger and tighten the derailleur bolt.

NOTICE

Do not manually force the derailleur to move inboard or outboard. Manually forcing the derailleur to move can cause damage to the motor.

Make sure there is no gap between the B-Adjust washer and the derailleur hanger. A gap can cause poor shifting performance.

Schalten Sie das Schaltwerk nach innen auf den **zweitgrößten Zahnkranz**. Verwenden Sie zum Schalten die AXS-Taste am Schaltwerk oder die Schalthebel.

Montieren Sie das Schaltwerk am Schaltauge und ziehen Sie die Schaltwerkschraube fest.

HINWEIS

Bewegen Sie das Schaltwerk nicht mit Gewalt nach innen oder nach außen. Wenn Sie das Schaltwerk von Hand mit Gewalt bewegen, kann der Motor beschädigt werden.

Stellen Sie sicher, dass zwischen der B-Einstellscheibe und dem Schaltauge kein Spalt vorhanden ist. Ein Spalt kann die Schaltleistung beeinträchtigen.

Cambie el desviador trasero hacia dentro hasta el **2.º piñón más grande**. Para cambiar el desviador, utilice el botón AXS del desviador o las paletas de cambio.

Instale el desviador trasero en la percha del desviador y apriete el perno del desviador.

AVISO

No fuerce manualmente el desviador para moverlo hacia dentro o hacia fuera. Forzar manualmente el desviador para moverlo puede provocar daños en el motor.

Asegúrese de que no quede holgura entre la arandela de ajuste B y la percha del desviador. La holgura puede causar un rendimiento del cambio deficiente.

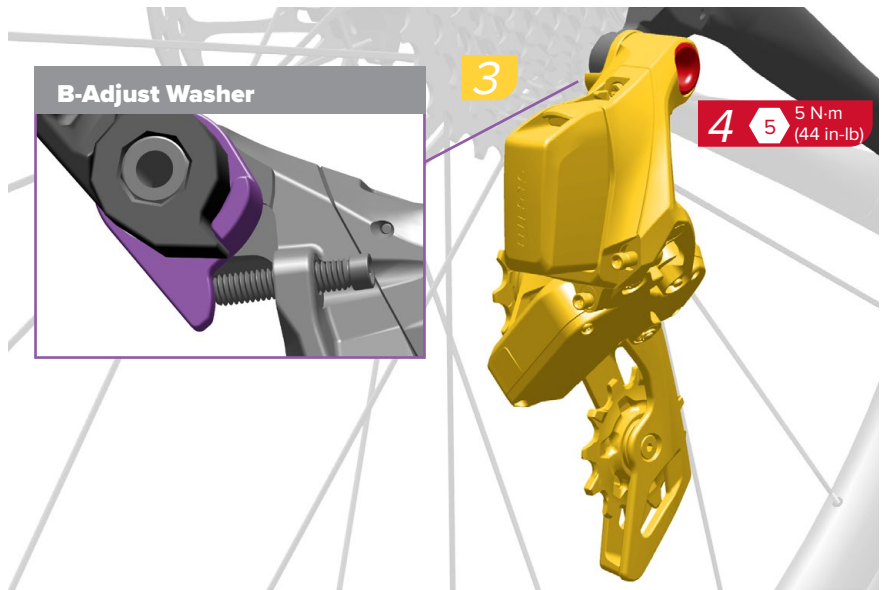

Faites passer le dérailleur arrière vers l'intérieur sur le **2^e plus grand pignon**. Pour faire fonctionner le dérailleur, utilisez le bouton AXS situé sur le dérailleur ou les gâchettes des leviers de dérailleur.

Installez le dérailleur arrière sur la patte de dérailleur, puis serrez la vis du dérailleur.

AVIS

Ne touchez pas le dérailleur pour l'obliger à bouger vers l'intérieur ou l'extérieur. Le fait de forcer sur le dérailleur peut endommager le moteur.

Vérifiez qu'il n'y a pas d'espace entre la rondelle de réglage B et la patte de dérailleur. Un tel espace pourrait nuire au bon fonctionnement du dérailleur.

Spostare il deragliatore posteriore all'interno sul **secondo pignone più grande**. Usare il pulsante AXS sul deragliatore o le leve del cambio per spostare il deragliatore.

Montare il cambio sulla staffa del deragliatore posteriore e serrare il bullone del deragliatore.

AVVISO

Non forzare manualmente il deragliatore per spostarlo verso l'interno o l'esterno. La forzatura manuale del deragliatore può causare danni al motore.

Accertarsi che non vi sia alcun divario tra la rondella B e la staffa del deragliatore. Qualsiasi divario potrebbe compromettere le prestazioni del cambio.

Schakel de achterderailleur inwaarts naar het **2e grootste tandwiel**. Gebruik de AXS-knop op de derailleur of de schakelhendels om de derailleur te schakelen.

Installeer de achterderailleur op de derailleurhanger en draai de derailleurbout vast.

MEDEDELING

Oefen geen druk op de derailleur uit met uw hand om deze naar binnen of buiten te brengen. Druk op de derailleur uitoefenen om het te laten bewegen kan de motor beschadigen.

Er mag geen ruimte tussen de B-sluitring en de derailleurhanger zijn. Ruimte kan tot slechtere schakelprestaties leiden.

Mude o derailleur traseiro para "dentro" para o **2º maior carreto**. Use o botão AXS no derailleur ou os manipulós achatados (patilhas) das mudanças para meter mudanças no derailleur.

Monte o derailleur traseiro no suspensoir do derailleur, e depois aperte o perno do derailleur.

NOTIFICAÇÃO

Não deve forçar manualmente o derailleur a mover-se para "dentro" nem para "fora". Forçar manualmente o derailleur a mover-se pode causar danos ao motor.

Assegure-se de que não haja folga entre a anilha de ajuste B-Adjust e o suporte que suspende o derailleur. Uma folga pode causar mau desempenho ao meter mudanças.

リア・ディレイラーを **2番目に大きなコグ**へとインボードにシフトさせます。ディレイラーをシフトするには、ディレイラーのAXSボタンまたはシフター・パドルを使用してください。

リア・ディレイラーをディレイラー・ハンガーに取り付け、ディレイラーのボルトを締めます。

注意事項

ディレイラーを手で無理に、インボードまたはアウトボードに動かさないでください。ディレイラーを手で無理に動かすと、モーターに損傷が生じる可能性があります。

B調整ワッシャーとディレイラー・ハンガーの間に隙間がないことを確かめてください。隙間があると、シフティングの性能に支障を及ぼす可能性があります。

将后变速器变速至**第2大的齿盘**上。使用变速器上的AXS按钮或变速拨片来调节变速器。

将后变速器装入变速器挂钩，然后拧紧变速器螺栓。

注意

请勿用手直接拨动变速器向内或向外变速。若用手直接拨动变速器变速，则可能会损坏电机。

请确保B调节垫片与变速器挂钩之间没有空隙。否则，可能导致变速性能变差。



Adjust
Einstellen
Ajústar

Régler
Regolare
Afstellen

Ajustar
調節
調整



Install
Einbauen
Instalar

Installare
Installare
Monteren

Instalar
取り付け
安装



Torque
Drehmoment
Par de apriete

Serrage
Coppia
Aandringmoment

Momento de torção
締め付け
扭緊

Rear Derailleur Adjustments

Einstellung des Schaltwerks

Ajustes del desviador trasero

Réglaiges du dérailleur arrière

Regolazioni del deragliatore posteriore

De achterderailleur afstellen

Afinação do desviador/
derrailleur traseiro

リア・ディレイラーの調節

后变速器调节

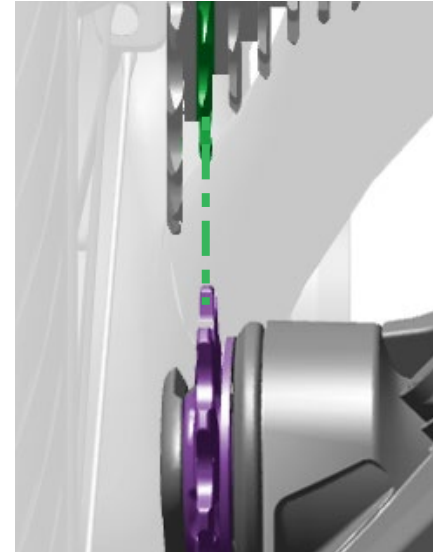

Align the upper pulley with the center of the **2nd-largest cog** by adjusting the rear derailleur:

Press and hold the shifter **AXS** button (1a) while pressing the shift paddle inward (1b). The left shifter will adjust the derailleur inboard, and the right shifter will adjust the derailleur outboard.

The rear derailleur may not appear to move. Watch for the derailleur LED to flash to confirm the derailleur executed the command.

Richten Sie das obere Schaltröllchen auf die Mitte des **zweitgrößten Zahnkranzes** aus, indem Sie das Schaltwerk justieren:

Halten Sie die **AXS**-Taste am Schalthebel gedrückt (1a), während Sie den Schalthebel nach innen drücken (1b). Der linke Schalthebel justiert das Schaltwerk auf der Innenseite, der rechte Schalthebel auf der Außenseite.

Das Schaltwerk führt möglicherweise keine sichtbare Bewegung aus. Achten Sie darauf, ob die Schaltwerk-LED blinkt, um zu bestätigen, dass das Schaltwerk den Befehl ausgeführt hat.

Alinee la polea superior con el centro del **2.º piñón más grande** mediante el ajuste del desviador trasero:

Mantenga presionado el botón **AXS** del cambiador (1a) a la vez que presiona hacia dentro la maneta de cambio (1b). El cambiador izquierdo ajusta el desviador hacia dentro y el derecho hacia fuera.

Puede parecer que el desviador trasero no se mueve. Espere a que parpadee el LED del desviador, lo que confirma que el desviador ha ejecutado la orden.

Alignez le galet supérieur avec l'axe central du **2^{ème} plus grand pignon** en réglant le dérailleur arrière :

Maintenez appuyé le bouton **AXS** situé sur le levier de dérailleur (1a) tout en actionnant la gâchette du levier de dérailleur vers l'intérieur (1b). Le levier de dérailleur de gauche permet de régler le dérailleur vers l'intérieur et le levier de dérailleur de droite permet de régler le dérailleur vers l'extérieur.

Il se peut que le dérailleur arrière ne donne pas l'impression de bouger. Lorsque la DEL du dérailleur se met à clignoter, cela signifie que le dérailleur a exécuté la commande.

Allineare la puleggia superiore con il centro del **secondo pignone più grande** regolando il deragliatore posteriore:

Premere e tenere premuto il pulsante **AXS** (1a) premendo la palette cambio verso l'interno (1b). Il cambio sinistro regola il deragliatore verso l'interno e il cambio destro regola il deragliatore verso l'esterno.

Potrebbe sembrare che il deragliatore posteriore non si muova. Osservare il lampeggiamento del LED del deragliatore per confermare che il deragliatore abbia eseguito il comando.

Breng het bovenste derailleurwiel tje op één lijn met het midden van het **2e grootste tandwiel** door de achterderailleur af te stellen:

Druk en houd de **AXS**-knop van de shifter vast (1a) terwijl u de schakelhendel naar binnen duwt (1b). De linker shifter brengt de derailleur naar binnen en de rechter shifter brengt de derailleur naar buiten.

De achterderailleur mag niet bewegen. Controleer of de derailleur LED knippert als bevestiging dat de derailleur de opdracht heeft uitgevoerd.

Alinhe a roda da polia superior com o centro do **2º maior carreto**, ajustando o derailleur traseiro:

Pressione e segure o botão **AXS** do comando das mudanças (1a) enquanto carrega no manípulo achatado das mudanças para "dentro" (1b). O manípulo das mudanças esquerdo irá ajustar o derailleur para "dentro", e o manípulo das mudanças da direita irá ajustar o derailleur para "fora".

O derailleur traseiro poderá parecer que não se move. Observe que o LED do derailleur acenda para confirmar que o derailleur executou o comando.

リア・ディレイラーを調節して、アッパー・プーリーを**2番目に大きなコグ**の中心に合わせて:

シフターの **AXS** ボタンを押して保持し (1a)、同時にシフト・パドルを内側に抑えます (1b)。左のシフターはディレイラーをインボードに調節し、右のシフターはディレイラーをアウトボードに調節します。

リア・ディレイラーは、動きを見せない場合があります。ディレイラーの LED が点滅することを見て、ディレイラーに調節が行われたことを確認します。

调节后变速器，使上滑轮与**第 2 大齿盘**的中心对齐。

按住指拨 **AXS** 按钮 (1a)，同时向内按压变速拨片 (1b)。左边的拨片将向内调节变速器，右边的拨片则向外调节变速器。

后变速器可能不会移动。等待变速器 LED 闪烁，确认变速器执行了命令。

Adjust Limit Screws

Anschlagschrauben einstellen

Ajuste de los tornillos limitadores

Réglage des vis de butée

Vite di registro di fine corsa

De grensschroeven aanpassen

Ajustar os Parafusos Limitadores

リミット・ネジの調節

调节限位螺钉

1

Shift the rear derailleur inboard to the largest cog.

The derailleur cage may contact the rear wheel before the chain is installed. This is normal; once the chain is installed, the derailleur cage will no longer contact the wheel.

Schalten Sie das Schaltwerk nach innen auf den größten Zahnkranz.

Der Schaltwerkkäfig berührt möglicherweise das Hinterrad, bevor die Kette montiert ist. Das ist normal. Sobald die Kette montiert ist, berührt der Schaltwerkkäfig das Rad nicht mehr.

Cambie el desviador trasero hacia dentro hasta el piñón más grande.

La jaula del desviador puede entrar en contacto con la rueda trasera antes de instalar la cadena. Esto es normal; una vez instalada la cadena, la jaula del desviador dejará de tener contacto con la rueda.

Faites passer le dérailleur vers l'intérieur sur le plus grand pignon.

Il se peut que la chape du dérailleur touche la roue arrière avant que le chaîne ne soit installée. Ceci est normal ; une fois la chaîne installée, la chape du dérailleur ne touchera plus la roue.

Spostare il deragliatore posteriore all'interno del pignone più grande.

La gabbia del deragliatore potrebbe toccare la ruota posteriore prima del montaggio della catena. È normale; una volta installata la catena, la gabbia del deragliatore non entrerà più in contatto con la ruota.

Schakel de achterderailleur inwaarts naar het grootste tandwiel.

De derailleurkooi mag het achterwiel raken voordat de ketting is geïnstalleerd. Dit is normaal. Wanneer de ketting is geïnstalleerd, zal de derailleurkooi het wiel niet langer raken.

Mude o derailleur traseiro para "dentro" para o maior carreto.

A armação do derailleur poderá contactar a roda traseira antes de se ter montada a corrente. Isto é normal; uma vez que a corrente esteja instalada, a gaiola do derailleur já não irá ter contacto com a roda.

リア・ディレイラーを最も大きなコグへとインボードにシフトさせます。

チェーンを取り付ける前には、ディレイラーのケージがリア・ホイールに接触することがありますが、これは正常です。チェーンを取り付ければ、ディレイラーのケージがリア・ホイールに接触することはありません。

将后变速器向内变速至最大齿盘上。

链条安装之前，变速器架构可能会触碰车后轮。这是正常现象；链条安装后，变速器架构不会再触碰车轮。

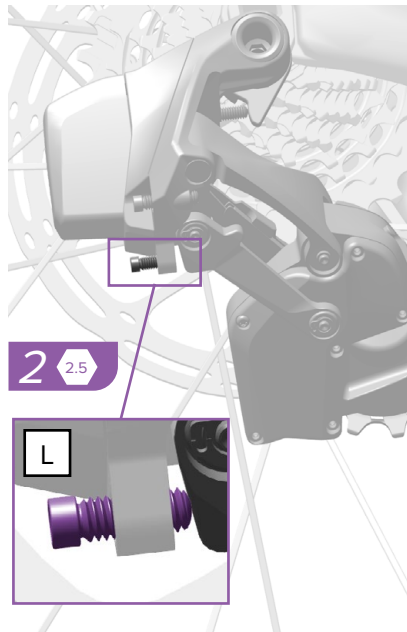

Adjust the low limit screw (L) so that it lightly contacts the inner link of the rear derailleur.

Stellen Sie die untere Anschlagschraube (L) so ein, dass sie leicht den Anschlag des inneren Parallelogrammkörpers berührt.

Ajuste el tornillo limitador inferior (L) hasta que toque ligeramente el eslabón interior del desviador trasero.

Réglez la vis de butée inférieure (L) de sorte qu'elle vienne effleurer l'articulation interne du dérailleur arrière.

Regolare la vite di fine corsa inferiore (L) in modo che tocchi leggermente la maglia interna del deragliatore posteriore.

Pas de schroef voor de ondergrens (L) aan totdat deze de binnenschakel van de achterderailleur lichtjes raakt.

Ajuste o parafuso do limite baixo (L), de modo que ele contacte levemente o elemento de ligação interior do derailleur traseiro.

ロー・リミット・ネジ (L) を調節し、リア・ディレイラーのインナー・リンクに軽く触れるようにします。

调节低限位螺钉 (L)，使之轻轻触到后变速器的内链接。

3

Shift the rear derailleur outboard to the smallest cog.

Schalten Sie das Schaltwerk nach außen auf den kleinsten Zahnkranz.

Cambie el desviador trasero hacia fuera hasta el piñón más pequeño.

Faites passer le dérailleur arrière vers l'extérieur sur le plus petit pignon.

Spostare il deragliatore posteriore all'esterno del pignone più piccolo.

Schakel de achterderailleur uitwaarts naar het kleinste tandwiel.

Mude o derailleur traseiro para "fora" para o carreto mais pequeno.

リア・ディレイラーを最も小さなコグへとアウトボードにシフトさせます。

将后变速器向外变速至最小齿盘上。

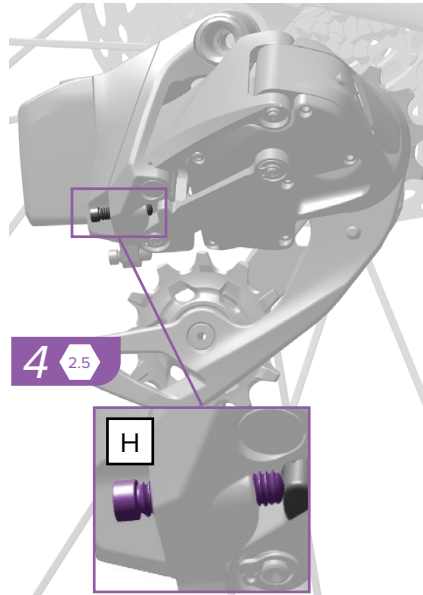

Adjust the high limit screw (H) until it lightly touches the inner link of the rear derailleur.

Réglez la vis de butée supérieure (H) de sorte qu'elle vienne effleurer l'articulation interne du dérailleur arrière.

Ajuste o parafuso do limite alto (H), até que ele toque levemente no elemento de ligação interior do derailleur traseiro.

Stellen Sie die obere Anschlagsschraube (H) so ein, dass sie leicht den Anschlag des inneren Parallelogrammkörpers berührt.

Regolare la vite di fine corsa superiore (H) in modo che tocchi leggermente la maglia interna del deragliatore posteriore.

ハイ・リミット・ネジ (H) を調節し、リア・ディレイラーのインナー・リンクに軽く触れるようにします。

Ajuste el tornillo limitador superior (H) hasta que toque ligeramente el eslabón interior del desviador trasero.

Pas de schroef voor de bovengrens (H) aan totdat deze de binnenschakel van de achterderailleur lichtjes raakt.

调节高限位螺钉 (H)，直至其轻轻触到后变速器的内链接。



Adjust
Einstellen
Ajustar

Régler
Regolare
Atstellen

Ajustar
調節
调节

Chain Installation

Montage der Kette

Instalación de la cadena

Installation de la chaîne

Installazione della catena

De ketting installeren

Instalação da Corrente

チェーンの取り付け

安裝链条

⚠ WARNING – CRASH HAZARD

Failure to size or connect the chain properly may lead to chain failure or cause the rider to crash, resulting in serious injury and/or death.

⚠ AVERTISSEMENT – RISQUE DE CHUTE

Le fait d'installer la chaîne de manière inappropriée ou de ne pas respecter la longueur adéquate peut entraîner une défaillance de la chaîne ou la chute du cycliste, et provoquer des blessures graves voire mortelles.

⚠ AVISO – PERIGO DE ACIDENTE

Se o tamanho da corrente não for determinado correctamente ou se ela não ficar fixada/fechada correctamente no seu lugar, poderá provocar a avaria da corrente ou fazer com que o ciclista tenha um acidente, de onde resultarão ferimentos graves e/ou morte.

⚠ WARNUNG – UNFALLGEFAHR

Wenn Sie die Kette nicht korrekt kürzen oder richtig verbinden, kann die Kette versagen oder Unfälle verursachen, die zu schweren oder tödlichen Verletzungen führen können.

⚠ AVVERTENZA – PERICOLO DI INCIDENTE

Il mancato dimensionamento corretto o il mancato collegamento corretto della catena potrebbe comportare il cedimento della stessa o la caduta del biker con conseguenti gravi lesioni e/o la morte.

⚠ 警告 – 事故につながる危険性

チェーン長の調節を適切に行わなかったか、または正しく固定しなかった場合は、チェーンの損傷、あるいは事故を引き起こし、重傷および/または死亡につながる可能性があります。

⚠ ATENCIÓN – RIESGO DE ACCIDENTE

Una cadena mal conectada o de longitud incorrecta puede resultar dañada o provocar un accidente, con consecuencias graves o incluso mortales para el ciclista.

⚠ WAARSCHUWING – GEVAAR OP EEN ONGEVAL

Een onjuist ingekorte ketting of een verkeerde aansluiting kan de ketting beschadigen en leiden tot breuk. De fietser kan daarbij ten val komen wat tot ernstig letsel en/of de dood kan leiden.

⚠ 警告 – 撞伤隐患

链条尺寸测量不当或未适当连接, 可能导致链条故障, 或引起骑行者撞车, 从而造成严重伤害甚至死亡。

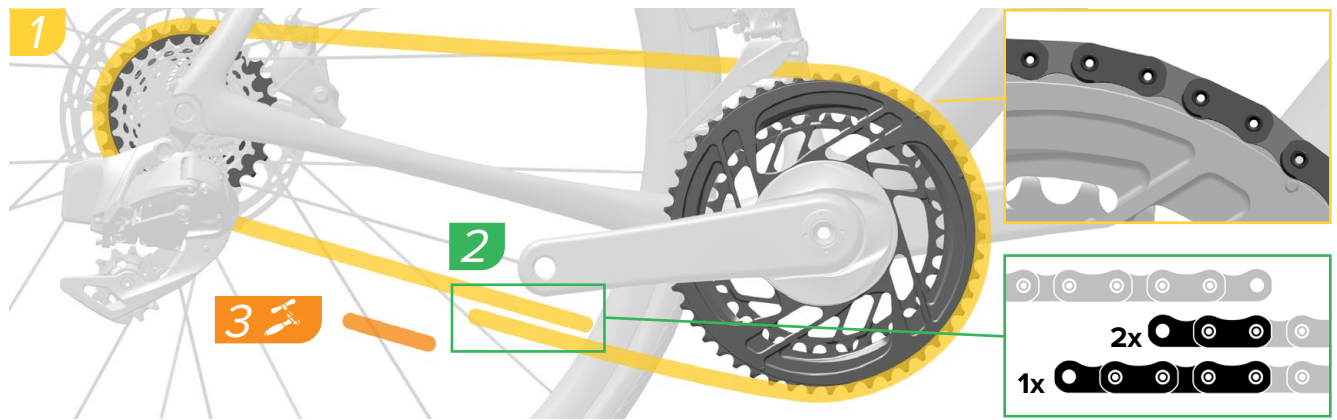

Wrap the chain around the large chainring and largest cassette cog with the flat edge facing away from the chainring and cassette.

2x systems: Add one inner link and one outer link where the chain starts to overlap.

1x systems: Add two inner links and two outer links where the chain starts to overlap.

Faites passer la chaîne autour du grand plateau et du plus grand pignon de la cassette de sorte que son bord plat soit tourné vers l'extérieur.

Pour les systèmes 2x : ajoutez un maillon interne et un maillon externe à l'endroit où les deux extrémités de la chaîne se rejoignent.

Pour les systèmes 1x : ajoutez deux maillons internes et deux maillons externes à l'endroit où les deux extrémités de la chaîne se rejoignent.

Enrole a corrente em volta da cremalheira grande e do carreto maior de todos da cassetete, com o bordo liso virado para fora da cremalheira e da cassetete.

Sistemas 2x: Acrescente um elo interior e um elo exterior onde a corrente começar a sobrepor-se.

Sistemas 1x: Acrescente dois elos interiores e dois elos exteriores onde a corrente começar a sobrepor-se.

NOTICE

For a list of approved chain tools, consult the SRAM D1 Flattop Chain Compatible Tools compatibility map on www.sram.com/service.

AVIS

Pour obtenir une liste des outils de chaîne autorisés, consultez le schéma des compatibilités entre les outils et les chaînes Flattop SRAM D1 sur le site www.sram.com/service.

NOTIFICAÇÃO

Para obter uma lista das ferramentas aprovadas para correntes, consulte o mapa de compatibilidade de Ferramentas Compatíveis para Correntes SRAM D1 Flattop (SRAM D1 Flattop Chain Compatible Tools) em www.sram.com/service.

Führen Sie die Kette so um das große Kettenblatt und den größten Zahnkranz, dass die flache Seite der Kette vom Kettenblatt und der Kassette weg weist.

2-fach-Systeme: Fügen Sie ein inneres Glied und ein äußeres Glied an dem Punkt hinzu, an dem sich die Kette zu überlappen beginnt.

1-fach-Systeme: Fügen Sie zwei innere Glieder und zwei äußere Glieder an dem Punkt hinzu, an dem sich die Kette zu überlappen beginnt.

Avvolgere la catena attorno alla corona dentata grande e al pignone più grande della cassetta con il bordo piatto rivolto verso il lato opposto della corona dentata e della cassetta.

Sistemi 2x: Aggiungere una maglia interna ed una maglia esterna nel punto in cui la catena inizia a sovrapporsi.

Sistemi 1x: Aggiungere due maglie interne e due maglie esterne nel punto in cui la catena inizia a sovrapporsi.

大きいチェーンリングと最も大きいカセット・コグにチェーンを巻きまます。この際、平らな端がチェーンリングとカセットから逆になるようにします。

2x システムの場合: チェーンが重なり始める部分にインナー・リンクとアウター・リンクを1つずつ追加します。

1x システムの場合: チェーンが重なり始める部分にインナー・リンクとアウター・リンクを2つずつ追加します。

HINWEIS

Eine Liste der zugelassenen Kettenwerkzeuge finden Sie in der Kompatibilitätstabelle SRAM D1 Flattop Chain Compatible Tools auf www.sram.com/service.

AVVISO

Per un elenco degli utensili per catene approvati, consultare la mappa di compatibilità degli strumenti compatibili per catena SRAM D1 Flattop sul sito www.sram.com/service.

注意事項

承認されているチェーン・ツールの一覧は、www.sram.com/serviceに掲載されている「SRAM D1フラットトップ・チェーン対応ツールの適合性マップ」を参照してください。

Coloque la cadena alrededor del plato grande y el piñón más grande del casete, con el borde plano orientado hacia fuera del plato y del casete.

Sistemas 2x: Añada un eslabón interior y otro exterior allí donde la cadena empieza a solaparse.

Sistemas 1x: Añada dos eslabones interiores y dos exteriores allí donde la cadena empieza a solaparse.

Breng de ketting aan rond het grote kettingblad en het grootste cassetetandwiel met de platte kant weg van het kettingblad en de cassette gericht.

2x systemen: Voeg één binnenschakel en één buitenschakel toe op het punt waar de ketting start met overlappen.

1x systemen: Voeg twee binnenschakels en twee buitenschakels toe op het punt waar de ketting start met overlappen.

将链条缠绕在大链环和飞轮最大齿盘上，链条的平坦一侧背朝着链环和飞轮。

2x 系统: 在链条开始重叠处添加一个内链接和一个外链接。

1x 系统: 在链条开始重叠处添加两个内链接和两个外链接。

AVISO

Para ver la lista de herramientas de cadena aprobadas, consulte el mapa de herramientas compatibles con cadenas SRAM D1 Flattop en www.sram.com/service.

MEDEDELING

Voor een lijst met goedgekeurde kettingponsen, raadpleeg de compatibiliteitskaart met SRAM D1 Flattop ketting-compatibel gereedschap op www.sram.com/service.

注意

如需了解已获批准的拆链工具清单，请参阅下列网站上的 SRAM D1 Flattop Chain Compatible Tools (Flattop 链条兼容性工具) 兼容性图: www.sram.com/service.



Install
Einbauen
Instalar

Installer
Installare
Monteren

Instalar
取り付け
安裝



Measure
Messen
Medir

Mesurer
Misurare
Meten

Medir
計測
測量



Remove/Loosen
Entfernen/Lösen
Quitar/Alojar

Retirer/Desserrer
Rimuovere/Allentare
Verwijderen/Losmaken

Retirar/Desapertar
取り外し/緩める
拆卸/旋松



4

Place the chain onto the smallest cassette cog. Route the chain through the rear derailleur pulleys, and above the tab in the cage.

Platzieren Sie die Kette auf den kleinsten Zahnkranz. Führen Sie die Kette durch die Schaltwerkrollchen und über den Steg im Käfig.

Coloque la cadena en el piñón más pequeño del casete. Pase la cadena a través de las poleas del desviador trasero y por encima de la pestaña de la jaula.

Positionnez la chaîne sur le plus petit pignon de la cassette. Faites passer la chaîne à travers les galets du dérailleur arrière et au-dessus de la languette à l'intérieur de la chape.

Spostare la catena sul pignone più piccolo della cassetta. Far passare la catena attraverso le puleghe del deragliatore posteriore e sopra la linguetta nella gabbia.

Plaats de ketting op het kleinste cassetetandwiel. Leid de ketting door de wieljes van de achterderrailleur en boven het lipje in de kooi.

Coloque a corrente no carreto mais pequeno da cassette. Encaminhe a corrente através das polias do derailleur traseiro, e por cima da aba da armação/gaiola.

チェーンを最も小さなカセット・コグに配置します。リア・ディレイラーのプーリーを通し、かつケージ内のタブの上にくるようにチェーンをルーティングします。

将链条放在飞轮最小齿盘上。将链条穿入后变速器滑轮，并位于架构的碟片上方。

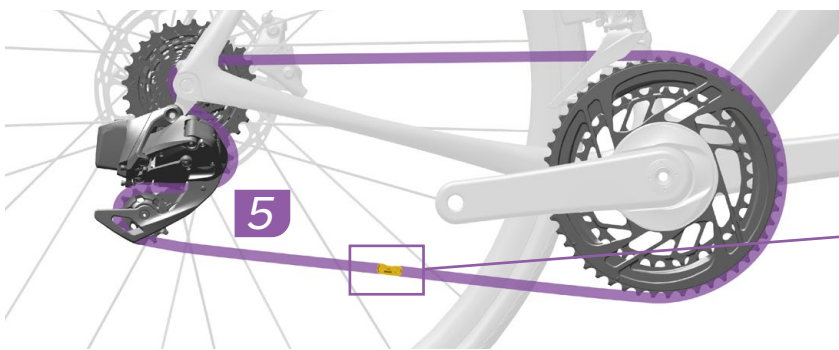

5

Pull each end of the chain together and install the PLCK-D1 PowerLock. Press the PowerLock connector links together.

Rapprochez les deux extrémités de la chaîne et installez le PowerLock PLCK-D1. Enfoncez les deux parties du PowerLock l'une dans l'autre.

NOTICE

Use only a PLCK-D1 PowerLock.

The arrow must point in the direction of chain travel before locking the PowerLock into place. Once locked, the PowerLock cannot be reused.

Ziehen Sie die beiden Enden der Kette zusammen und montieren Sie den PLCK-D1 PowerLock-Verschluss. Drücken Sie die beiden PowerLock-Verschlussglieder zusammen.

HINWEIS

Verwenden Sie nur ein PLCK-D1 PowerLock.

Der Pfeil muss in die Kettenlaufrichtung weisen, bevor Sie den PowerLock-Verschluss verschließen. Der PowerLock-Verschluss kann nach dem Verschließen nicht mehr geöffnet werden.

Tire de ambos extremos de la cadena para unirlos e instale el PowerLock PLCK-D1. Presione los eslabones del conector PowerLock uno contra otro para unirlos.

AVISO

Utilice únicamente un PowerLock PLCK-D1.

Antes de encajar el PowerLock en su sitio, la flecha debe apuntar en la dirección de desplazamiento de la cadena. Una vez bloqueado, el PowerLock no se puede volver a utilizar.

AVIS

Utilisez uniquement un PowerLock PLCK-D1.

Avant de verrouiller le PowerLock, vérifiez que la flèche pointe bien dans le sens de rotation de la chaîne. Une fois verrouillé, le PowerLock ne peut pas être réutilisé.

Tirare le estremità della catena e installare il PowerLock PLCK-D1. Premere insieme le maglie del PowerLock.

AVVISO

Utilizzare solo un PowerLock PLCK-D1.

La freccia deve essere rivolta nella direzione di movimento della catena prima di bloccare il PowerLock in posizione. Una volta bloccato, il PowerLock non può essere riutilizzato.

Trek beide uiteinden van de ketting naar elkaar toe en monteer de PLCK-D1 PowerLock. Druk de verbindingen van de PowerLock samen.

MEDEDELING

Gebruik alleen een PLCK-D1 PowerLock.

De pijl moet naar de draairichting van de ketting zijn gericht voordat u de PowerLock op zijn plaats vergrendeld. Wanneer vergrendeld, kan de PowerLock niet opnieuw worden gebruikt.

PowerLock
Road 12 SPD
PLCK-D1

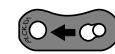

6

Puxe ambas as extremidades da corrente, juntando-as, e instale o PowerLock PLCK-D1. Comprima os elementos de ligação do PowerLock juntando-os.

NOTIFICAÇÃO

Use apenas um PowerLock PLCK-D1.

A seta tem que apontar na direcção do movimento da corrente, antes de bloquear/fechar o PowerLock no seu lugar. Uma vez bloqueado/fechado, o PowerLock não poderá ser utilizado de novo.

チェーンの両端を引き寄せ、PLCK-D1 PowerLockを取り付けます。PowerLockのコネクター・リンク同士を押し合します。

注意事項

PLCK-D1 PowerLockのみを使用してください。

PowerLockを所定の位置にロックする前に、矢印がチェーンの作動方向に向いていることを必ず確認してください。PowerLockは一度ロックすると再使用はできません。

将链条的两端拉到一起并安装 PLCK-D1 PowerLock。链条扣。将两个 PowerLock 链条扣按压到一起。

注意

只可使用 PLCK-D1 PowerLock 链条扣。

将 PowerLock 链条扣锁定到位前请确保箭头指向链条转动的方向。一旦锁定，PowerLock 链条扣不能再次使用。

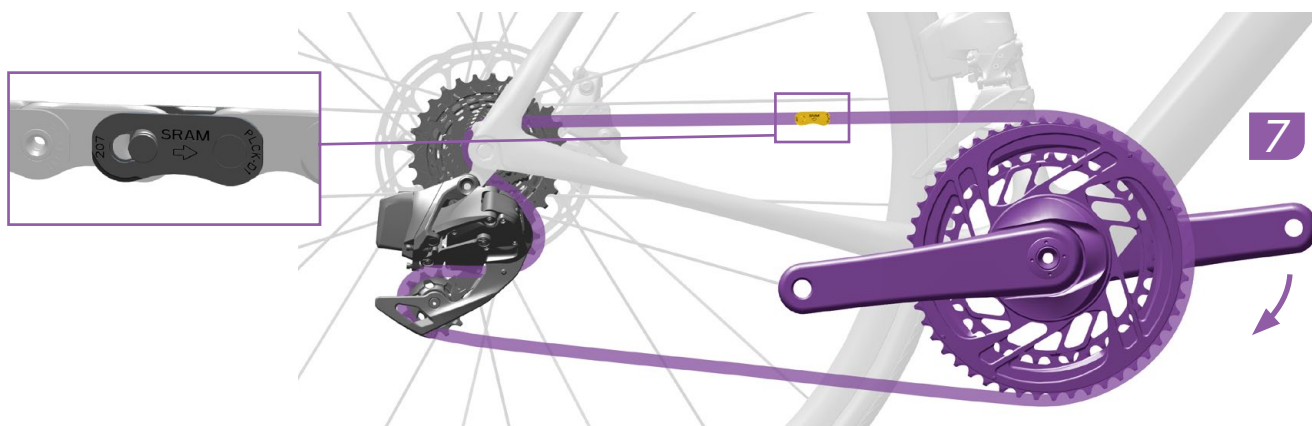

Rotate the crank until the PowerLock is above the chainstay.

Drehen Sie die Kurbel, bis sich der PowerLock-Verschluss über der Kettenstrebe befindet.

Gire los pedales hasta que el PowerLock quede por encima de la vaina trasera del cuadro.

Faites tourner la manivelle jusqu'à ce que le PowerLock se situe au-dessus de la base du cadre.

Ruotare la pedivella fino a che il PowerLock non si trovi al di sopra del forcellino batticatena.

Draai de crank totdat de PowerLock zich boven de liggende achtervork bevindt.

Rode a manivela (pedaleiro) até que o PowerLock fique acima do suporte traseiro da corrente (escora inferior do quadro).

PowerLock がチェーンステイの上部に来るまで、クランクを回します。

旋转曲柄，直至 PowerLock 链条扣位于护链贴上方。

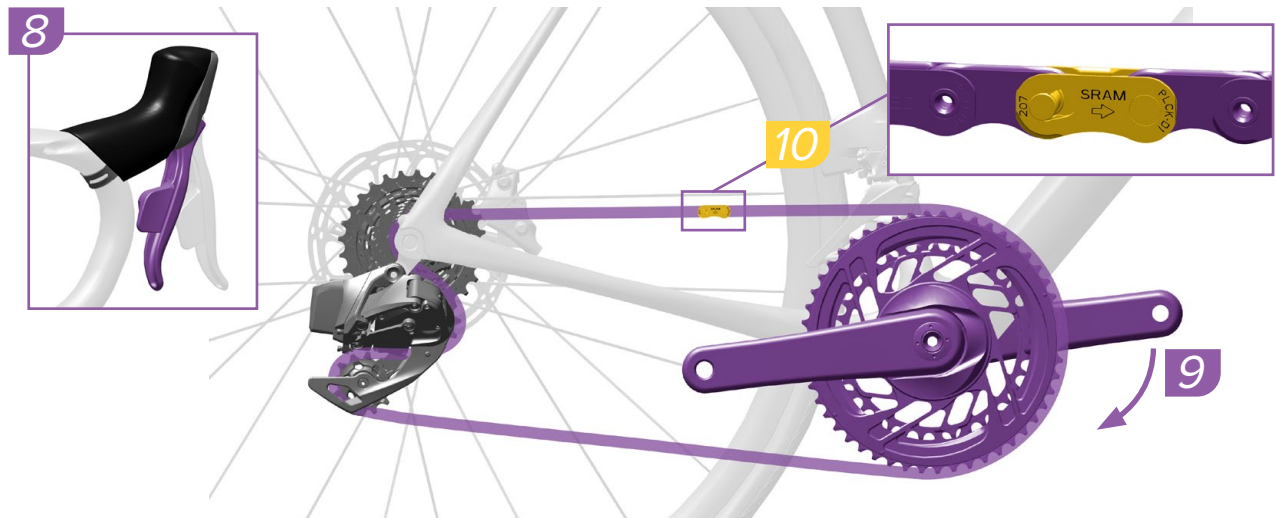

Check that the two halves of the PowerLock are aligned and properly engaged.

Apply the rear brake and firmly push the crank arm down to lock the PowerLock. You should hear and feel the PowerLock click into place.

Check the PowerLock by hand to make sure it moves freely.

⚠ CAUTION

The PowerLock is designed for one-time use only. The PowerLock can only be removed with master link pliers and must not be re-used. Install a new PowerLock each time a new chain is installed.

Stellen Sie sicher, dass die beiden Hälften des PowerLock-Verschlusses richtig ausgerichtet und eingerastet sind.

Betätigen Sie die Hinterbremse und ziehen Sie den Kurbelarm kräftig nach unten, um den PowerLock-Verschluss zu verschließen. Sie sollten hören und spüren, wie der PowerLock-Verschluss einrastet.

Überprüfen Sie den PowerLock-Verschluss mit den Fingern, um sicherzustellen, dass er sich frei bewegen lässt.

⚠ VORSICHT

Der PowerLock-Verschluss ist nur für den einmaligen Gebrauch bestimmt! Der PowerLock-Verschluss kann nur mit einer Kettenverschlussgliedzange entfernt werden und darf nicht wiederverwendet werden. Bringen Sie jedes Mal einen neuen PowerLock-Verschluss an, wenn Sie eine neue Kette montieren.

Compruebe que las dos mitades de PowerLock están alineadas y correctamente enganchadas.

Aplique el freno trasero y empuje con fuerza la biela hacia abajo para bloquear el eslabón PowerLock. Debería oír y notar el clic que hace el eslabón PowerLock al encajar en su sitio.

Compruebe con la mano el eslabón PowerLock para asegurarse de que puede moverse libremente.

⚠ ATENCIÓN

El eslabón PowerLock está diseñado para un solo uso. El eslabón PowerLock solo puede quitarse con unos alicates especiales para eslabones maestros, y no debe reutilizarse. Cada vez que instale una cadena, instale un nuevo eslabón PowerLock.

Vérifiez que les deux parties du PowerLock soient parfaitement alignées et emboîtées l'une dans l'autre.

Serrez le frein arrière et appuyez fortement sur la manivelle vers le bas pour verrouiller le PowerLock. Vous devez entendre et sentir le PowerLock se mettre en place.

Vérifiez à la main que le PowerLock pivote librement.

⚠ ATTENTION

Le PowerLock est conçu pour un usage unique. Le PowerLock ne peut être retiré qu'à l'aide d'une pince pour maillons de chaîne et ne doit pas être réutilisé. Installez un PowerLock neuf à chaque fois qu'une nouvelle chaîne est montée.

Controllare che le due metà del PowerLock siano ingranate correttamente.

Azionare il freno posteriore e spingere fermamente il braccio della pedivella verso il basso per bloccare il PowerLock. Si deve sentire e percepire il PowerLock che scatta in posizione.

Controllare il PowerLock a mano per assicurarsi che si muova liberamente.

⚠ ATTENZIONE

Il PowerLock è solo monouso. Il PowerLock può essere rimosso solo con pinze master link e non deve essere riutilizzato. Installare un nuovo PowerLock ogni volta che si installa una nuova catena.

Controleer of de twee helften van de PowerLock juist zijn uitgelijnd.

Trek de achterrem aan en duw de crank arm stevig omlaag om de PowerLock te vergrendelen. U moet horen en voelen hoe de PowerLock op zijn plaats klikt.

Controleer met de hand of de PowerLock vrij kan bewegen.

⚠ OPGELET

De PowerLock is alleen ontworpen voor eenmalig gebruik. De PowerLock kan alleen met behulp van een schakeltang worden verwijderd en kan niet opnieuw worden gebruikt. Installeer een nieuwe PowerLock telkens u een nieuwe ketting monteert.

Verifique que as duas metades do PowerLock estejam alinhadas e correctamente engatadas.

Aplique o travão traseiro e empurre com firmeza o braço da manivela para baixo, para bloquear/fechar o PowerLock. Deverá ouvir um estalido e sentir o PowerLock encaixar/fechar no seu lugar.

Verifique o PowerLock com a mão para se assegurar de que ele se move livremente.

⚠ CUIDADO

O PowerLock foi concebido para ser usado apenas uma vez. O PowerLock só pode ser retirado com uma ferramenta de abrir a corrente, chamada alicate "master link", e não pode ser usado de novo. Instale um PowerLock novo cada vez que uma nova corrente for instalada.

それぞれの PowerLock の位置がきちんと揃い、かつ正しく噛み合っていることを確認します。

リア・ブレーキを使用し、クランク・アームをしっかり押し下げ、PowerLock をロックします。PowerLock が所定の位置に収まると、カチッという音と感触が伝わるはずですが。

PowerLock が支障なく動くことを、手で確認します。

⚠ 警告

PowerLockは1度しか使用できないように作られています。PowerLockはマスター・リンク・プライヤーのみで取り外すことができ、再度使用することはできません。新しいチェーンを取り付けるたびに、新しいPowerLockを使用してください。

检查 PowerLock 的两半是否已对齐并啮合到位。

握住后刹，用力向下推曲柄臂将 PowerLock 锁定。您应听到“咔哒”声并感觉 PowerLock 锁定到位。

手动检查 PowerLock，确保它能自由活动。

⚠ 注意事项

PowerLock为一次性用品。PowerLock只能用快扣拆卸钳拆卸且不能再次使用。每次安装新链条时请安装新的 PowerLock。



Adjust
Einstellen
Ajustar

Régler
Regolare
Afstellen

Ajustar
調節
調整



Install
Einbauen
Instalar

Installer
Installare
Monteren

Instalar
取り付け
安装

Chain Gap Adjustment

Einstellung des Kettenabstands

Ajuste de la holgura de la cadena

Réglage du passage de la chaîne

Regolazione del gioco della catena

Kettingspeling afstellen

Afinação da folga da corrente

チェーン・ギャップの調節

链隙调节

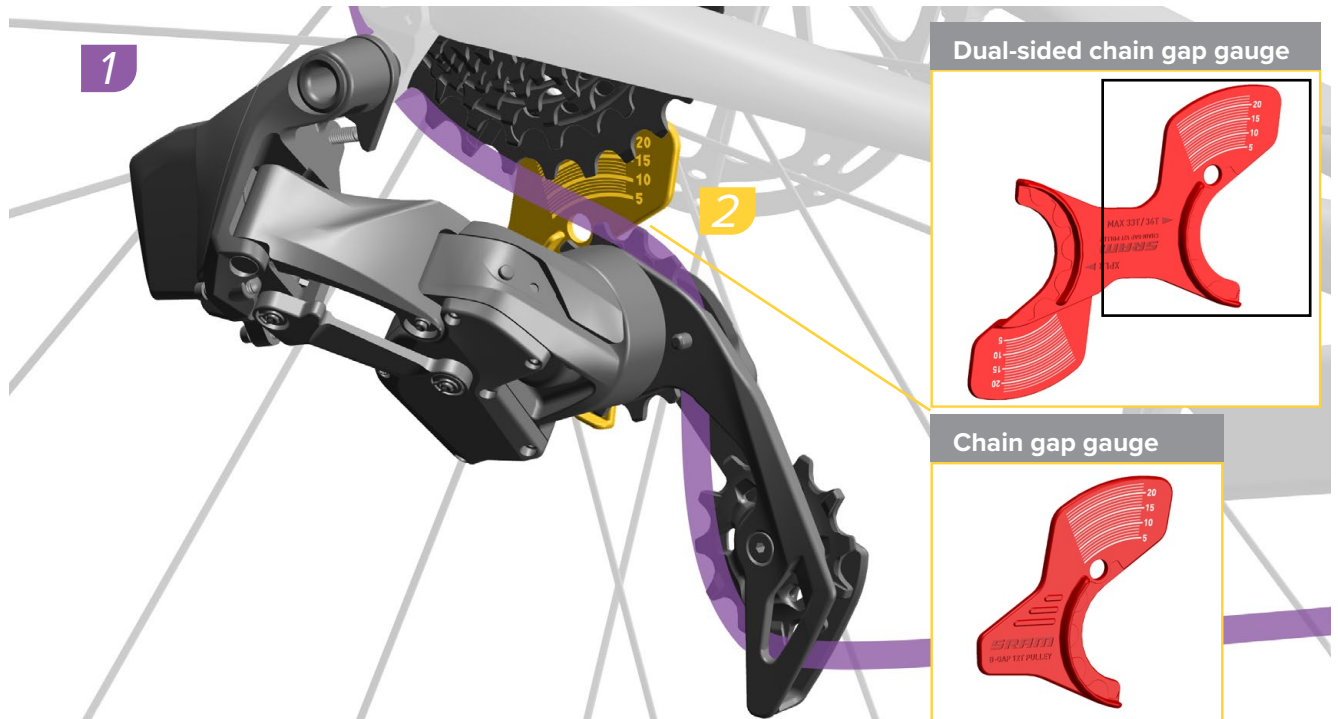

Shift the rear derailleur inboard to the largest cog.

If you have either chain gap adjustment gauge, place the gauge onto the upper pulley. For the dual-sided gauge, place the tool so that "Max 33T/Max36T" side is up, with the top half of the gauge behind the largest cog.

Schalten Sie das Schaltwerk nach innen auf den größten Zahnkranz.

Wenn Sie eine Kettenabstandeinstellehre besitzen, bringen Sie die Lehre am oberen Schaltröllchen an. Wenn Sie die zweiseitige Lehre verwenden, setzen Sie sie so auf das Schaltröllchen, dass die Seite mit der Beschriftung „MAX 33T/MAX 36T“ sich oben und die obere Hälfte der Lehre hinter dem größten Zahnkranz befindet.

Cambie el desviador trasero hacia dentro hasta el piñón más grande.

Si dispone de una galga de ajuste de holgura de la cadena, coloque la galga en la polea superior. En las galgas de doble cara, coloque la herramienta de forma que el lado "Max 33T/Max36T" quede orientado hacia arriba, con la mitad superior de la galga detrás del piñón más grande.

Faites passer le dérailleur arrière vers l'intérieur sur le plus grand pignon.

Si vous disposez de l'un des outils de réglage de l'espace d'enroulement, insérez cet outil sur le galet supérieur. Pour la jauge à double face, placez l'outil en orientant le côté marqué « Max 33T/Max36T » vers le haut, avec la moitié supérieure de la jauge derrière le plus grand pignon.

Spostare il deragliatore posteriore all'interno sul pignone più grande.

Se si dispone di un calibro per la regolazione del divario della catena, posizionarlo sulla puleggia superiore. Per il calibro a due lati, posizionare lo strumento in modo che il lato "Max 33T/Max36T" sia rivolto verso l'alto, con la metà superiore del calibro dietro il pignone più grande.

Schakel de achterderailleur inwaarts naar het grootste tandwiel.

Als u een afstellingsmeter voor de kettingspeling hebt, breng de meter aan op het bovenste derailleurwiel. Voor de dubbelzijdige meter, plaats het instrument zodat de kant 'Max 33T/Max36T' omhoog is gericht, met de bovenste helft van de meter achter het grootste tandwiel.

Mude o derailleur traseiro para "dentro" para o maior carreto.

Se tiver um dos calibradores de ajuste da folga da corrente, coloque o calibrador na polia superior. Para o calibrador de dois lados, coloque a ferramenta de modo que o lado "Max 33T/Max36T" fique voltado para cima, com a metade superior do calibrador por trás do carreto maior.

リア・ディレイラーを最も大きなコグへとインボードにシフトさせます。

いずれかのチェーン・ギャップ調節ゲージをお持ちの場合は、ゲージをアッパー・プリーに位置させます。両サイドタイプのゲージの場合は、「Max 33T/Max36T」の側を上に向け、ゲージの上半分が最も大きなコグの後ろ側にくるようにツールを位置させます。

将后变速器向内变速至最大齿盘上。

如果您有链隙调节测量仪，请把测量仪安装到上滑轮上。对于双面测量仪，请放置测量仪，使 "Max 33T/Max36T" 一侧朝上并且测量仪的上半部分位于最大齿盘后面。

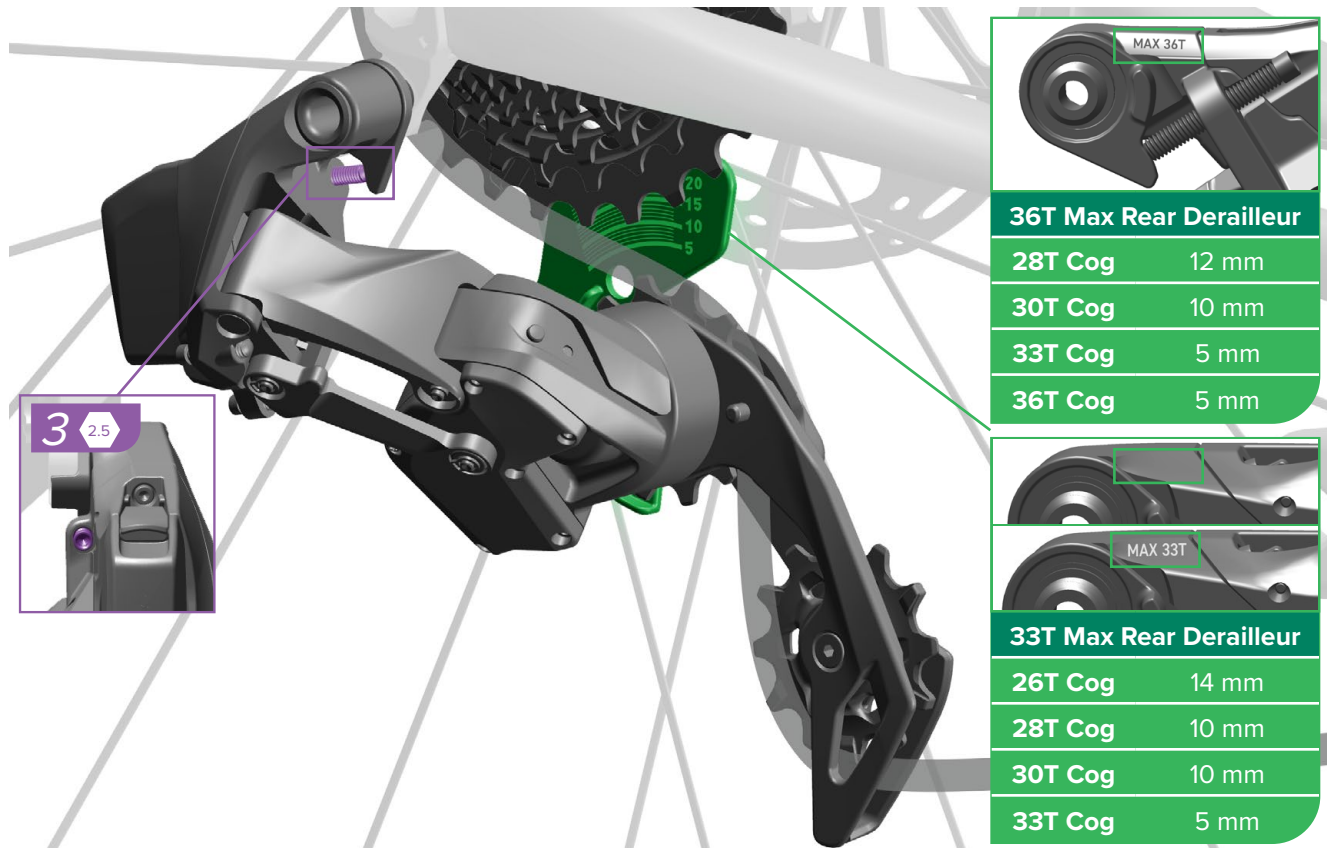

Determine which rear derailleur and cassette you have, then rotate the B-Adjust screw until the appropriate gap between the upper pulley and the tallest teeth of the largest cog is attained, according to the chart above. Remove the tool.

Ermitteln Sie Ihr Schaltwerk- und Kassettenmodell und drehen Sie dann die B-Einstellschraube, bis zwischen dem oberen Schaltröllchen und den höchsten Zähnen des größten Zahnkranzes der erforderliche Abstand gemäß Tabelle (siehe oben) erreicht ist. Entfernen Sie das Werkzeug.

Determine cuál es su desviador trasero y casete; a continuación, gire el tornillo de ajuste B hasta alcanzar el hueco adecuado entre la polea superior y los dientes más altos del piñón más grande, de acuerdo con la tabla anterior. Retire la herramienta.

Continue to [Front Derailleur Adjustment](#).

Fahren Sie mit der [Einstellung des Umwerfers](#) fort.

Continúe con [Ajuste del desviador delantero](#).

Vérifiez le modèle du dérailleur arrière et de la cassette, puis tournez la vis de réglage B jusqu'à obtenir l'espace approprié entre le galet supérieur et la plus haute dent du grand pignon, conformément au tableau ci-dessus. Retirez l'outil.

Determinare il tipo di deragliatore posteriore e di cassetta, quindi ruotare il registro B fino a raggiungere il divario appropriato tra la puleggia superiore e i denti più alti del pignone più grande, facendo riferimento alla tabella sopra. Rimuovere lo strumento.

Bekijk welke achterderailleur en cassette u hebt en draai vervolgens de B-stelschroef totdat de gepaste ruimte tussen het bovenste derailleurwiel en de grootste tanden van het grootste tandwiel wordt bereikt, zoals aangegeven in de bovenstaande tabel. Verwijder de meter.

Passez à la section [Réglage du dérailleur avant](#).

Proseguire alla sezione [Regolazione del deragliatore anteriore](#).

Ga door naar [De voorderaillleur afstellen](#).

Determine qual é o derailleur traseiro e a cassette que tem, e depois rode o parafuso de ajuste B-Adjust até que tenha conseguido ter a folga apropriada entre a polia superior e os dentes mais altos do carreto maior, de acordo com o quadro acima. Retire a ferramenta.

お使いのリア・ディレイラーとカセットの種類を確かめたら、B テンション調節ネジを回転させて、アッパー・プーリーと最も大きなコグの最も高い歯との間のギャップを最適（上の表の値を参照）にします。ツールを取り外します。

确定您的后变速器 and 飞轮是哪一种类型，然后转动 B 调节螺栓，直至上滑轮和最大齿齿的最高齿之间达到上面图表所示的合适间隙。卸下测量尺。

Continue para a [Afinação do derailleur da frente](#).

[フロント・ディレイラーの調節](#)へと進んでください。

继续前往“[前变速器调节](#)”。



Adjust
Einstellen
Ajustar

Régler
Regolare
Afstellen

Ajustar
調節
調整



Measure
Messen
Medir

Mesurer
Misurare
Meten

Medir
計測
測量

XPLR Rear Derailleur Installation and Adjustments

Einbau und Abstimmung des XPLR-Schaltwerks

Instalación y ajuste del desviador trasero XPLR

Installation et réglages du dérailleur arrière XPLR

Installazione e regolazioni del deragliatore posteriore XPLR

XPLR-achterderrailleur installeren en afstellen

Instalação e ajustes do derailleur traseiro XPLR

XPLRリア・ディレイラーの取り付けおよび調節

XPLR 后变速器安装和调节

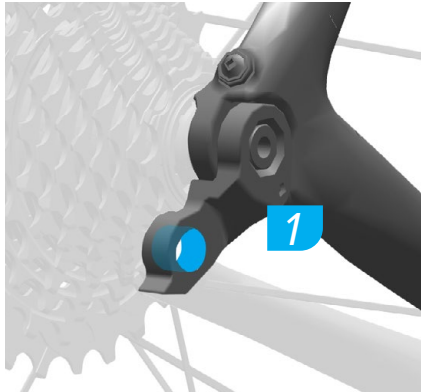

Apply a thin layer of grease to the derailleur hanger threads.

Appliquez une fine couche de graisse sur le filetage de la patte du dérailleur.

Aplique uma delgada camada de massa lubrificante aos fios de rosca do suspensor do desviador/derrailleur.

Tragen Sie eine dünne Schicht Schmierfett auf das Gewinde des Schaltauges auf.

Applicare un sottile strato di grasso sui filetti del gancio del deragliatore.

ディレイラー・ハンガーのスレッドに、薄くグリスを塗ります。

Aplique una fina capa de grasa a las roscas de la percha del desviador.

Breng een dun laagje smeer aan op de draad van de derailleurhanger.

在变速器挂钩的螺纹上涂一层薄薄的润滑脂。

Use a rear derailleur hanger alignment tool to make sure the derailleur hanger is straight.

Utilisez un outil de réglage de l'alignement de la patte de dérailleur arrière pour vous assurer que la patte de dérailleur est bien droite.

Use uma ferramenta de alinhamento do suporte suspensor do derailleur traseiro para se assegurar que o suporte suspensor do derailleur está direito.

NOTICE

A bent derailleur hanger can impact shifting performance.

AVIS

Une patte de dérailleur tordue peut nuire aux passages des vitesses.

NOTIFICAÇÃO

Um suporte suspensor do derailleur dobrado pode afectar o desempenho do meter das mudanças.

Verwenden Sie ein Richtwerkzeug für Schaltaugen, um sicherzustellen, dass das Schaltauge gerade ist.

Utilizzare un attrezzo per l'allineamento della staffa del deragliatore posteriore per verificare che la staffa del deragliatore sia diritta.

リア・ディレイラー・ハンガーのアライメント・ツールを使用して、ディレイラー・ハンガーが真っ直ぐであることを確認します。

HINWEIS

Ein verbogenes Schaltauge kann die Schaltleistung beeinträchtigen.

AVVISO

Una staffa del deragliatore piegata può compromettere le prestazioni del cambio.

注意事項

湾曲したディレイラー・ハンガーは、シフティングの性能に影響を与えることがあります。

Utilice una herramienta de alineación de la percha del desviador trasero para asegurarse de que la percha esté recta.

Gebruik een uitlijningsinstrument om na te gaan of de derailleurhanger recht is aangebracht.

请使用后变速器挂钩对齐工具，确保变速器挂钩笔直。

AVISO

Una percha de desviador doblada puede afectar al rendimiento del cambio.

MEDEDELING

Een gebogen derailleurhanger kan een negatieve impact op de schakelprestaties hebben.

注意

变速器挂钩若弯曲，可能会影响变速性能。



Grease
Schmierfett
Engrasar

Lubrifier
Ingrassare
Smeren

Massa lubrificante
グリス
潤滑

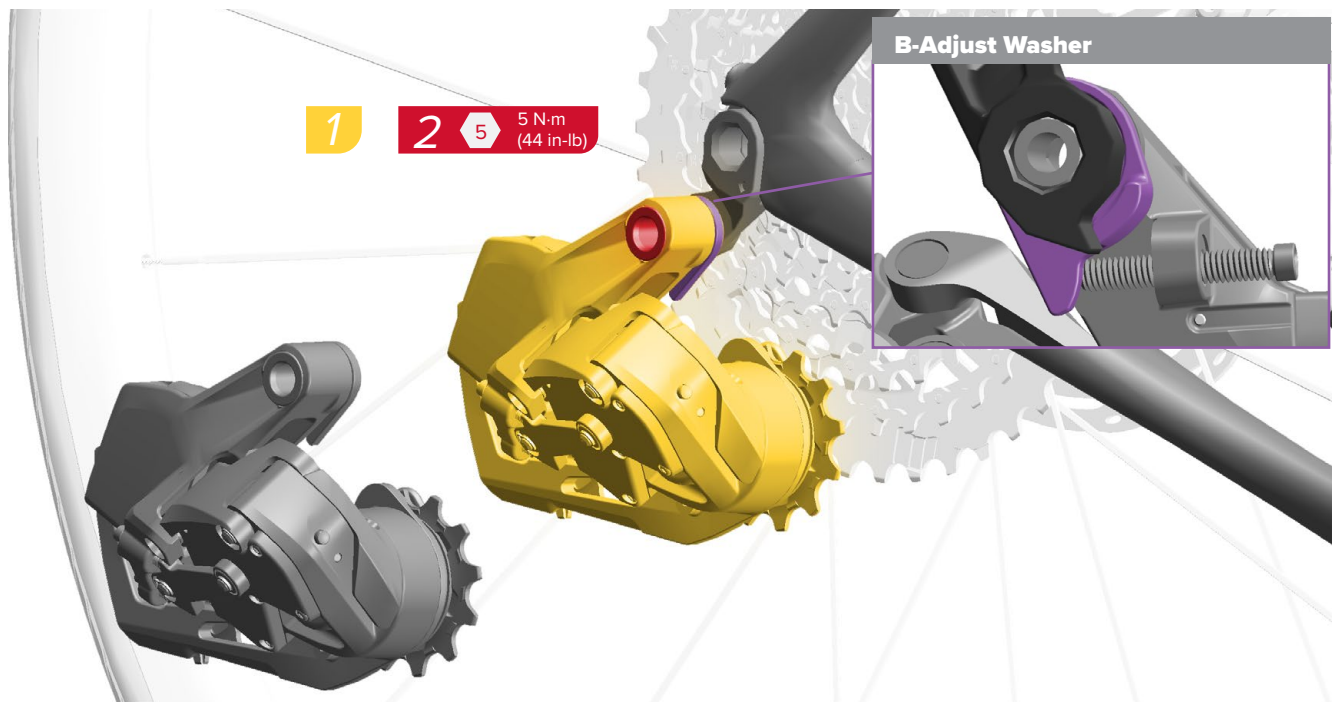

Install the rear derailleur onto the derailleur hanger and tighten the derailleur bolt

Installez le dérailleur arrière sur la patte de dérailleur puis serrez le boulon du dérailleur.

Monte o derailleur traseiro no suspensor do derailleur, e depois aperte o perno do derailleur.

NOTICE

Do not manually force the derailleur to move inboard or outboard. Manually forcing the derailleur to move can cause damage to the motor.

Make sure there is no gap between the B-Adjust washer and the derailleur hanger. A gap can cause poor shifting performance.

AVIS

Ne touchez pas le dérailleur pour l'obliger à bouger vers l'intérieur ou l'extérieur. Le fait de forcer sur le dérailleur peut endommager le moteur.

Vérifiez qu'il n'y a pas d'espace entre la rondelle de réglage B et la patte de dérailleur. Un tel espace pourrait nuire au bon fonctionnement du dérailleur.

NOTIFICAÇÃO

Não deve forçar manualmente o derailleur a mover-se para "dentro" nem para "fora". Forçar manualmente o derailleur a mover-se pode causar danos ao motor.

Assegure-se de que não haja folga entre a anilha de ajuste B-Adjust e o suporte que suspende o derailleur. Uma folga pode causar mau desempenho ao meter mudanças.

Montieren Sie das Schaltwerk am Schaltauge und ziehen Sie die Schaltwerkschraube fest.

Montare il cambio sulla staffa del deragliatore posteriore e serrare il bullone del deragliatore.

リア・ディレイラーをディレイラー・ハンガーに取り付け、ディレイラーのボルトを締めます。

HINWEIS

Bewegen Sie das Schaltwerk nicht mit Gewalt nach innen oder nach außen. Wenn Sie das Schaltwerk von Hand mit Gewalt bewegen, kann der Motor beschädigt werden.

Stellen Sie sicher, dass zwischen der B-Einstellscheibe und dem Schaltauge kein Spalt vorhanden ist. Ein Spalt kann die Schaltleistung beeinträchtigen.

AVVISO

Non forzare manualmente il deragliatore per spostarlo verso l'interno o l'esterno. La forzatura manuale del deragliatore può causare danni al motore.

Accertarsi che non vi sia alcuno spazio tra la rondella B e la staffa del deragliatore. Uno spazio può portare a prestazioni di cambio scarse.

注意事項

ディレイラーを手で無理に、インボードまたはアウトボードに動かさないでください。ディレイラーを手で無理に動かすと、モーターに損傷が生じる可能性があります。

B調整ワッシャーとディレイラー・ハンガーの間に隙間がないことを確かめてください。隙間があると、シフティングの性能に支障を及ぼす可能性があります。

Instale el desviador trasero en la percha del desviador y apriete el perno del desviador.

Installeer de achterderailleur op de derailleurhanger en draai de derailleurbout vast.

将后变速器装入变速器挂钩，然后拧紧变速器螺栓。

AVISO

No fuerce manualmente el desviador para moverlo hacia dentro o hacia fuera. Forzar manualmente el desviador para moverlo puede provocar daños en el motor.

Asegúrese de que no quede holgura entre la arandela de ajuste B y la percha del desviador. La holgura puede causar un rendimiento del cambio deficiente.

MEDEDELING

Oefen geen druk op de derailleur uit met uw hand om deze naar binnen of buiten te brengen. Druk op de derailleur uitoefenen om het te laten bewegen kan de motor beschadigen.

Er mag geen ruimte tussen de B-sluitring en de derailleurhanger zijn. Ruimte kan tot slechtere schakelprestaties leiden.

注意

请勿用手直接拨动变速器向内或向外变速。若用手直接拨动变速器变速，则可能会损坏电机。

请确保 B 调节垫片与变速器挂钩之间没有空隙。否则，可能导致变速性能变差。

Chain Installation

Montage der Kette

Instalación de la cadena

Installation de la chaîne

Installazione della catena

De ketting installeren

Instalação da Corrente

チェーンの取り付け

安装链条

NOTICE

A chain must be installed to properly adjust your derailleur.

AVIS

Pour pouvoir régler convenablement votre dérailleur, il faut d'abord installer une chaîne.

NOTIFICAÇÃO

Uma corrente tem que estar montada para poder ajustar correctamente o seu derailleur.

⚠ WARNING – CRASH HAZARD

Failure to size or connect the chain properly may lead to chain failure or cause the rider to crash, resulting in serious injury and/or death.

⚠ AVERTISSEMENT – RISQUE DE CHUTE

Le fait d'installer la chaîne de manière inappropriée ou de ne pas respecter la longueur adéquate peut entraîner une défaillance de la chaîne ou la chute du cycliste et provoquer des blessures graves, voire mortelles.

⚠ AVISO – PERIGO DE ACIDENTE

Se o comprimento da corrente não for determinado correctamente ou se ela não ficar fixada/fechada correctamente no seu lugar, poderá provocar a avaria da corrente ou fazer com que o ciclista tenha um acidente, de onde resultarão ferimentos graves e/ou morte.

HINWEIS

Damit Sie Ihr Schaltwerk ordnungsgemäß einstellen können, muss eine Kette montiert sein.

AVVISO

Per regolare correttamente il deragliatore, la catena deve essere presente.

注意事項

ディレイラーを正しく調節するため、チェーンを取り付ける必要があります。

⚠ WARNUNG – UNFALLGEFAHR

Wenn Sie die Kette nicht korrekt kürzen oder richtig verbinden, kann die Kette versagen oder Unfälle verursachen, die zu schweren oder tödlichen Verletzungen führen können.

⚠ AVVERTENZA – PERICOLO DI INCIDENTE

Il mancato dimensionamento corretto o il mancato collegamento della catena potrebbe comportare il cedimento della stessa o la caduta del biker con conseguenti gravi lesioni e/o la morte.

⚠ 警告 – 事故につながる危険性

チェーン長の調節を適切に行わなかったか、または正しく固定しなかった場合は、チェーンの損傷、あるいは事故を引き起こし、重傷および/または死亡につながる可能性があります。

AVISO

Para poder ajustar bien el desviador, debe estar instalada una cadena.

MEDEDELING

Breng de ketting aan om uw derailleur juist af te stellen.

注意

必须安装链条，以便正常调节变速器。

⚠ ATENCIÓN – RIESGO DE ACCIDENTE

Una cadena mal conectada o de longitud incorrecta puede resultar dañada o provocar un accidente, con consecuencias graves o incluso mortales para el ciclista.

⚠ WAARSCHUWING – GEVAAR OP EEN ONGEVAL

Een onjuist ingekorte ketting of een verkeerde aansluiting kan de ketting beschadigen en leiden tot breuk. De fietser kan daarbij ten val komen wat tot ernstig letsel en/of de dood kan leiden.

⚠ 警告 – 撞伤隐患

链条尺寸测量不当或未适当连接，可能导致链条故障，或引起骑行者撞车，从而造成严重伤害甚至死亡。

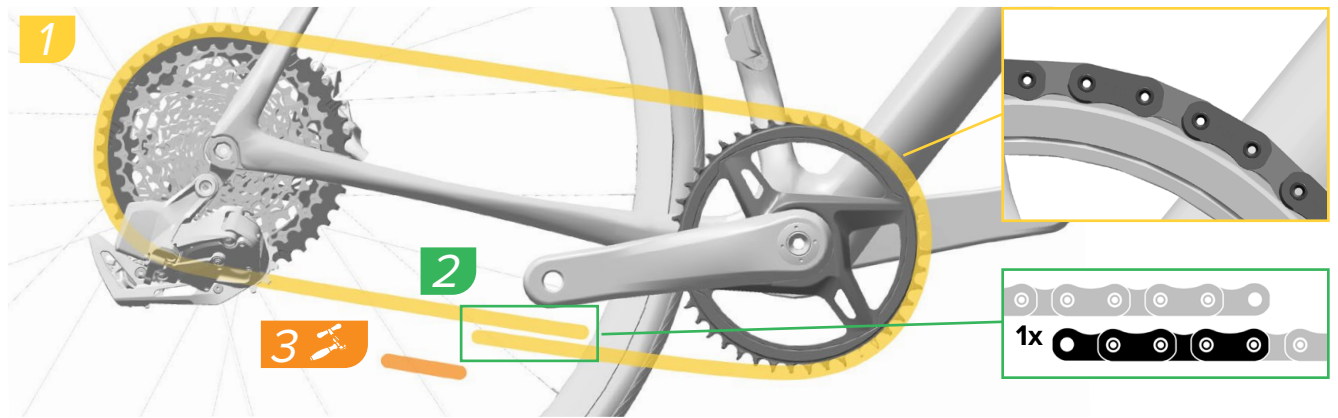

Wrap the chain around the large chainring and largest cassette cog with the flat edge facing away from the chainring and cassette.

Add two inner links and two outer links where the chain starts to overlap.

NOTICE

For a list of approved chain tools, consult the SRAM D1 Flattop Chain Compatible Tools compatibility map on www.sram.com/service.

Führen Sie die Kette so um das große Kettenblatt und den größten Zahnkranz, dass die flache Seite der Kette vom Kettenblatt und der Kassette weg weist.

Fügen Sie zwei innere Glieder und zwei äußere Glieder an dem Punkt hinzu, an dem sich die Kette zu überlappen beginnt.

HINWEIS

Eine Liste der zugelassenen Kettenwerkzeuge finden Sie in der Kompatibilitätstabelle SRAM D1 Flattop Chain Compatible Tools auf www.sram.com/service.

Coloque la cadena alrededor del plato grande y el piñón más grande del casete, con el borde plano orientado hacia fuera del plato y del casete.

Añada dos eslabones interiores y dos exteriores allí donde la cadena empieza a solaparse.

AVISO

Para ver la lista de herramientas de cadena aprobadas, consulte el mapa de herramientas compatibles con cadenas SRAM D1 Flattop en www.sram.com/service.

Faites passer la chaîne autour du grand plateau et du plus grand pignon de la cassette de sorte que son bord plat soit tourné vers l'extérieur.

Ajoutez deux maillons internes et deux maillons externes à l'endroit où les deux extrémités de la chaîne se rejoignent.

AVIS

Pour obtenir une liste des outils de chaîne autorisés, consultez le schéma des compatibilités entre les outils et les chaînes Flattop SRAM D1 sur le site www.sram.com/service.

Avvolgere la catena attorno alla corona dentata grande e al pignone più grande della cassetta con il bordo piatto rivolto verso il lato opposto della corona dentata e della cassetta.

Aggiungere due maglie interne e due maglie esterne nel punto in cui la catena inizia a sovrapporsi.

AVVISO

Per un elenco degli utensili per catene approvati, consultare la mappa di compatibilità degli strumenti compatibili per catena SRAM D1 Flattop sul sito www.sram.com/service.

Breng de ketting aan rond het grote kettingblad en het grootste cassettedandwiel met de platte kant weg van het kettingblad en de cassette gericht.

Voeg twee binnenschakels en twee buitenschakels toe op het punt waar de ketting start met overlappen.

MEDEDELING

Voor een lijst met goedgekeurde kettingponsen, raadpleeg de compatibiliteitskaart met SRAM D1 Flattop ketting-compatibel gereedschap op www.sram.com/service.

Enrole a corrente em volta da cremalheira grande e do carreto maior de todos da cassetete, com o bordo liso virado para fora da cremalheira e da cassetete.

Acrescente dois elos interiores e dois elos exteriores onde a corrente começar a sobrepor-se.

NOTIFICAÇÃO

Para obter uma lista das ferramentas aprovadas para correntes, consulte o mapa de compatibilidade de Ferramentas Compatíveis para Correntes SRAM D1 Flattop (SRAM D1 Flattop Chain Compatible Tools) em www.sram.com/service.

大きいチェーンリングと最も大きいカセット・コグにチェーンを巻きます。この際、平らな端がチェーンリングとカセットから逆になるようにします。

チェーンが重なり始める部分にインナー・リンクとアウター・リンクを2つずつ追加します。

注意事項

承認されているチェーン・ツールの一覧は、www.sram.com/serviceに掲載されている「SRAM D1フラットトップ・チェーン対応ツールの適合性マップ」を参照してください。

将链条缠绕在大链环和飞轮最大齿盘上，链条的平坦一侧背朝着链环和飞轮。

在链条开始重叠处添加两个内链接和两个外链接。

注意

如需了解已获批准的拆链工具清单，请参阅下列网站上的 SRAM D1 Flattop Chain Compatible Tools (《Flattop 链条兼容性工具》) 兼容性图：www.sram.com/service。



Install
Einbauen
Instalar

Installer
Installare
Monteren

Instalar
取り付け
安裝



Measure
Messen
Medir

Mesurer
Misurare
Meten

Medir
計測
測量



Remove/Loosen
Entfernen/Lösen
Quitar/Alojar

Retirer/Desserrer
Rimuovere/Allentare
Verwijderen/Losmaken

Retirar/Desapertar
取り外し/緩める
拆卸/旋松

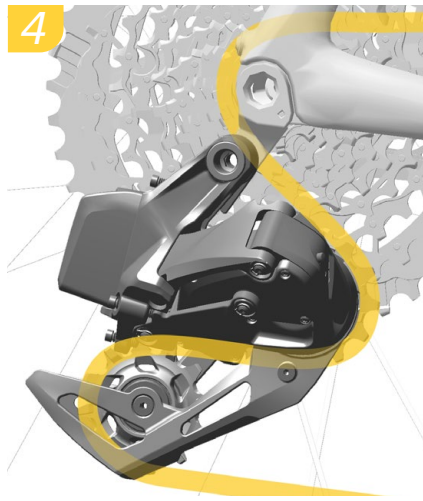

4

Place the chain onto the smallest cassette cog. Route the chain through the rear derailleur pulleys, and above the tab in the cage.

Platzieren Sie die Kette auf den kleinsten Zahnkranz. Führen Sie die Kette durch die Schaltwerkrollchen und über den Steg im Käfig.

Coloque la cadena en el piñón más pequeño del casete. Pase la cadena a través de las poleas del desviador trasero y por encima de la pestaña de la jaula.

Positionnez la chaîne sur le plus petit pignon de la cassette. Faites passer la chaîne à travers les galets du dérailleur arrière et au-dessus de la languette à l'intérieur de la chape.

Spostare la catena sul pignone più piccolo della cassetta. Far passare la catena attraverso le pulegge del deragliatore posteriore e sopra la linguetta nella gabbia.

Plaats de ketting op het kleinste cassetetandwiel. Leid de ketting door de wieljes van de achterderailleur en boven het lipje in de kooi.

Coloque a corrente no carreto mais pequeno da cassette. Encaminhe a corrente através das polias do derailleur traseiro, e por cima da aba da armação/gaiola.

チェーンを最も小さなカセット・コグに配置します。リア・ディレイラーのプーリーを通し、かつケーシング内のタブの上にくるようにチェーンをルーティングします。

将链条放在飞轮最小齿盘上。将链条穿入后变速器滑轮，并位于架构的碟片上方。

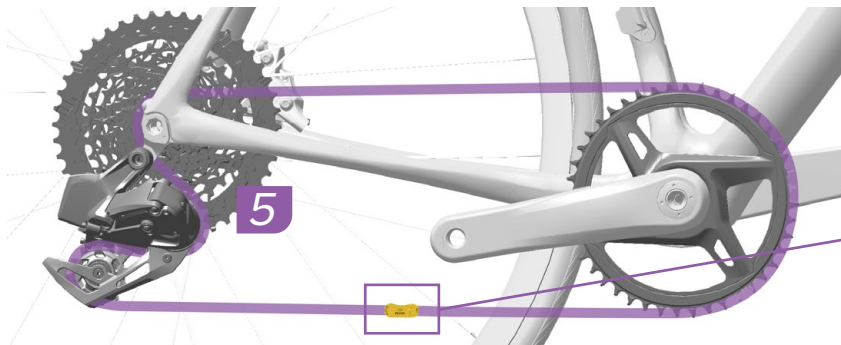

5

Pull each end of the chain together and install the PLCK-D1 PowerLock. Press the PowerLock connector links together.

Rapprochez les deux extrémités de la chaîne et installez le PowerLock PLCK-D1. Enfoncez les deux parties du PowerLock l'une dans l'autre.

Utilisez uniquement un PowerLock PLCK-D1. Avant de verrouiller le PowerLock, vérifiez que la flèche pointe bien dans le sens de rotation de la chaîne. Une fois verrouillé, le PowerLock ne peut pas être réutilisé.

PowerLock
Road 12 SPD
PLCK-D1

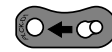

6

Puxe ambas as extremidades da corrente, juntando-as, e instale o PowerLock PLCK-D1. Comprima os elementos de ligação do PowerLock juntando-os.

Use apenas um PowerLock PLCK-D1. A seta tem que apontar na direcção do movimento da corrente, antes de bloquear/fechar o PowerLock no seu lugar. Uma vez bloqueado/fechado, o PowerLock não poderá ser utilizado de novo.

Ziehen Sie die beiden Enden der Kette zusammen und montieren Sie den PLCK-D1 PowerLock-Verschluss. Drücken Sie die beiden PowerLock-Verschlussglieder zusammen.

Tirare le estremità della catena e installare il PowerLock PLCK-D1. Premere insieme le manglie del PowerLock.

Utilizzare solo un PowerLock PLCK-D1. La freccia deve essere rivolta nella direzione di movimento della catena prima di bloccare il PowerLock in posizione. Una volta bloccato, il PowerLock non può essere riutilizzato.

チェーンの両端を引き寄せ、PLCK-D1 PowerLockを取り付けます。PowerLockのコネクター・リンク同士を押し合します。

PLCK-D1 PowerLockのみを使用してください。PowerLockを所定の位置にロックする前に、矢印がチェーンの作動方向に向いていることを必ず確認してください。PowerLockは一度ロックすると再使用はできません。

Tire de ambos extremos de la cadena para unirlos e instale el PowerLock PLCK-D1. Presione los eslabones del conector PowerLock uno contra otro para unirlos.

Trek beide uiteinden van de ketting naar elkaar toe en monteer de PLCK-D1 PowerLock. Druk de verbindingen van de PowerLock samen.

Gebruik alleen een PLCK-D1 PowerLock. De pijl moet naar de draairichting van de ketting zijn gericht voordat u de PowerLock op zijn plaats vergrendeld. Wanneer vergrendeld, kan de PowerLock niet opnieuw worden gebruikt.

将链条的两端拉到一起并安装 PLCK-D1 PowerLock。链条扣。将两个 PowerLock 链条扣按压到一起。

只可使用 PLCK-D1 PowerLock 链条扣。将 PowerLock 链条扣锁定到位前请确保箭头指向链条转动的方向。一旦锁定，PowerLock 链条扣不能再次使用。

NOTICE

Use only a PLCK-D1 PowerLock. The arrow must point in the direction of chain travel before locking the PowerLock into place. Once locked, the PowerLock cannot be reused.

AVIS

Utilisez uniquement un PowerLock PLCK-D1. Avant de verrouiller le PowerLock, vérifiez que la flèche pointe bien dans le sens de rotation de la chaîne. Une fois verrouillé, le PowerLock ne peut pas être réutilisé.

NOTIFICAÇÃO

Use apenas um PowerLock PLCK-D1. A seta tem que apontar na direcção do movimento da corrente, antes de bloquear/fechar o PowerLock no seu lugar. Uma vez bloqueado/fechado, o PowerLock não poderá ser utilizado de novo.

HINWEIS

Verwenden Sie nur ein PLCK-D1 PowerLock. Der Pfeil muss in die Kettenlaufrichtung weisen, bevor Sie den PowerLock-Verschluss verschließen. Der PowerLock-Verschluss kann nach dem Verschließen nicht mehr geöffnet werden.

AVVISO

Utilizzare solo un PowerLock PLCK-D1. La freccia deve essere rivolta nella direzione di movimento della catena prima di bloccare il PowerLock in posizione. Una volta bloccato, il PowerLock non può essere riutilizzato.

注意事項

PLCK-D1 PowerLockのみを使用してください。PowerLockを所定の位置にロックする前に、矢印がチェーンの作動方向に向いていることを必ず確認してください。PowerLockは一度ロックすると再使用はできません。

AVISO

Utilice únicamente un PowerLock PLCK-D1. Antes de encajar el PowerLock en su sitio, la flecha debe apuntar en la dirección de desplazamiento de la cadena. Una vez bloqueado, el PowerLock no se puede volver a utilizar.

MEDEDELING

Gebruik alleen een PLCK-D1 PowerLock. De pijl moet naar de draairichting van de ketting zijn gericht voordat u de PowerLock op zijn plaats vergrendeld. Wanneer vergrendeld, kan de PowerLock niet opnieuw worden gebruikt.

注意

只可使用 PLCK-D1 PowerLock 链条扣。将 PowerLock 链条扣锁定到位前请确保箭头指向链条转动的方向。一旦锁定，PowerLock 链条扣不能再次使用。

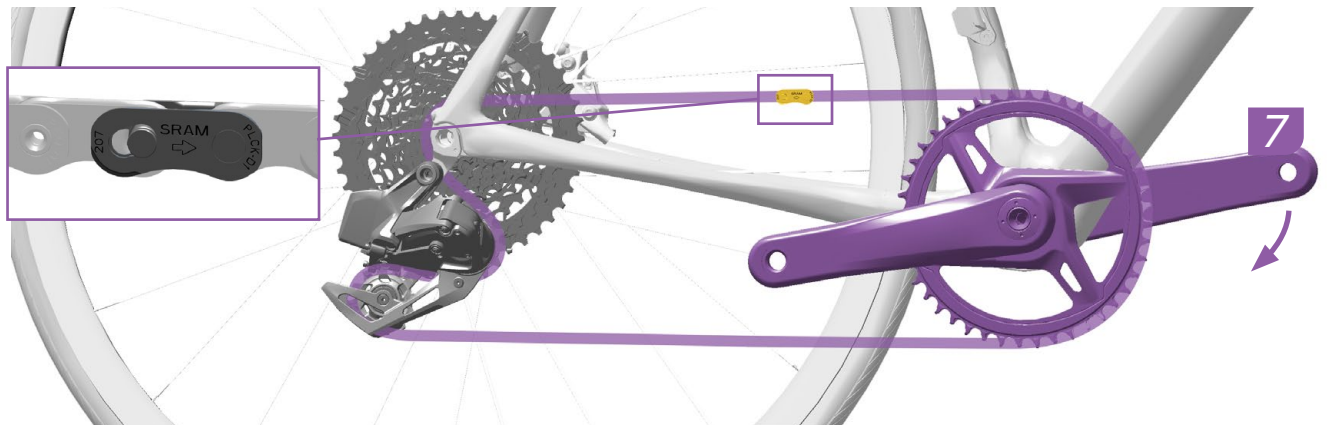

Rotate the crank until the PowerLock is above the chainstay.

Drehen Sie die Kurbel, bis sich der PowerLock-Verschluss über der Kettenstrebe befindet.

Gire los pedales hasta que el PowerLock quede por encima de la vaina trasera del cuadro.

Faites tourner la manivelle jusqu'à ce que le PowerLock se situe au-dessus de la base du cadre.

Ruotare la pedivella fino a che il PowerLock non si trovi al di sopra del forcellino batticatena.

Draai de crank totdat de PowerLock zich boven de liggende achtervork bevindt.

Rode a manivela (pedaleiro) até que o PowerLock fique acima do suporte traseiro da corrente (escora inferior do quadro).

PowerLock がチェーンステイの上部に来るまで、クランクを回します。

旋转曲柄，直至 PowerLock 链条扣位于护链贴上方。

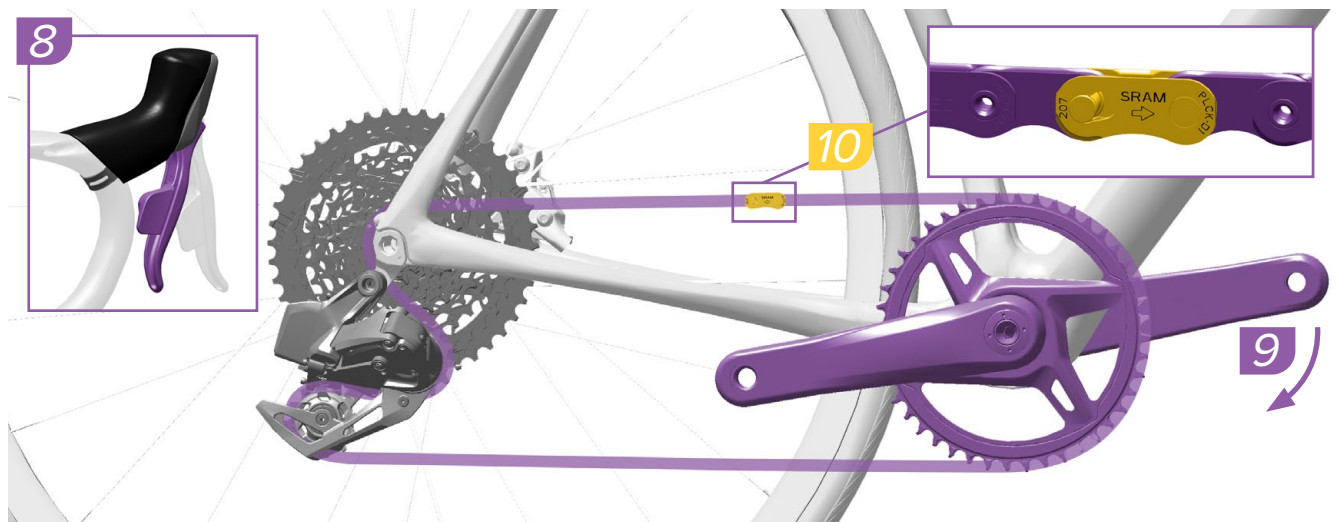

Check that the two halves of the PowerLock are aligned and properly engaged.

Apply the rear brake and firmly push the crank arm down to lock the PowerLock. You should hear and feel the PowerLock click into place.

Check the PowerLock by hand to make sure it moves freely.

⚠ CAUTION

The PowerLock is designed for one-time use only. The PowerLock can only be removed with master link pliers and must not be re-used. Install a new PowerLock each time a new chain is installed.

Stellen Sie sicher, dass die beiden Hälften des PowerLock-Verschlusses richtig ausgerichtet und eingerastet sind.

Betätigen Sie die Hinterbremse und ziehen Sie den Kurbelarm kräftig nach unten, um den PowerLock-Verschluss zu verschließen. Sie sollten hören und spüren, wie der PowerLock-Verschluss einrastet.

Überprüfen Sie den PowerLock-Verschluss mit den Fingern, um sicherzustellen, dass er sich frei bewegen lässt.

⚠ VORSICHT

Der PowerLock-Verschluss ist nur für den einmaligen Gebrauch bestimmt! Der PowerLock-Verschluss kann nur mit einer Kettenverschlussgliedzange entfernt werden und darf nicht wiederverwendet werden. Bringen Sie jedes Mal einen neuen PowerLock-Verschluss an, wenn Sie eine neue Kette montieren.

Compruebe que las dos mitades de PowerLock están alineadas y correctamente enganchadas.

Aplique el freno trasero y empuje con fuerza la biela hacia abajo para bloquear el eslabón PowerLock. Debería oír y notar el clic que hace el eslabón PowerLock al encajar en su sitio.

Compruebe con la mano el eslabón PowerLock para asegurarse de que puede moverse libremente.

⚠ ATENCIÓN

El eslabón PowerLock está diseñado para un solo uso. El eslabón PowerLock solo puede quitarse con unos alicates especiales para eslabones maestros, y no debe reutilizarse. Cada vez que instale una cadena, instale un nuevo eslabón PowerLock.

Vérifiez que les deux parties du PowerLock soient parfaitement alignées et emboîtées l'une dans l'autre.

Serrez le frein arrière et appuyez fortement sur la manivelle vers le bas pour verrouiller le PowerLock. Vous devez entendre et sentir le PowerLock se mettre en place.

Vérifiez à la main que le PowerLock pivote librement.

⚠ ATTENTION

Le PowerLock est conçu pour un usage unique. Le PowerLock ne peut être retiré qu'à l'aide d'une pince pour maillons de chaîne et ne doit pas être réutilisé. Installez un PowerLock neuf à chaque fois qu'une nouvelle chaîne est montée.

Controllare che le due metà del PowerLock siano ingranate correttamente.

Azionare il freno posteriore e spingere fermamente il braccio della pedivella verso il basso per bloccare il PowerLock. Si deve sentire e percepire il PowerLock che scatta in posizione.

Controllare il PowerLock a mano per assicurarsi che si muova liberamente.

⚠ ATTENZIONE

Il PowerLock è solo monouso. Il PowerLock può essere rimosso solo con pinze master link e non deve essere riutilizzato. Installare un nuovo PowerLock ogni volta che si installa una nuova catena.

Controleer of de twee helften van de PowerLock juist zijn uitgelijnd.

Trek de achterrem aan en duw de crank arm stevig omlaag om de PowerLock te vergrendelen. U moet horen en voelen hoe de PowerLock op zijn plaats klikt.

Controleer met de hand of de PowerLock vrij kan bewegen.

⚠ OPGELET

De PowerLock is alleen ontworpen voor eenmalig gebruik. De PowerLock kan alleen met behulp van een schakeltang worden verwijderd en kan niet opnieuw worden gebruikt. Installeer een nieuwe PowerLock telkens u een nieuwe ketting monteert.

Verifique que as duas metades do PowerLock estejam alinhadas e correctamente engatadas.

Aplique o travão traseiro e empurre com firmeza o braço da manivela para baixo, para bloquear/fechar o PowerLock. Deverá ouvir um estalido e sentir o PowerLock encaixar/fechar no seu lugar.

Verifique o PowerLock com a mão para se assegurar de que ele se move livremente.

⚠ CUIDADO

O PowerLock foi concebido para ser usado apenas uma vez. O PowerLock só pode ser retirado com uma ferramenta de abrir a corrente, chamada alicate "master link", e não pode ser usado de novo. Instale um PowerLock novo cada vez que uma nova corrente for instalada.

それぞれの PowerLock の位置がきちんと揃い、かつ正しく噛み合っていることを確認します。

リア・ブレーキを使用し、クランク・アームをしっかり押し下げ、PowerLock をロックします。PowerLock が所定の位置に収まると、カチッという音と感触が伝わるはずですが。

PowerLock が支障なく動くことを、手で確認します。

⚠ 警告

PowerLockは1度しか使用できないように作られています。PowerLockはマスター・リンク・プライヤーのみで取り外すことができ、再度使用することはできません。新しいチェーンを取り付けるたびに、新しいPowerLockを使用してください。

检查 PowerLock 的两半是否已对齐并啮合到位。

握住后刹，用力向下推曲柄臂将 PowerLock 锁定。您应听到“咔哒”声并感觉 PowerLock 锁定到位。

手动检查 PowerLock，确保它能自由活动。

⚠ 注意事项

PowerLock为一次性用品。PowerLock只能用快扣拆卸钳拆卸且不能再次使用。每次安装新链条时请安装新的 PowerLock。



Adjust
Einstellen
Ajustar

Régler
Regolare
Afstellen

Ajustar
調節
調整



Install
Einbauen
Instalar

Installer
Installare
Monteren

Instalar
取り付け
安裝

Rear Derailleur Adjustments

Einstellung des Schaltwerks

Ajustes del desviador trasero

Réglages du dérailleur arrière

Regolazioni del deragliatore posteriore

De achterderrailleur afstellen

Afinação do desviador/
derrailleur traseiro

リア・ディレイラーの調節

后变速器调节

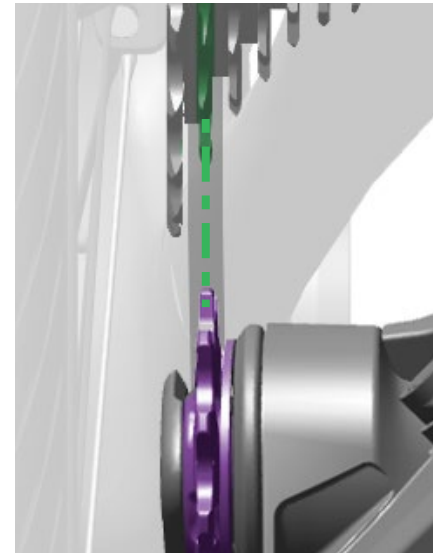
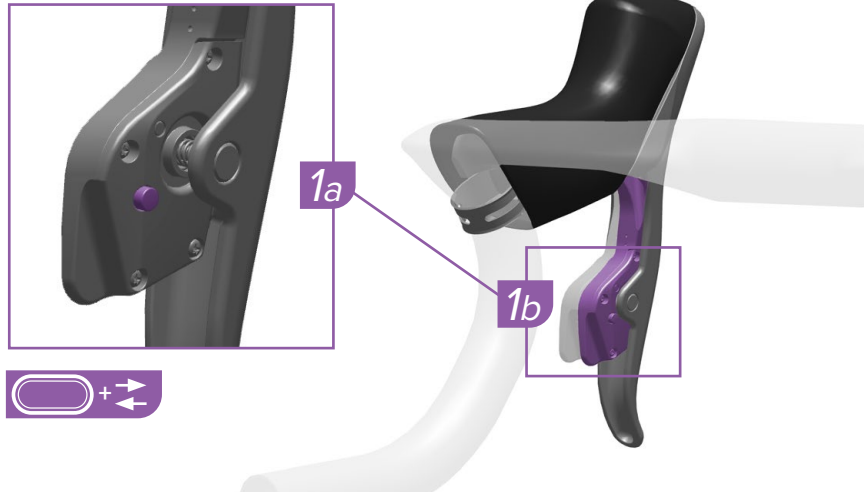

Shift the chain into the 2nd largest cog. Align the upper pulley with the center of the **2nd-largest cog** by adjusting the rear derailleur:

Press and hold the shifter AXS button (1a) while pressing the shift paddle inward (1b). The left shifter will adjust the derailleur inboard, and the right shifter will adjust the derailleur outboard.

The rear derailleur may not appear to move. Watch for the derailleur LED to flash to confirm the derailleur executed the command.

Schalten Sie die Kette auf den zweitgrößten Zahnkranz. Richten Sie das obere Schaltröllchen auf die Mitte des **zweitgrößten Zahnkranzes** aus, indem Sie das Schaltwerk justieren:

Halten Sie die AXS-Taste am Schalthebel gedrückt (1a), während Sie den Schalthebel nach innen drücken (1b). Der linke Schalthebel justiert das Schaltwerk auf der Innenseite, der rechte Schalthebel auf der Außenseite.

Das Schaltwerk führt möglicherweise keine sichtbare Bewegung aus. Achten Sie darauf, ob die Schaltwerk-LED blinkt, um zu bestätigen, dass das Schaltwerk den Befehl ausgeführt hat.

Cambie la cadena al 2.º piñón más grande. Alinee la polea superior con el centro del **2.º piñón más grande** ajustando el desviador trasero:

Mantenga presionado el botón AXS del cambiador (1a) a la vez que presiona hacia dentro la maneta de cambio (1b). El cambiador izquierdo ajusta el desviador hacia dentro y el derecho hacia fuera.

Puede parecer que el desviador trasero no se mueve. Espere a que parpadee el LED del desviador, lo que confirma que el desviador ha ejecutado la orden.

Faites passer la chaîne sur le 2^e plus grand pignon. Alignez le galet supérieur avec l'axe central du **2^e plus grand pignon** en réglant le dérailleur arrière :

Maintenez appuyé le bouton AXS situé sur le levier de dérailleur (1a) tout en actionnant la gâchette du levier de dérailleur vers l'intérieur (1b). Le levier de dérailleur de gauche permet de régler le dérailleur vers l'intérieur et le levier de dérailleur de droite permet de régler le dérailleur vers l'extérieur.

Il se peut que le dérailleur arrière ne donne pas l'impression de bouger. Lorsque la DEL du dérailleur se met à clignoter, cela signifie que le dérailleur a exécuté la commande.

Spostare la catena sul secondo pignone più grande. Allineare la puleggia superiore con il centro del **secondo pignone più grande** regolando il deragliatore posteriore:

Premere e tenere premuto il pulsante AXS (1a) premendo la leva cambio verso l'interno (1b). La leva sinistra regola il deragliatore verso l'interno e la leva destra regola il deragliatore verso l'esterno.

Potrebbe sembrare che il deragliatore posteriore non si muova. Osservare il lampeggiamento del LED del deragliatore per confermare che il deragliatore abbia eseguito il comando.

Breng de ketting naar het 2e grootste tandwiel. Breng het bovenste derrailleurwielje op één lijn met het midden van het **2e grootste tandwiel** door de achterderrailleur af te stellen:

Druk en houd de AXS-knop van de shifter vast (1a) terwijl u de schakelhendel naar binnen duwt (1b). De linker shifter brengt de derrailleur naar binnen en de rechter shifter brengt de derrailleur naar buiten.

De achterderrailleur mag niet bewegen. Controleer of de derrailleur LED knippert als bevestiging dat de derrailleur de opdracht heeft uitgevoerd.

Mova a corrente para o 2º maior carreto. Alinhe a polia superior com o centro do **2º maior carreto**, ajustando o derrailleur traseiro:

Pressione e segure o botão AXS do comando das mudanças (1a) enquanto carrega no manipulô achatado das mudanças para "dentro" (1b). O manipulô das mudanças esquerdo irá ajustar o derrailleur para "dentro", e o manipulô das mudanças da direita irá ajustar o derrailleur para "fora".

O derrailleur traseiro poderá parecer que não se move. Observe que o LED do derrailleur acenda para confirmar que o derrailleur executou o comando.

チェーンを2番目に大きなコグへとシフトさせます。リア・ディレイラーを調節して、アッパー・プーリーを**2番目に大きなコグ**の中心に合わせます:

シフターのAXSボタンを押して保持し(1a)、同時にシフト・パドルを内側に抑えます(1b)。左のシフターはディレイラーをインボードに調節し、右のシフターはディレイラーをアウトボードに調節します。

リア・ディレイラーは、動きを見せない場合があります。ディレイラーのLEDが点滅するのを見て、ディレイラーに調節が行われたことを確認します。

将链条变速至飞轮第2大齿盘上。调节后变速器, 使上滑轮与第**2大齿盘**的中心对齐。

按住指拨AXS按钮(1a), 同时向内按压变速拨片(1b)。左边的拨片将向内调节变速器, 右边的拨片则向外调节变速器。

后变速器可能不会移动。等待变速器LED闪烁, 确认变速器执行了命令。

Chain Gap Adjustment

Einstellung des Kettenabstands

Ajuste de la holgura de la cadena

Réglage de l'espace d'enroulement

Regolazione divario della catena

Kettingspeling afstellen

Afinação da folga da corrente

チェーン・ギャップの調節

链隙调节

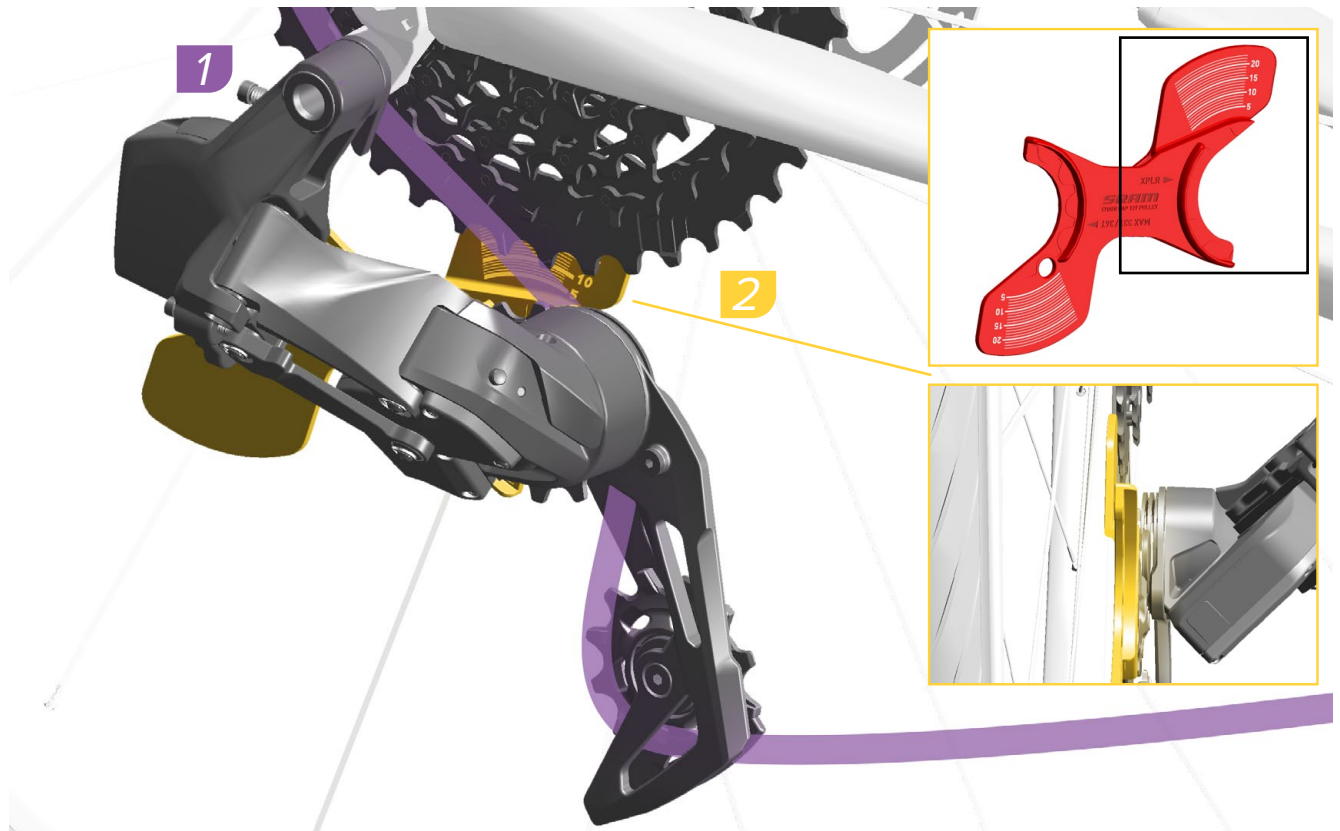

Leave the rear derailleur in the **2nd**-largest cog.

If you have a dual-sided chain gap adjustment gauge, place the gauge onto the upper pulley so that "XPLR" is up, with the top half of the gauge behind the largest cog.

Lassen Sie das Schaltwerk auf dem **zweitgrößten** Zahnkranz.

Wenn Sie eine zweiseitige Kettenabstand-einstelllehre besitzen, setzen Sie sie so auf das obere Schaltröllchen, dass die Seite mit der Beschriftung „XPLR“ sich oben und die obere Hälfte der Lehre hinter dem größten Zahnkranz befindet.

Deje el desviador trasero en el **2.º** piñón más grande.

Si dispone de una galga de ajuste de holgura de la cadena de doble cara, coloque la galga en la polea superior de forma que el lado "XPLR" quede orientado hacia arriba, con la mitad superior de la galga detrás del piñón más grande.

Laissez le dérailleur arrière sur le **2º** plus grand pignon.

Si vous disposez d'un outil de réglage de l'espace d'enroulement biface, insérez cet outil sur le galet supérieur en orientant le côté marqué « XPLR » vers le haut, en plaçant la moitié supérieure de l'outil derrière le plus grand pignon.

Lasciare il deragliatore posteriore sul **secondo** pignone più grande.

Se si dispone di un calibro a due lati per la regolazione del divario della catena, posizionare il calibro sulla puleggia superiore in modo che "XPLR" sia rivolto verso l'alto, con la metà superiore del calibro dietro il pignone più grande.

Houd de achterderailleur in het **2e** grootste tandwiel.

Als u een dubbelzijdige afstellingsmeter voor de kettingspeling hebt, plaats de meter op het bovenste derailleurwielzodet 'XPLR' omhoog is gericht, met de bovenste helft van de meter achter het grootste tandwiel.

Deixe o derailleur traseiro no **2º maior** carreto.

Se tiver um calibrador de dois lados para afinação da folga da corrente, coloque o calibrador na polia superior de modo que "XPLR" fique voltado para cima, com a metade superior do calibrador por trás do carreto maior.

リア・ディレイラーを**2番目**に大きなコグにシフトさせたままにします。

両サイドタイプのチェーン・ギャップ調節ゲージをお持ちの場合は、「XPLR」の側を上に向け、ゲージの上半分が最も大きなコグの後ろ側にくるように、ゲージをアッパー・プーリーに位置させます。

使用后变速器档位保持在**第2大齿盘**上。

如果您有双面链隙调节测量仪，请将测量仪放置在上滑轮上，使“XPLR”一侧朝上并且测量仪的上半部分位于最大齿盘后面。

Adjust
Einstellen
AjustarRégler
Regolare
AfstellenAjustar
調節
調整Install
Einbauen
InstalarInstaller
Installare
MonterenInstalar
取り付け
安装

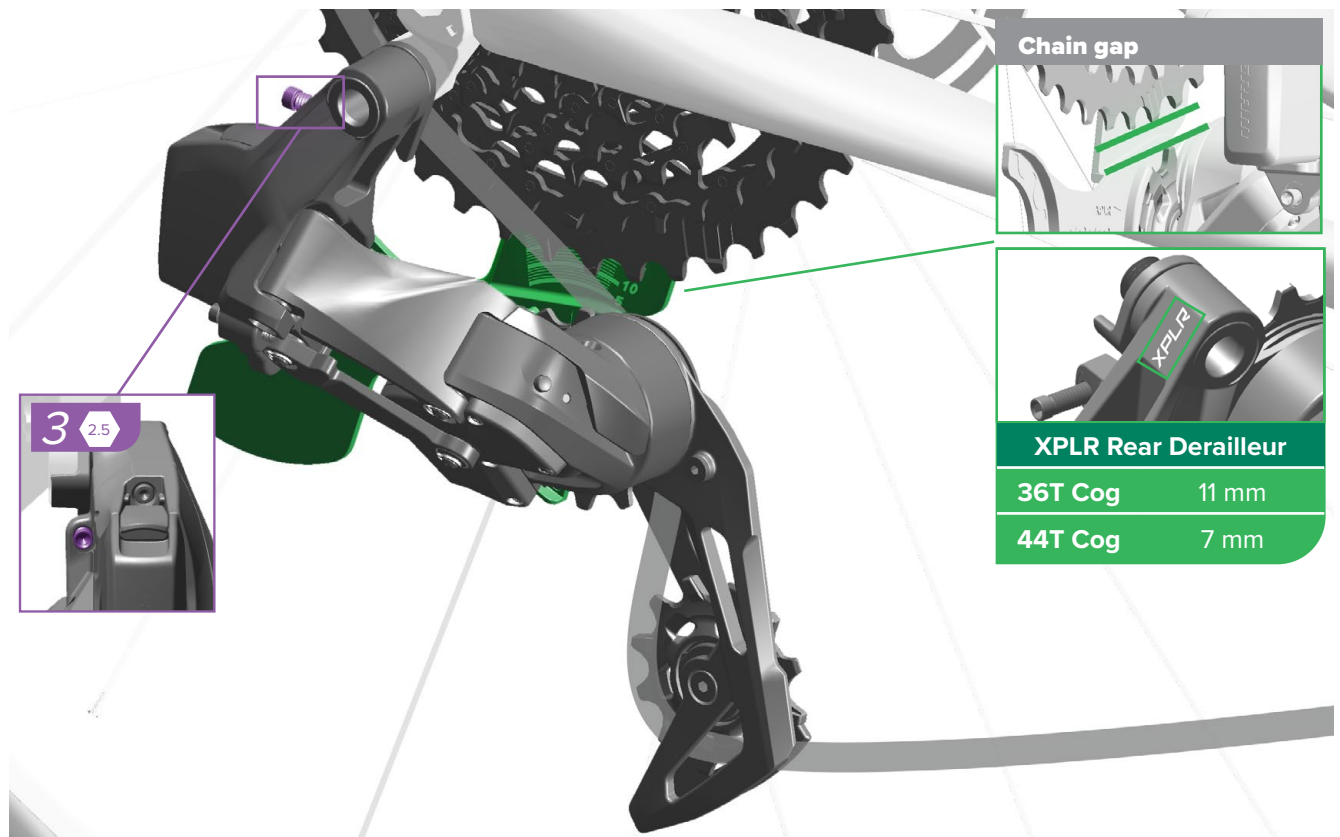

Determine which cassette you have, then rotate the B-Adjust screw until the appropriate gap between the upper pulley and the tallest teeth of the **largest** cog is attained, according to the chart above. Remove the tool.

Measurements are the same if you do not have a chaingap adjustment tool.

Ermitteln Sie Ihr Kassettenmodell und drehen Sie dann die B-Einstellschraube, bis zwischen dem oberen Schaltröllchen und den höchsten Zähnen des **größten** Zahnkranzes der erforderliche Abstand gemäß Tabelle (siehe oben) erreicht ist. Entfernen Sie das Werkzeug.

Wenn Sie keine Kettenabstandeinstellehre verwenden, gelten dieselben Maße.

Determine cuál es su casete; a continuación, gire el tornillo de ajuste B hasta alcanzar el hueco adecuado entre la polea superior y los dientes más altos del piñón **más grande**, de acuerdo con la tabla anterior. Retire la herramienta.

Las mediciones son las mismas si no dispone de una herramienta de ajuste de holgura de la cadena.

Vérifiez le modèle de votre cassette puis tournez la vis de réglage B jusqu'à obtenir l'espace approprié entre le galet supérieur et la plus haute dent du **plus grand** pignon, conformément au tableau ci-dessus. Retirez l'outil.

Si vous n'utilisez pas un outil de réglage de l'espace d'enroulement, les distances à respecter sont les mêmes.

Determinare il tipo di cassetta, quindi ruotare il registro B fino a raggiungere il divario appropriato tra la puleggia superiore e i denti più alti del pignone più **grande**, facendo riferimento alla tabella sopra. Rimuovere lo strumento.

Le misure sono le stesse se non si dispone di uno strumento di regolazione del divario della catena.

Bekijk welke cassette u hebt en draai vervolgens de B-stelschroef totdat de gepaste ruimte tussen het bovenste derailleurwiel en de **grootste** tanden van het grootste tandwiel wordt bereikt, zoals aangegeven in de bovenstaande tabel. Verwijder de meter.

De maten zijn dezelfde als u niet over een afstellingsmeter voor de kettingspeling beschikt.

Determine qual a cassette que tem, e depois rode o parafuso de ajuste B-Adjust até que tenha a folga apropriada entre a polia superior e os dentes mais altos do carreto **maior**, de acordo com o quadro acima. Retire a ferramenta.

As medidas são as mesmas se não tiver uma ferramenta de ajuste da folga da corrente.

お使いのカセットの種類を確かめたら、B テンション調節ネジを回転させて、アッパー・プリーと**最も大きな**コグの最も高い歯との間のギャップを最適(上の表の値を参照)にします。ツールを取り外します。

チェーン・ギャップ調節ツールをお持ちでない場合でも、同じ値になるようにします。

确定您的飞轮是哪一种类型，然后转动 B 调节螺栓，直至上滑轮和**最大**齿盘的最高齿之间达到上面图表所示的合适间隙。卸下测量仪。

如果您没有链隙调节测量仪，则测量值是相同的。



Adjust
Einstellen
Ajustar

Régler
Regolare
Afstellen

Ajustar
調節



Measure
Messen
Medir

Mesurer
Misurare
Meten

Medir
計測
測量

Adjust Limit Screws

Anschlagschrauben einstellen

Ajuste de los tornillos limitadores

Réglage des vis de butée

Vite di registro di fine corsa

De grensschroeven aanpassen

Ajustar os Parafusos Limitadores

リミット・ネジの調節

调节限位螺钉

1

Shift the rear derailleur inboard to the largest cog.

Schalten Sie das Schaltwerk nach innen auf den größten Zahnkranz.

Cambie el desviador trasero hacia dentro hasta el piñón más grande.

Faites passer le dérailleur vers l'intérieur sur le plus grand pignon.

Spostare il deragliatore posteriore all'interno del pignone più grande.

Schakel de achterderrailleur inwaarts naar het grootste tandwiel.

Mude o derailleur traseiro para "dentro" para o maior carreto.

リア・ディレイラーを最も大きなコグへとインボードにシフトさせます。

将后变速器向内变速至最大齿盘上。

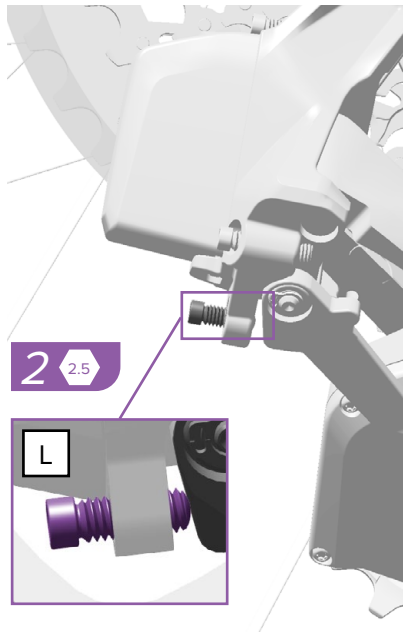

Adjust the low limit screw (L) so that it lightly contacts the inner link of the rear derailleur.

Stellen Sie die untere Anschlagschraube (L) so ein, dass sie leicht den Anschlag des inneren Parallelogrammkörpers berührt.

Ajuste el tornillo limitador inferior (L) hasta que toque ligeramente el eslabón interior del desviador trasero.

Réglez la vis de butée inférieure (L) de sorte qu'elle vienne effleurer l'articulation interne du dérailleur arrière.

Regolare la vite di fine corsa inferiore (L) in modo che tocchi leggermente la maglia interna del deragliatore posteriore.

Pas de schroef voor de ondergrens (L) aan totdat deze de binnenschakel van de achterderrailleur lichtjes raakt.

Ajuste o parafuso do limite baixo (L), de modo que ele contacte levemente o elemento de ligação interior do derailleur traseiro.

ロー・リミット・ネジ (L) を調節し、リア・ディレイラーのインナー・リンクに軽く触れるようにします。

调节低限位螺钉 (L)，使之轻轻触到后变速器的内链接。

3

Shift the rear derailleur outboard to the smallest cog.

Schalten Sie das Schaltwerk nach außen auf den kleinsten Zahnkranz.

Cambie el desviador trasero hacia fuera hasta el piñón más pequeño.

Faites passer le dérailleur arrière vers l'extérieur sur le plus petit pignon.

Spostare il deragliatore posteriore all'esterno del pignone più piccolo.

Schakel de achterderrailleur uitwaarts naar het kleinste tandwiel.

Mude o derailleur traseiro para "fora" para o carreto mais pequeno.

リア・ディレイラーを最も小さなコグへとアウトボードにシフトさせます。

将后变速器向外变速至最小齿盘上。

Adjust
Einstellen
AjustarRégler
Regolare
AfstellenAjustar
調節
調整

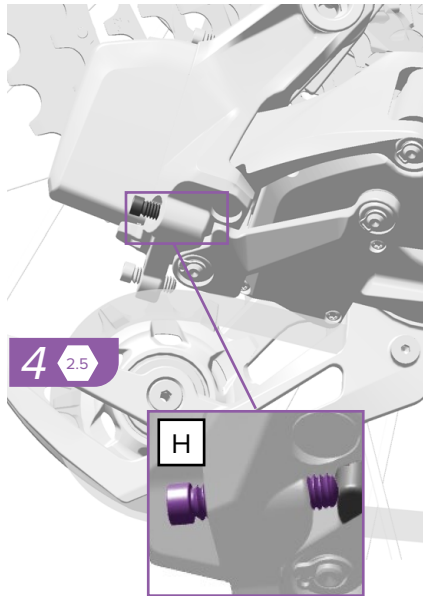

Adjust the high limit screw (H) until it lightly touches the inner link of the rear derailleur.

Stellen Sie die obere Anschlagsschraube (H) so ein, dass sie leicht den Anschlag des inneren Parallelogrammkörpers berührt.

Ajuste el tornillo limitador superior (H) hasta que toque ligeramente el eslabón interior del desviador trasero.

Réglez la vis de butée supérieure (H) de sorte qu'elle vienne effleurer l'articulation interne du dérailleur arrière.

Regolare la vite di fine corsa superiore (H) in modo che tocchi leggermente la maglia interna del deragliatore posteriore.

Pas de schroef voor de bovengrens (H) aan totdat deze de binnenschakel van de achterderailleur lichtjes raakt.

Ajuste o parafuso do limite alto (H), até que ele toque levemente no elemento de ligação interior do derailleur traseiro.

ハイ・リミット・ネジ (H) を調節し、リア・ディレイラーのインナー・リンクに軽く触れるようにします。

调节高限位螺钉 (H)，直至其轻轻触到后变速器的内链接。

Continue to [Rear Derailleur Fine Tuning](#).

Fahren Sie mit der [Feinjustierung des Schaltwerks](#) fort.

Continúe con [Ajuste fino del desviador trasero](#).

Passez au [Réglage précis du dérailleur arrière](#).

Proseguire alla sezione [Taratura del deragliatore posteriore](#).

Ga door naar [Fijnafstelling van de achterderailleur](#).

Continue para a [Regulação fina do derailleur traseiro](#).

[リア・ディレイラーのファイン・チューニング](#)に進んでください。

继续前往“[后变速器精细调节](#)”。



Front Derailleur Adjustment

Einstellung des Umwerfers

Ajuste del desviador delantero

Réglage du dérailleur avant

Regolazione del deragliatore anteriore

De voorderrailleur afstellen

Afinação do desviador/
derrailleur da frente

フロント・ディレイラーの調節

前变速器调节

Front derailleur adjustment is for 2x systems only. For 1x systems, continue to Fine Tuning.

Die Einstellung des Umwerfers ist nur für 2-fach-Systeme erforderlich. Fahren Sie für 1-fach-Systeme mit der Feinjustierung fort.

El ajuste del desviador delantero es solo para los sistemas 2x. Para los sistemas 1x, continúe con Ajuste fino.

Le réglage du dérailleur avant concerne uniquement les systèmes 2x. Pour les systèmes 1x, passez au chapitre Réglage précis.

La regolazione del deragliatore anteriore è prevista solo per sistemi 2x. Per i sistemi 1x, continuare con la Taratura.

Het afstellen van de voorderrailleur is alleen nodig voor 2x systemen. Voor 1x systemen, ga naar Fijnafstelling.

A afinação do derrailleur da frente é apenas para sistemas 2x. Para sistemas 1x, siga para a Regulação Fina.

フロント・ディレイラーの調節は、2x システムに対してのみ行います。1x システムについては、ファイン・チューニングに進んでください。

前变速器调节仅适用于 2x 系统。若是 1x 系统，请跳至“精细调节”一节。

NOTICE

The front derailleur must be in the outboard position to set the high limit screw. If the front derailleur high limit screw is adjusted while in the inboard position, it can permanently damage the derailleur.

The high limit screw is reverse threaded.

AVIS

Le dérailleur avant doit être sur la position extérieure pour permettre de régler la vis de butée supérieure. Si la vis de butée supérieure du dérailleur avant est ajustée sur la position intérieure, elle peut endommager le dérailleur de façon permanente.

La filetage de la vis de butée supérieure est inversé.

NOTIFICAÇÃO

O desviador/derrailleur da frente tem que estar na posição "fora" para regular o parafuso do limite alto. Se o parafuso do limite alto do derrailleur da frente for ajustado enquanto está na posição "dentro", isso poderá danificar o derrailleur de forma permanente.

O parafuso do limite alto tem a rosca em sentido inverso.

HINWEIS

Zum Einstellen der oberen Anschlagsschraube muss sich der Umwerfer in der äußeren Position befinden. Wenn die obere Anschlagsschraube des Umwerfers eingestellt wird, während sich der Umwerfer in der inneren Position befindet, kann der Umwerfer dauerhaft beschädigt werden.

Die obere Anschlagsschraube hat ein Linksgewinde.

AVVISO

Il deragliatore anteriore deve trovarsi nella posizione esterna per impostare la vite di finecorsa superiore. Se la vite di finecorsa superiore del deragliatore anteriore viene regolata nella posizione interna, può danneggiare in modo permanente il deragliatore.

La vite di finecorsa superiore ha una filettatura inversa.

注意事項

ハイ・リミット・ネジを設定する際には、フロント・ディレイラーはアウトボードのポジションでなければなりません。インボードのポジションにあるときに、フロント・ディレイラーのハイ・リミット・ネジを調節すると、ディレイラーを恒久的に損傷する可能性があります。

ハイ・リミット・ネジは逆ネジです。

AVISO

El desviador delantero debe estar en la posición exterior para ajustar el tornillo limitador superior. Si el tornillo limitador superior del desviador delantero se ajusta mientras está en la posición interior, el desviador puede dañarse continuamente.

El tornillo limitador superior se enrosca al revés.

MEDEDELING

De voorderrailleur moet zich in de uitwaartse positie bevinden om de schroef voor bovengrens af te stellen. Als de schroef voor bovengrens van de voorderrailleur wordt afgesteld wanneer deze zich in een inwaartse positie bevindt, kan de derailleur onherstelbaar worden beschadigd.

De schroef voor bovengrens heeft een omgekeerde schroefdraad.

注意

若要设置高限位螺钉，前变速器必须处于外侧位置。如果在对前变速器高限位螺钉进行调节的过程中前变速器处于内侧位置，则可能造成变速器永久受损。

高限位螺钉带反向螺纹。

1

Shift the rear derailleur outboard to the smallest cog.

Make sure the front derailleur is in the outboard position, with the chain on the large chainring and the smallest rear cog.

Schalten Sie das Schaltwerk nach außen auf den kleinsten Zahnkranz.

Stellen Sie sicher, dass sich der Umwerfer in der äußeren Position sowie die Kette auf dem großen Kettenblatt und dem kleinsten Zahnkranz befindet.

Cambie el desviador trasero hacia fuera hasta el piñón más pequeño.

Asegúrese de que el desviador delantero esté en la posición exterior, con la cadena en el plato grande y en el piñón trasero más pequeño.

Faites passer le dérailleur arrière vers l'extérieur sur le plus petit pignon.

Vérifiez que le dérailleur avant est positionné vers l'extérieur : la chaîne passe sur le grand plateau et le plus petit pignon arrière.

Spostare il deragliatore posteriore all'esterno del pignone più piccolo.

Assicurarsi che il deragliatore anteriore sia in posizione esterna, con la catena sulla corona dentata grande e il pignone posteriore più piccolo.

Schakel de achterderrailleur uitwaarts naar het kleinste tandwiel.

Zorg dat de voorderrailleur in de buitenste positie staat, met de ketting op het grote kettingblad en het kleinste tandwiel aan de achterkant.

Mude o derailleur traseiro para "fora" para o carreto mais pequeno.

Assegure-se de que o derailleur da frente está na posição para "fora", com a corrente na cremalheira grande e no carreto traseiro mais pequeno de todos.

リア・ディレイラーを最も小さなコグへとアウトボードにシフトさせます。

フロント・ディレイラーがアウトボードのポジションにあり、チェーンが大きなチェーンリングと最も小さなリア・コグに位置していることを確認します。

将后变速器向外变速至最小齿盘上。

请确保前变速器处于外侧位置，即链条位于大链环和最小后齿盘上。

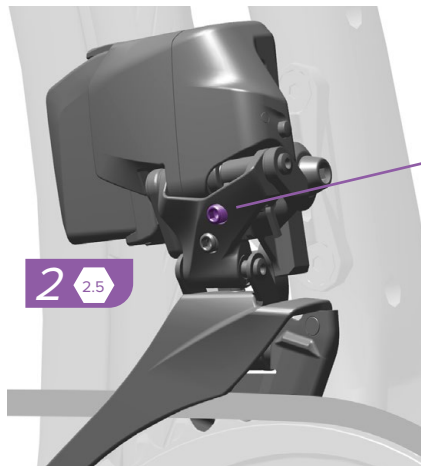

Adjust the high limit screw until there is 0.5-1 mm of clearance between the inside of the outer derailleur plate and the chain.

Drehen Sie die obere Anschlagsschraube, bis der Abstand zwischen der Innenseite der äußeren Umwerferkäfigplatte und der Kette 0,5 bis 1 mm beträgt.

Ajuste el tornillo limitador superior hasta que quede un espacio de 0,5-1 mm entre la cara interna de la placa del desviador exterior y la cadena.

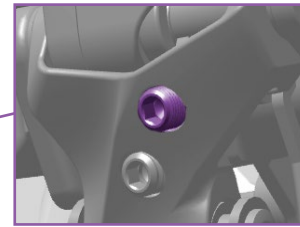

Régler la vis de butée supérieure jusqu'à ce que l'espace entre l'intérieur de la plaque externe du dérailleur et la chaîne mesure de 0,5 à 1 mm.

Regolare la vite di fine corsa superiore fino a quando non vi sono 0,5-1 mm di spazio tra l'interno della piastra del deragliatore esterno e la catena.

Pas de schroef voor de bovengrens aan zodat er een vrije ruimte van 0,5-1 mm tussen de buitenste derailleurplaat en de ketting is.

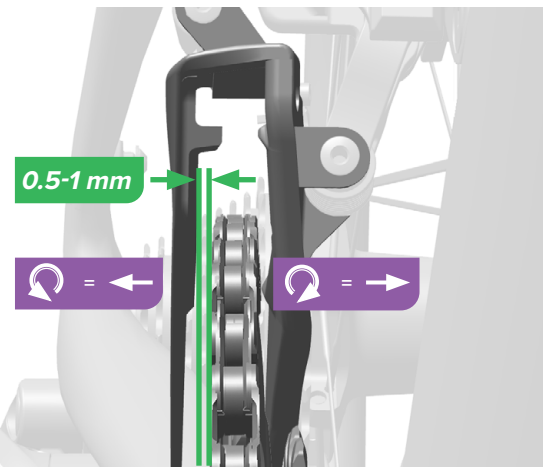

Ajuste o parafuso do limite alto até que haja uma folga de 0,5 a 1 mm entre o lado de dentro da placa exterior do derailleur e a corrente.

ハイ・リミット・ネジを回し、アウター・ディレイラー・プレートの内側とチェーンとの隙間が0.5～1 mmになるようにします。

调节高限位螺钉，直到变速器外板里侧与链条间存在0.5-1 mm的间隙。



Adjust
Einstellen
Ajustar

Régler
Regolare
Afstellen

Ajustar
調節
調整



Measure
Messen
Medir

Mesurer
Misurare
Meten

Medir
計測
測量

3

Shift the chain to the small chainring and to the largest rear cog.

Schalten Sie die Kette auf das kleine Kettenblatt und den größten Zahnkranz.

Cambie la cadena al plato pequeño y al piñón trasero más grande.

Faites passer la chaîne sur le petit plateau et le plus grand pignon arrière.

Spostare la catena attorno alla corona dentata piccola e al pignone più grande.

Schakel de ketting naar het kleine kettingblad en het grootste tandwiel aan de achterkant.

Mude a corrente para a cremalheira pequena e para o maior carreto traseiro.

チェーンを小さなチェーンリングと最も大きなリア・コグにシフトさせます。

将链条变速至位于小链环和最大后齿盘上。

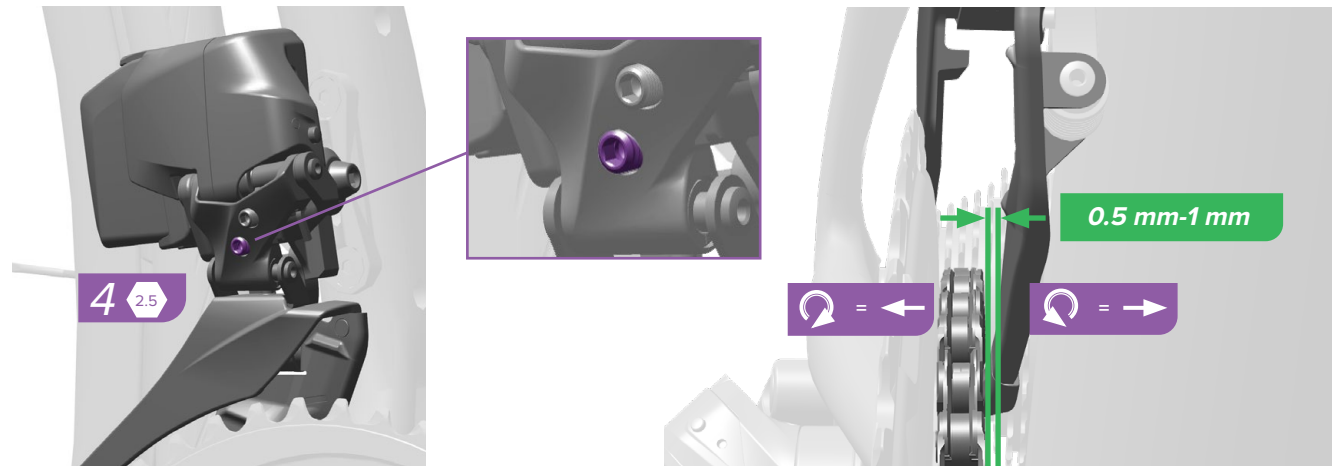

Adjust the low limit screw until there is 0.5-1 mm of clearance between the inside of the inner derailleur plate and the chain.

Drehen Sie die untere Anschlagsschraube, bis der Abstand zwischen der Innenseite der inneren Umwerferkäfigplatte und der Kette 0,5 bis 1 mm beträgt.

Ajuste el tornillo limitador inferior hasta que quede un espacio de 0,5-1 mm entre la cara interna de la placa del desviador interior y la cadena.

Régler la vis de butée inférieure jusqu'à ce que l'espace entre l'intérieur de la plaque interne du dérailleur et la chaîne mesure de 0,5 à 1 mm.

Regolare la vite di fine corsa inferiore fino a quando non vi sono 0,5-1 mm di spazio tra l'interno della piastra del deragliatore interno e la catena.

Pas de schroef voor ondergrens aan zodat er een vrije ruimte van 0,5-1 mm tussen de binnenste derailleurplaat en de ketting is.

Ajuste o parafuso do limite baixo até que haja uma folga de 0,5 a 1 mm entre o lado de dentro da placa interior do derailleur e a corrente.

ロー・リミット・ネジを回し、インナー・ディレイラー・プレートの内側とチェーンとの隙間が 0.5 ~ 1 mm になるようにします。

调节低限位螺钉，直到变速器内板里侧与链条间存在 0.5-1 mm 的间隙。



Adjust
Einstellen
Ajustar

Régler
Regolare
Afstellen

Ajustar
調節
調整



Measure
Messen
Medir

Mesurer
Misurare
Meten

Medir
計測
測量

Rear Derailleur Fine Tuning

Feinjustierung des Schaltwerks

Ajuste fino del desviador trasero

Réglage précis du dérailleur arrière

Taratura del deragliatore posteriore

Fijnafstelling van de achterderrailleur

Regulação Fina do derailleur traseiro

リア・ディレイラーのファイン・チューニング

后变速器精细调节

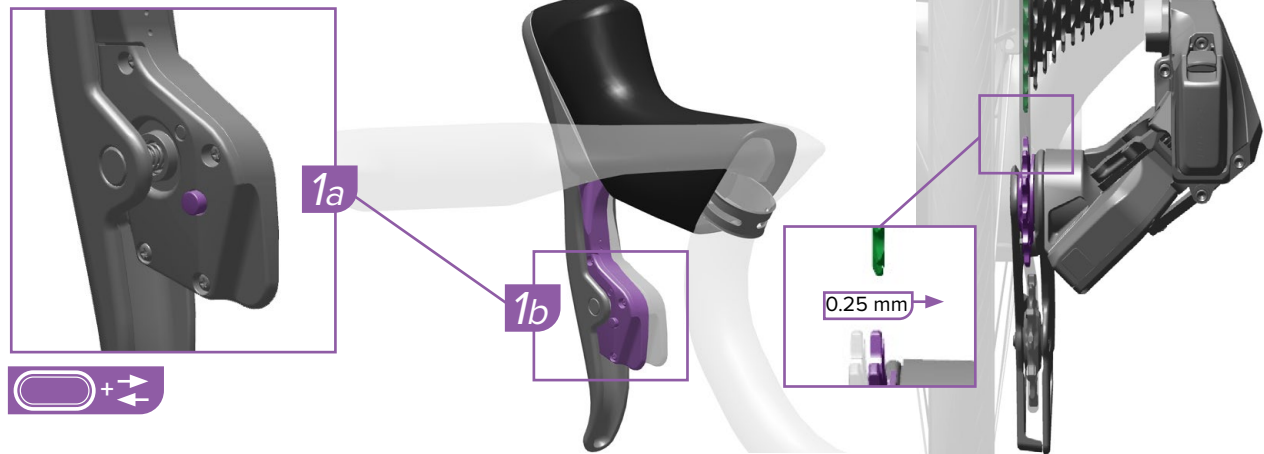

Optimize rear derailleur shift performance and eliminate unwanted rasping sounds by fine-tuning the rear derailleur position with micro-adjustments.

Press and hold the shifter AXS button (1a) while pressing the shift paddle inward (1b). Use the left shifter to adjust the derailleur inboard and improve shifting to an inboard cog. Use the right shifter to adjust the derailleur outboard and improve shifting to an outboard cog.

The rear derailleur may not appear to move. Watch for the LED to blink to confirm the derailleur executed the command.

Optimieren Sie die Schaltleistung des Schaltwerks und verhindern Sie unerwünschte Schleifgeräusche, indem Sie die Position des Schaltwerks mit Mikroinstellungen justieren.

Halten Sie die AXS-Taste am Schalthebel gedrückt (1a), während Sie den Schalthebel nach innen drücken (1b). Verwenden Sie den linken Schalthebel, um das Schaltwerk nach innen zu justieren und das Schalten auf einen inneren Zahnkranz zu verbessern. Verwenden Sie den rechten Schalthebel, um das Schaltwerk nach außen zu justieren und das Schalten auf einen äußeren Zahnkranz zu verbessern.

Das Schaltwerk führt möglicherweise keine sichtbare Bewegung aus. Achten Sie darauf, ob die LED blinkt, um zu bestätigen, dass das Schaltwerk den Befehl ausgeführt hat.

Optimice el rendimiento de cambio del desviador trasero y elimine los ruidos no deseados mediante un ajuste fino de la posición del desviador trasero a través de microajustes.

Mantenga presionado el botón AXS del cambiador (1a) a la vez que presiona hacia dentro la maneta de cambio (1b). Use el cambiador izquierdo para ajustar el desviador hacia dentro y mejorar el cambio a un piñón interior. Use el cambiador derecho para ajustar el desviador hacia fuera y mejorar el cambio a un piñón exterior.

Puede parecer que el desviador trasero no se mueve. Espere hasta que parpadee el LED, lo que confirma que el desviador ha ejecutado la orden enviada.

Pour optimiser le passage des vitesses du dérailleur arrière et éliminer les bruits indésirables, affinez la position du dérailleur arrière par des micro-réglages.

Maintenez appuyé le bouton AXS situé sur le levier de dérailleur (1a) tout en actionnant la gâchette du levier de dérailleur vers l'intérieur (1b). Utilisez le levier de gauche pour régler la position du dérailleur vers l'intérieur et améliorer le passage des vitesses sur un plus grand pignon. Utilisez le levier de droite pour régler la position du dérailleur vers l'extérieur et améliorer le passage des vitesses sur pignon extérieur.

Il se peut que le dérailleur arrière ne donne pas l'impression de bouger. Lorsque la DEL se met à clignoter, cela signifie que le dérailleur a exécuté la commande.

Ottimizzare le prestazioni del deragliatore posteriore ed eliminare i rumori raspanti indesiderati tarando la posizione del deragliatore posteriore con micro-regolazioni.

Premere e tenere premuto il pulsante AXS (1a) premendo la palette cambio verso l'interno (1b). Utilizzare il cambio sinistro per regolare il deragliatore verso l'interno e migliorare il passaggio a un pignone interno. Utilizzare il cambio destro per regolare il deragliatore verso l'esterno e migliorare il passaggio a un pignone esterno.

Potrebbe sembrare che il deragliatore posteriore non si muova. Osservare il lampeggiamento del LED per confermare che il deragliatore abbia eseguito il comando.

Optimaliseer de schakelprestaties van de achterderrailleur en elimineer ongewenste schuurgeluiden door de positie van de achterderrailleur fijn af te stellen.

Druk en houd de AXS-knop van de shifter vast (1a) terwijl u de schakelhendel naar binnen duwt (1b). Gebruik de linker shifter om de derailleur naar binnen aan te passen en het schakelen naar een inwaarts tandwiel te verbeteren. Gebruik de rechter shifter om de derailleur naar buiten aan te passen en het schakelen naar een uitwaarts tandwiel te verbeteren.

De achterderrailleur mag niet bewegen. Controleer of de LED knippert als bevestiging dat de derailleur de opdracht heeft uitgevoerd.

Optimize o desempenho do meter das mudanças no derailleur traseiro e elimine sons de raspar indesejáveis fazendo uma afinação fina da posição do derailleur traseiro com micro-ajustes.

Pressione e segure o botão AXS do comando das mudanças (1a) enquanto carrega no manípulo achatado das mudanças para "dentro" (1b). Use o manípulo das mudanças da esquerda para ajustar o derailleur para "dentro" e melhorar a transferência para um carreto mais para "dentro". Use o manípulo das mudanças da direita para ajustar o derailleur para "fora" e melhorar a transferência para um carreto mais para "fora".

O derailleur traseiro poderá parecer que não se move. Observe que o LED pisque para confirmar que o derailleur executou o comando.

リア・ディレイラーの位置をマイクロ調節するファイン・チューニングを行って、リア・ディレイラーのシフト性能を最大限に発揮し、不要なきしみ音を取り除きます。

シフターの AXS ボタンを押して保持し (1a)、同時にシフト・パドルを内側に抑えます (1b)。左のシフターを使用して、ディレイラーをインボードに調節し、インボード・コグへのシフティングを改善します。右のシフターを使用して、ディレイラーをアウトボードに調節し、アウトボード・コグへのシフティングを改善します。

リア・ディレイラーは、動きを見せない場合があります。LED が点滅するのを見て、ディレイラーに調節が行われたことを確認します。

用微调功能来对后变速器的位置进行微调，使后变速器的变速性能得到优化以及消除刺耳的摩擦音。

按住指拨 AXS 按钮 (1a)，同时向内按压变速拨片 (1b)。使用左指拨来将变速器向内侧调整，使其更靠近内侧齿盘。使用右指拨来将变速器向外侧调整，使其更靠近外侧齿盘。

后变速器可能不会移动。等待 LED 闪烁，确认变速器执行了命令。

Rear Derailleur Final Check

Abschließende Prüfung des Schaltwerks

Comprobación final del desviador trasero

Dernière vérification du dérailleur arrière

Controllo finale del deragliatore posteriore

Eindcontrole van de achterderrailleur

Verificação final do derailleur traseiro

リア・ディレイラーの最終チェック

后变速器最终检查

1

Shift the rear derailleur inboard to the largest cog.

Schalten Sie das Schaltwerk nach innen auf den größten Zahnkranz.

Cambie el desviador trasero hacia dentro hasta el piñón más grande.

Faites passer le dérailleur vers l'intérieur sur le plus grand pignon.

Spostare il deragliatore posteriore all'interno del pignone più grande.

Schakel de achterderrailleur inwaarts naar het grootste tandwiel.

Mude o derailleur traseiro para "dentro" para o maior carreto.

リア・ディレイラーを最も大きなコグへとインボードにシフトさせます。

将后变速器向内变速至最大齿盘上。

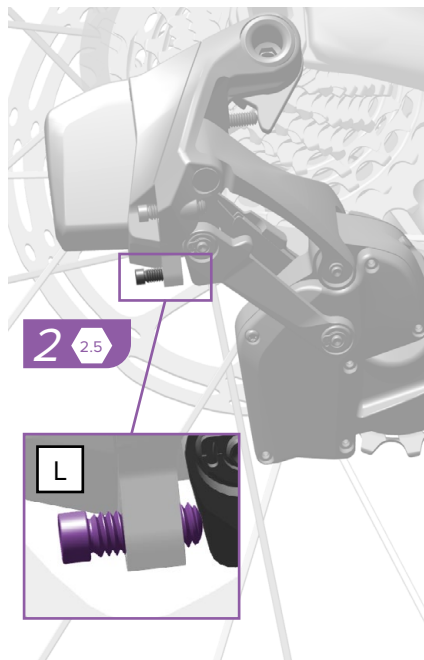

Adjust the low limit screw (L) if it no longer lightly contacts the inner link of the rear derailleur.

Stellen Sie die untere Anschlagsschraube (L) ein, wenn sie den Anschlag des inneren Parallelogrammkörpers nicht mehr leicht berührt.

Ajuste el tornillo limitador inferior (L) si ya no toca ligeramente el eslabón interior del desviador trasero.

Réglez la vis de butée inférieure (L) si elle n'effleure plus l'articulation interne du dérailleur arrière.

Regolare la vite di finecorsa inferiore (L) se non è più leggermente a contatto con la maglia interna del deragliatore posteriore.

Pas de schroef voor de ondergrens (L) aan als het niet langer de binnenschakel van de achterderrailleur lichtjes raakt.

Ajuste o parafuso do limite baixo (L), se ele já não contactar levemente o elemento de ligação interior do derailleur traseiro.

ロー・リミット・ネジ (L) がリア・ディレイラーのインナー・リンクに軽く触れていない場合は、ロー・リミット・ネジ (L) を調節します。

如果低限位螺钉 (L) 不再轻轻触及后变速器的内链接，请调节低限位螺钉 (L)。



Adjust
Einstellen
Ajustar

Régler
Regolare
Afstellen

Ajustar
調節
調整



Max 33T/36T Derailleurs: With the chain on the largest cog, install the chain gap adjustment gauge.

XPLR Derailleurs: Shift the chain to the 2nd-largest cog, and install the chain gap adjustment gauge.

Check that the gap between the upper pulley and the tallest teeth of the largest cog is correct for your cassette size. If it is not, repeat the Chain Gap Adjustment section for your rear derailleur.

MAX 33T/36T-Schaltwerke: Schalten Sie die Kette auf den größten Zahnkranz und setzen Sie die Kettenabstandseinstellehre an.

XPLR-Schaltwerke: Schalten Sie die Kette auf den zweitgrößten Zahnkranz und setzen Sie die Kettenabstandseinstellehre an.

Stellen Sie sicher, dass der Abstand zwischen dem oberen Schaltröllchen und den höchsten Zähnen des größten Zahnkranzes für Ihre Kassettengröße korrekt ist. Wenn dies nicht der Fall ist, wiederholen Sie das Verfahren zur Einstellung des Kettenabstands für Ihr Schaltwerk.

Desviadores Max 33T/36T: Con la cadena en el piñón más grande, instale la galga de ajuste de holgura de la cadena.

Desviadores XPLR: Cambie la cadena al 2.º piñón más grande e instale la galga de ajuste de holgura de la cadena.

Compruebe que la holgura entre la polea superior y los dientes más altos del piñón más grande sea la correcta para su tamaño de casete. Si no es así, repita los pasos de la sección Ajuste de la holgura de la cadena para su desviador trasero.

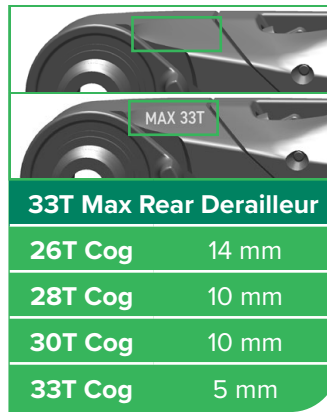

Dérailleurs Max 33T/36T : placez la chaîne sur le plus grand pignon, puis installez l'outil de réglage de l'espace d'enroulement.

Dérailleurs XPLR : placez la chaîne sur le 2ème plus grand pignon, puis installez l'outil de réglage de l'espace d'enroulement.

Vérifiez que la distance entre le galet supérieur et les dents les plus hautes du plus grand pignon est correcte pour la taille de votre cassette. Si ce n'est pas le cas, répétez la section Réglage de l'espace d'enroulement correspondant à votre dérailleur arrière.

Deragliatori max 33T/36T: Con la catena sul pignone più grande, installare il calibro di regolazione del divario della catena.

Deragliatori XPLR: Spostare la catena sul secondo pignone più grande e installare il calibro di regolazione del divario della catena.

Verificare che il divario tra la puleggia superiore e i denti più alti del pignone più grande sia corretto per le dimensioni della propria cassetta. In caso contrario, ripetere la sezione Regolazione del divario della catena per il proprio deragliatore posteriore.

Max 33T/36T-derailleurs: Met de ketting op het grootste tandwiel, installeer de afstellingsmeter voor de kettingspeling.

XPLR-derailleurs: Schakel de ketting naar het 2e grootste tandwiel en installeer de afstellingsmeter voor de kettingspeling.

Controleer of de ruimte tussen het bovenste derailleurwiel tje en de grootste tanden van het grootste tandwiel voor de maat van uw cassette juist is. Als dit niet het geval is, herhaal de sectie De kettingspeling voor uw achterderailleur afstellen.



Derailleurs Max 33T/36T: Com a corrente no carreto maior, instale o calibrador de ajuste da folga da corrente.

Derailleurs XPLR: Mude a corrente para o 2º maior carreto, e instale o calibrador de ajuste da folga da corrente.

Verifique que a folga entre a polia superior e os dentes mais altos do carreto maior seja a correcta para o seu tamanho de cassette. Se não for, repita a secção de Ajuste da folga da corrente para o seu derailleur traseiro.

Max 33T/36T リア・ディレイラー : チェーンを最も大きなコグにシフトさせ、チェーン・ギャップ調節ゲージを取り付けます。

XPLR リア・ディレイラー : チェーンを 2 番目に大きなコグにシフトさせ、チェーン・ギャップ調節ゲージを取り付けます。

アッパー・プーリーと最も大きなコグの最も高い歯との隙間が、お使いのカセットのサイズに対して正しい値になっていることを確認します。正しくない場合は、お使いのリア・ディレイラーに対するチェーン・ギャップ調節のセクションに記載されている手順を繰り返してください。

Max 33T/36T 变速器 : 使链条位于最大齿盘上, 安装链隙调节测量仪。

XPLR 变速器 : 使链条变速至第 2 大齿盘上, 安装链隙调节测量仪。

检查上滑轮和最大齿盘最高齿之间的间隙是否适合您的飞轮尺寸。如果否, 请为您的后变速器重新执行“链隙调节”章节所述操作步骤。

3

Shift the chain to the large chainring and the to the smallest rear cog.

Schalten Sie die Kette auf das große Kettenblatt und den kleinsten Zahnkranz.

Cambie la cadena al plato grande y al piñón trasero más pequeño.

Faites passer la chaîne sur le grand plateau et le plus petit pignon de la cassette.

Spostare la catena attorno alla corona dentata grande e al pignone posteriore più piccolo.

Schakel de ketting naar het grote kettingblad en het kleinste tandwiel aan de achterkant.

Mude a corrente para a cremalheira grande e para o mais pequeno carreto traseiro.

チェーンを大きなチェーンリングと最も小さなリア・コグにシフトします。

将链条变速至大链环和最小后齿盘上。

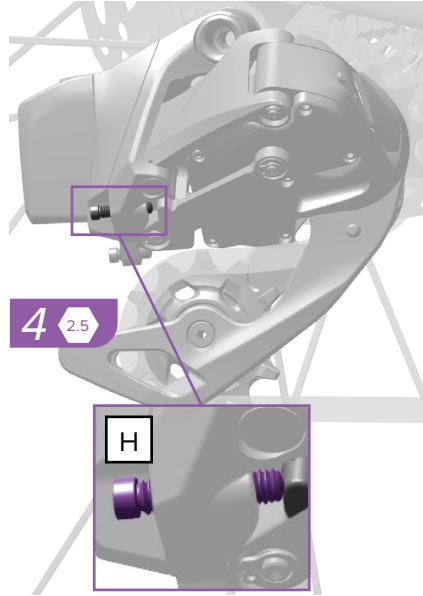

Adjust the high limit screw (H) if it no longer lightly contacts the inner link of the rear derailleur.

Stellen Sie die obere Anschlagsschraube (H) ein, wenn sie den Anschlag des inneren Parallelogrammkörpers nicht mehr leicht berührt.

Ajuste el tornillo limitador superior (H) si ya no toca ligeramente el eslabón interior del desviador trasero.

Régler la vis de butée supérieure (H) si elle n'effleure plus l'articulation interne du dérailleur arrière.

Regolare la vite di fine corsa superiore (H) se non è più leggermente a contatto con la maglia interna del deragliatore posteriore.

Pas de schroef voor de bovengrens (H) aan als het niet langer de binnenschakel van de achterderailleur lichtjes raakt.

Ajuste o parafuso do limite alto (H), se ele já não contactar levemente o elemento de ligação interior do derailleur traseiro.

ハイ・リミット・ネジ (H) がリア・ディレイラーのインター・リンクに軽く触れていない場合は、ハイ・リミット・ネジ (H) を調節します。

如果高限位螺钉 (H) 不再轻轻触及后变速器的内链接, 请调节高限位螺钉 (H)。



Adjust
Einstellen
Ajustar

Régler
Regolare
Atstellen

Ajustar
調節
调节

Front Derailleur Fine Tuning

Feinjustierung des Umwerfers

Ajuste fino del desviador delantero

Réglage précis du dérailleur avant

Taratura del deragliatore anteriore

Fijnafstelling van de voorderaillleur

Regulação Fina do derailleur da frente

フロント・ディレイラーのファイン・チューニング

前变速器精细调节

NOTICE

Performing any of the following fine tuning steps will require checking crank arm and front derailleur cage clearance in the [Crankarm Clearance](#) section.

HINWEIS

Zur Durchführung der folgenden Schritte für die Feinjustierung müssen Sie den Abstand zwischen Kurbel und Umwerferkäfig, wie im Abschnitt [Abstand zur Kurbel](#) beschrieben, prüfen.

AVISO

Para realizar cualquiera de los pasos de ajuste fino siguientes es necesario comprobar la holgura entre el brazo de la biela y la jaula del desviador delantero, según se explica en la sección [Holgura del brazo de la biela](#).

AVIS

Pour réaliser les étapes suivantes et affiner le réglage, vous devez vérifier l'espace libre entre la manivelle et la chape du dérailleur avant ; cette étape est expliquée dans la rubrique [Espace libre au niveau de la manivelle](#).

AVVISO

L'esecuzione di una qualsiasi delle seguenti operazioni di taratura richiederà il controllo della distanza tra la pedivella e la gabbia del deragliatore anteriore nella sezione sulla [Distanza della pedivella](#).

MEDEDELING

Het uitvoeren van een van de onderstaande fijnafstellingsstappen vereist het controleren van de speling tussen de crankarm en de kooi van de voorderaillleur volgens de instructies in de sectie [Speling van crankarm](#).

NOTIFICAÇÃO

A execução de qualquer dos seguintes passos de regulação fina vai exigir que se verifique a folga do braço da manivela e da armação/gaiola do derailleur da frente, na secção [Folga do Braço da Manivela](#).

注意事項

以下のいずれのファイン・チューニングのステップを行う場合も、[クランクアームの隙間](#)に関するセクションの説明に従って、クランクアームとフロント・ディレイラー・ケージとの間の隙間を確認する必要があります。

注意

若要实施下列任何一个精细调节步骤，都必须先按照“[曲臂间隙](#)”一节检查曲臂与前变速器架构之间的间隙。

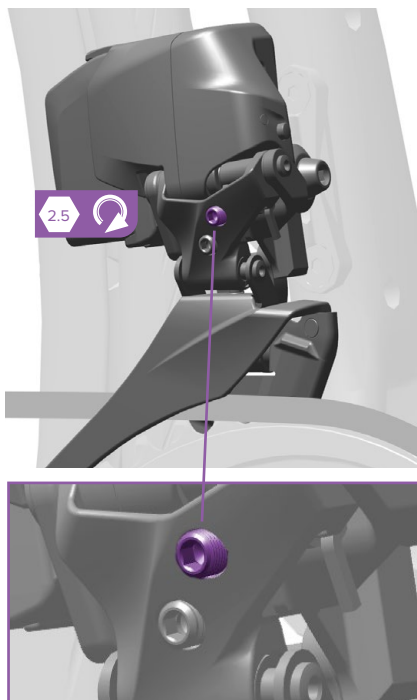

If the chain drops outboard when shifting to the large chainring:

With the front derailleur in the outboard position, rotate the high limit screw clockwise 1/8 turn. Repeat until the chain no longer drops from the chainring.

52/39, 54/41, and 56/43

chainrings: If outboard chain drop persists, install (or remove) the braze-on shim and repeat [Front Derailleur Installation](#), then check alignment and adjustment.

Wenn die Kette beim Schalten auf das große Kettenblatt nach außen abspringt: Während sich der Umwerfer in der äußeren Position befindet, drehen Sie die obere Anschlagsschraube um 1/8 Umdrehung im Uhrzeigersinn. Wiederholen Sie diesen Schritt, bis die Kette nicht mehr vom Kettenblatt abspringt.

52/39, 54/41 und

56/43-Kettenblätter: Wenn die Kette weiterhin nach außen abspringt, bringen Sie die Anlöt-Distanzscheibe an (oder entfernen Sie sie), wiederholen Sie die [Montage des Umwerfers](#) und überprüfen Sie anschließend Ausrichtung und Einstellung.

Si la cadena se sale por fuera al cambiar al plato grande: Con el desviador delantero en la posición exterior, gire el tornillo limitador superior 1/8 de vuelta en sentido horario. Repita el procedimiento hasta que la cadena ya no se salga del plato.

Platos de 52/39, 54/41 y 56/43:

Si persiste la caída de la cadena hacia fuera, instale (o retire) la cuña y repita el proceso de [Instalación del desviador delantero](#); a continuación, compruebe la alineación y el ajuste.

Si la chaîne tombe vers l'extérieur lors du passage sur le grand plateau :

ouvrez le dérailleur avant sur le plateau le plus à l'extérieur et tournez la vis de butée supérieure dans le sens des aiguilles d'une montre d'1/8ème de tour. Répétez cette opération jusqu'à ce que la chaîne ne tombe plus du plateau.

Plateaux 52/39, 54/41 et 56/43 :

en cas de saut de chaîne vers l'extérieur, installez (ou retirez) la cale à braser et répétez [l'Installation du dérailleur avant](#) ; vérifiez ensuite l'alignement et le réglage.

Se la catena fuoriesce all'esterno quando si passa alla corona dentata grande: Con il deragliatore anteriore in posizione esterna, ruotare la vite di fine corsa superiore in senso orario di 1/8 di giro. Ripetere fino a quando la catena non fuoriesce più dalla corona dentata.

Corone 52/39, 54/41 e 56/43:

Se la caduta della catena verso l'esterno persiste, installare (o rimuovere) lo spessore a saldare e ripetere [l'installazione del deragliatore anteriore](#), quindi controllare l'allineamento e la regolazione.

Als de ketting tijdens het schakelen naar het grote kettingblad er langs de buitenkant afvalt: Met de voorderaillleur in de buitenste positie, draai de schroef voor bovengrens 1/8 slag met de klok mee. Herhaal totdat de ketting niet langer van het kettingblad afvalt.

52/39, 54/41 en 56/43

kettingbladen: Als de ketting er langs de buitenkant afvalt, installeer (of verwijder) de braze-on vulring en herhaal [Installatie van de voorderaillleur](#). Controleer vervolgens de uitlijning en afstelling.

Se a corrente cair para "fora" quando se mudar para a cremalheira grande:

Com o derailleur da frente na posição para "fora", rode o parafuso do limite alto 1/8 de volta no sentido dos ponteiros do relógio. Repita até que a corrente já não caia da cremalheira.

Cremalheiras 52/39, 54/41 e

56/43: Se persistir a corrente a cair para "fora", instale (ou retire) o calço soldado (braze-on) e repita [Instalação do Derailleur da Frente](#), e depois verifique o alinhamento e o ajuste.

大きなチェーンリングへのシフトタイミング時に、チェーンがアウトボードに落ちる場合: フロント・ディレイラーをアウトボードのポジションにして、ハイ・リミット・ネジを右に 8分の1 回転させます。チェーンがチェーンリングから落ちなくなるまで繰り返します。

52/39, 54/41, および 56/43 チェーンリング: アウトボードのチェーン・ドロップが起り続ける場合は、ブレイズオン・シムを取り付けて (または取り外して)、[フロント・ディレイラーの取り付け手順](#)を繰り返し、アライメントと調節具合を確認します。

如果链条在变速至大链环的过程中向外侧掉落: 请将前变速器置于外侧位置, 同时将高限位螺钉顺时针转动 1/8 圈。请重复此步骤, 直至链条不再从链环掉落。

52/39, 54/41 和 56/43 链环: 如果始终存在链条向外垂落, 则安装 (或卸下) 直装式填隙片, 并重复 [前变速器安装](#), 然后检查对齐和调节。

If shifting is difficult from the small chainring to the large chainring: With the front derailleur in the outboard position, rotate the high limit screw counter-clockwise 1/8 turn and re-evaluate. Repeat until the chain shifts smoothly from the small chainring to the large chainring.

Wenn sich schwer vom kleinen Kettenblatt auf das große Kettenblatt schalten lässt: Während sich der Umwerfer in der äußeren Position befindet, drehen Sie die obere Anschlagsschraube um 1/8 Umdrehung gegen den Uhrzeigersinn und prüfen Sie den Schaltvorgang erneut. Wiederholen Sie diesen Schritt, bis sich die Kette einfach vom kleinen Kettenblatt auf das große Kettenblatt schalten lässt.

Si resulta difícil cambiar del plato pequeño al grande: Con el desviador delantero en la posición exterior, gire el tornillo limitador superior 1/8 de vuelta en sentido antihorario y vuelva a evaluar. Repita el procedimiento hasta que la cadena cambie suavemente del plato pequeño al grande.

Si le passage du petit au grand plateau se fait difficilement : passez le dérailleur avant sur le plateau le plus à l'extérieur, tournez la vis de butée supérieure dans le sens inverse des aiguilles d'une montre d'1/8ème de tour et vérifiez le résultat. Répétez cette opération jusqu'à ce que la chaîne passe du petit au grand plateau sans problème.

Se il passaggio dalla corona dentata piccola alla corona dentata grande è difficile: Con il deragliatore anteriore in posizione esterna, ruotare la vite di fine corsa superiore in senso antiorario di 1/8 di giro e rivalutare. Ripetere fino a quando la catena non si sposta dolcemente dalla corona dentata piccola alla corona dentata grande.

Se for difícil fazer a mudança da cremalheira pequena para a cremalheira grande: Com o derailleur da frente na posição para "fora", rode o parafuso do limite alto 1/8 de volta no sentido contrário ao dos ponteiros do relógio e volte a avaliar a situação. Repita até que a corrente se mude suavemente da cremalheira pequena para a cremalheira grande.

小さなチェーンリングから大きなチェーンリングへのシフティングに支障がある場合: フロント・ディレイラーをアウトボードのポジションにして、ハイ・リミット・ネジを左に8分の1回転させ、再度確認します。小さなチェーンリングから大きなチェーンリングへのチェーンのシフトがスムーズになるまで繰り返します。

如果难以将链条从小链环变速至大链环上: 请将前变速器置于外侧位置, 同时将高限位螺钉逆时针转动 1/8 圈, 然后再评估。请重复此步骤, 直至链条可顺畅地从小链环变速至大链环上。

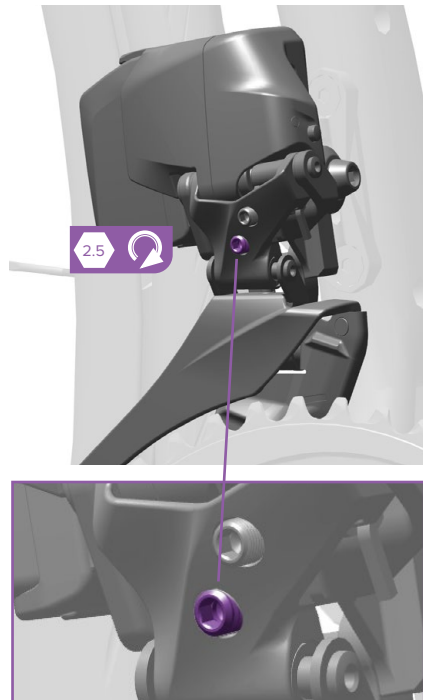
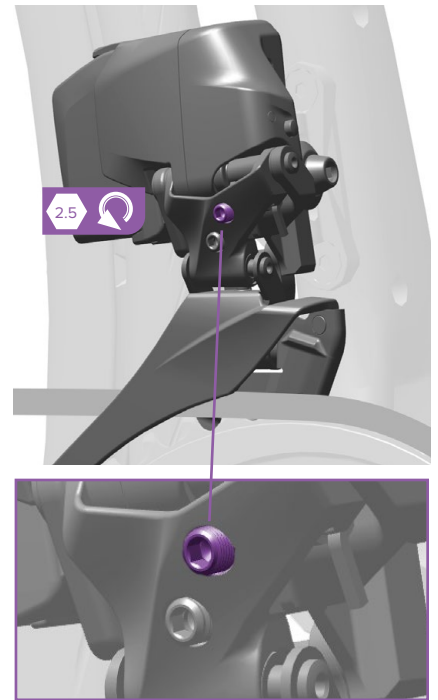

If the chain drops inboard when shifting to the small chainring: With the front derailleur in the inboard position, rotate the low limit screw clockwise 1/8 turn. Repeat until the chain no longer drops from the chainring.

Wenn die Kette beim Schalten auf das kleine Kettenblatt nach innen abspringt: Während sich der Umwerfer in der inneren Position befindet, drehen Sie die untere Anschlagsschraube um 1/8 Umdrehung im Uhrzeigersinn. Wiederholen Sie diesen Schritt, bis die Kette nicht mehr vom Kettenblatt abspringt.

Si la cadena se sale por dentro al cambiar al plato pequeño: Con el desviador delantero en la posición interior, gire el tornillo limitador inferior 1/8 de vuelta en sentido horario. Repita el procedimiento hasta que la cadena ya no se salga del plato.

Si la chaîne tombe vers l'intérieur lors du passage sur le petit plateau : passez le dérailleur avant sur la position à l'intérieur et tournez la vis de butée inférieure dans le sens des aiguilles d'une montre d'1/8ème de tour. Répétez cette opération jusqu'à ce que la chaîne ne tombe plus du plateau.

Se la catena fuoriesce all'interno quando si passa alla corona dentata piccola: Con il deragliatore anteriore in posizione interna, ruotare la vite di fine corsa inferiore in senso orario di 1/8 di giro. Ripetere fino a quando la catena non fuoriesce più dalla catena dentata.

Als het schakelen van het grote kettingblad naar het kleine kettingblad moeilijk verloopt: Met de voorderaillieur in de binnenste positie, draai de schroef voor ondergrens 1/8 slag tegen de klok in en controleer het opnieuw. Herhaal totdat de ketting probleemloos van het grote kettingblad naar het kleine kettingblad schakelt.

Se a corrente cair para "dentro" quando se mudar para a cremalheira pequena: Com o derailleur da frente na posição para "dentro", rode o parafuso do limite baixo 1/8 de volta no sentido dos ponteiros do relógio. Repita até que a corrente já não caia da cremalheira.

小さなチェーンリングへのシフティング時に、チェーンがインボードに落ちる場合: フロント・ディレイラーをインボードのポジションにして、ロー・リミット・ネジを右に8分の1回転させます。チェーンがチェーンリングから落ちなくなるまで繰り返します。

如果链条在变速至小链环的过程中向内侧掉落: 请将前变速器置于内侧位置, 同时将低限位螺钉顺时针转动 1/8 圈。请重复此步骤, 直至链条不再从链环掉落。

If shifting is difficult from the large chainring to the small chainring: With the front derailleur in the inboard position, rotate the low limit screw counter-clockwise 1/8 turn and re-evaluate. Repeat until the chain shifts smoothly from the large chainring to the small chainring.

Wenn sich schwer vom großen Kettenblatt auf das kleine Kettenblatt schalten lässt: Während sich der Umwerfer in der inneren Position befindet, drehen Sie die untere Anschlagsschraube um 1/8 Umdrehung gegen den Uhrzeigersinn und prüfen Sie den Schaltvorgang erneut. Wiederholen Sie diesen Schritt, bis sich die Kette einfach vom großen Kettenblatt auf das kleine Kettenblatt schalten lässt.

Si resulta difícil cambiar del plato grande al pequeño: Con el desviador delantero en la posición interior, gire el tornillo limitador inferior 1/8 de vuelta en sentido antihorario y vuelva a evaluar. Repita el procedimiento hasta que la cadena cambie suavemente del plato grande al pequeño.

Si le passage du grand au petit plateau se fait difficilement : passez le dérailleur avant sur la position à l'intérieur, tournez la vis de butée inférieure dans le sens inverse des aiguilles d'une montre d'1/8ème de tour et vérifiez le résultat. Répétez cette opération jusqu'à ce que la chaîne passe du grand au petit plateau sans problème.

Se il passaggio dalla corona dentata grande alla corona dentata piccola è difficile: Con il deragliatore anteriore in posizione interna, ruotare la vite di fine corsa inferiore in senso antiorario di 1/8 di giro e rivalutare. Ripetere fino a quando la catena non si sposta dolcemente dalla corona dentata grande alla corona dentata piccola.

Als het schakelen van het grote kettingblad naar het kleine kettingblad moeilijk verloopt: Met de voorderaillleur in de binnenste positie, draai de schroef voor ondergrens 1/8 slag tegen de klok in en controleer het opnieuw. Herhaal totdat de ketting probleemloos van het grote kettingblad naar het kleine kettingblad schakelt.

Se for difícil fazer a mudança da cremalheira grande para a cremalheira pequena: Com o derailleur da frente na posição para "dentro", rode o parafuso do limite baixo 1/8 de volta no sentido contrário ao dos ponteiros do relógio e volte a avaliar a situação. Repita até que a corrente se mude suavemente da cremalheira grande para a cremalheira pequena.

大きなチェーンリングから小さなチェーンリングへのシフティングに支障がある場合: フロント・ディレイラーをインボードのポジションにして、ロー・リミット・ネジを左に8分の1回転させ、再度確認します。大きなチェーンリングから小さなチェーンリングへのチェーンのシフトがスムーズになるまで繰り返します。

如果难以将链条从大链环变速至小链环上: 请将前变速器置于内侧位置, 同时将低限位螺钉逆时针转动 1/8 圈, 然后再评估。请重复此步骤, 直至链条可顺畅地从大链环变速至小链环上。

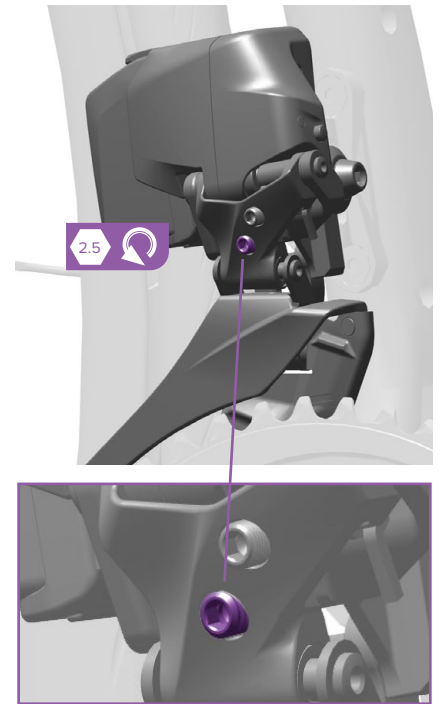

Crankarm Clearance

Abstand zur Kurbel

Holgura del brazo de la biela

Espace libre au niveau de la manivelle

Distanza della pedivella

Speling van de crankarm

Folga do braço da manivela

クランクアームの隙間

曲臂间隙

During an outboard shift, the front derailleur will temporarily overshift to allow the chain to move onto the large chainring, then will move inboard to the final position. The largest overshift happens when the rear derailleur is furthest inboard.

Quand on passe une vitesse vers l'extérieur, le dérailleur avant se décale au-delà du grand plateau pour permettre à la chaîne de monter sur le grand plateau puis revient vers l'intérieur à sa position finale. Le plus grand décalage survient lorsque le dérailleur arrière est sur le pignon le plus à l'intérieur.

Durante a mudança para "fora", o derailleur da frente irá temporariamente mover-se demasiado para permitir à corrente mudar-se para a cremalheira grande, e depois irá mover-se para "dentro" para a posição final. Esse movimento demasiado será o maior quando o derailleur traseiro estiver posicionado ainda mais para "dentro".

NOTICE

Make sure there is clearance between the inside surface of the crank arm and the front derailleur cage **during** an outboard shift when the cage is **temporarily** in the most outboard overshift position. If there is not enough clearance, the crank arm can damage the front derailleur.

Review the Front Derailleur Installation, Front Derailleur Adjustment, and Front Derailleur Fine Tuning sections to check front derailleur setup, or consult the Road Frame Fit Specifications for frame fitment.

AVIS

Vérifiez qu'il y a bien un espace libre entre la surface interne de la manivelle et la chape du dérailleur avant **lors** d'un passage de vitesse vers l'extérieur au moment où la chape se déplace **temporairement** le plus à l'extérieur. Si cet espace est insuffisant, la manivelle peut endommager le dérailleur avant.

Reportez-vous aux chapitres « Installation du dérailleur avant », « Réglage du dérailleur avant » et « Affinage du réglage du dérailleur avant », pour vérifier la mise en place du dérailleur avant, ou alors consultez les « Caractéristiques de montage pour cadre de route ».

NOTIFICAÇÃO

Assegure-se de que existe uma folga entre a superfície interior do braço da manivela e a armação/gaiola do derailleur da frente **durante** uma mudança para "fora" quando a armação estiver **temporariamente** na máxima posição demasiado para "fora". Se não houver folga suficiente, o braço da manivela poderá danificar o derailleur da frente.

Reveja as secções de Instalação do Derailleur da Frente, Ajuste do Derailleur da Frente e Afinação do Derailleur da Frente, para verificar a configuração/regulação do derailleur da frente, ou consulte as Especificações de Acerto/Encaixe no Quadro Road (para Estrada).

Beim Schalten nach außen bewegt sich der Umwerfer vorübergehend über die Schaltposition hinaus (als Überschalten bezeichnet), damit die Kette auf das große Kettenblatt wechseln kann, und bewegt sich dann wieder nach innen in die Endposition. Zum weitesten Überschalten kommt es, wenn sich das Schaltwerk ganz innen befindet.

Durante un cambio esterno, il deragliatore anteriore effettuerà temporaneamente un overshift per consentire alla catena di spostarsi sulla catena dentata grande, per poi spostarsi all'interno nella posizione finale. L'overshift maggiore si verifica quando il deragliatore posteriore è il più lontano in posizione interna.

アウトボード・シフトの最中に、フロント・ディレイラーは、チェーンが大きなチェーンリングへと移動できるように一時的にオーバーシフトし、その後、インボードへと最終のポジションに動きます。最も大きなオーバーシフトは、リア・ディレイラーが最もインボードにあるときに起こります。

HINWEIS

Stellen Sie sicher, dass **während** des Schaltens nach außen zwischen der Innenseite der Kurbel und dem Umwerferkäfig ausreichend Freiraum verbleibt, wenn der Käfig sich **vorübergehend** in der äußersten Überschaltposition befindet. Wenn nicht ausreichend Freiraum vorhanden ist, kann die Kurbel den Umwerfer beschädigen.

Lesen Sie zur Überprüfung der Einstellung des Umwerfers die Abschnitte „Einbau des Umwerfers“, „Einstellung des Umwerfers“ und „Feinjustierung des Umwerfers“, oder lesen Sie im Dokument „Road Frame Fit Specifications“ nach.

AVVISO

Assicurarsi che ci sia spazio libero tra la superficie interna della pedivella e la gabbia del deragliatore anteriore **durante** un cambio esterno, quando la gabbia si trova **temporaneamente** nella posizione di maggior overshift esterno. Se lo spazio libero non è sufficiente, la pedivella può danneggiare il deragliatore anteriore.

Rivedere le sezioni Installazione deragliatore anteriore, Regolazione del deragliatore anteriore e Taratura del deragliatore anteriore per controllare l'impostazione del deragliatore anteriore o consultare le Specifiche di montaggio del telaio da strada.

注意事項

アウトボード・シフトの最中に、ケーシングが一時的に最もアウトボードにオーバーシフトしたポジションにあるとき、クランクアームの内側表面とフロント・ディレイラー・ケーシングとの間に隙間があることを確認してください。適切な隙間がないと、クランクアームがフロント・ディレイラーを損傷する可能性があります。

フロント・ディレイラーの取り付け、フロント・ディレイラーの調節、およびフロント・ディレイラーのファインチューニングの各セクションの説明に従ってフロント・ディレイラーのセットアップをチェックします。またはロード・フレームのフィット仕様を参照してください。

Al cambiar hacia fuera, el desviador delantero realiza temporalmente un cambio excesivo para que la cadena pueda pasar al plato grande y, a continuación, se mueve hacia dentro hasta la posición final. El mayor cambio excesivo se produce cuando el desviador trasero se encuentra totalmente hacia dentro.

Tijdens het naar buiten schakelen zal de voorderaillleur tijdelijk overschakelen om toe te staan dat de ketting naar het grote kettingblad beweegt en vervolgens inwaarts naar de finale positie bewegen. De grootste overschakeling vindt plaats wanneer de achterderailleur zich helemaal inwaarts bevindt.

在向外变速的过程中，前变速器会暂时过度变速，让链条先移动至大链环上，再向内移动至最终位置。后变速器处于最内侧时，过度变速的程度最大。

AVISO

Asegúrese de que quede holgura entre la superficie interior del brazo de la biela y la jaula del desviador delantero **durante** un cambio hacia fuera cuando la jaula está **temporalmente** en la posición de cambio excesivo más exterior. Si no queda holgura suficiente, el brazo de la biela puede dañar el desviador delantero.

Consulte las secciones Instalación del desviador delantero, Ajuste del desviador delantero y Ajuste fino del desviador delantero para conocer la configuración del desviador delantero o consulte las Especificaciones de ajuste del cuadro de carretera.

MEDEDELING

Zorg dat er speling tussen het binnenvlak van de crankarm en de voorderaillleurkooi is **tijdens** het naar buiten schakelen wanneer de kooi zich **tijdelijk** in de meest uitwaartse overschakelingspositie bevindt. Als er onvoldoende speling is, kan de crankarm de voorderaillleur beschadigen.

Bekijk de secties De voorderaillleur installeren, De voorderaillleur afstellen en Fijnafstelling van de voorderaillleur voor een juiste installatie van de voorderaillleur of raadpleeg de Gepaste framespecificaties.

注意

请确保前变速器架构在向外变速的过程中暂时处于外侧最大过度变速位置时，曲臂内表面与前变速器架构之间留有间隙。如果没有足够的间隙，则曲臂可能会损坏前变速器。

请查阅《前变速器安装》、《前变速器调节》和《前变速器精细调节》章节以检查前变速器的安装，或者请查阅《公路车车架贴合规范》。

LED and Battery Overview

Übersicht über die LEDs und Batterien

Descripción general del LED y la batería

Présentation des batteries et des DEL
Panoramica del LED e della batteria
Overzicht van de LEDs en batterijen

Perspectiva geral do LED e da bateria
LED および電池の概要
LED 和電池概述

Deraillleur LED Status

LED-Statusanzeige für Schaltwerk/
Umwerfer

Estado del LED del desviador

Indication de la DEL du dérailleur

Stato del LED del deragliatore

Status van derailleur LED

Estado da LED do derailleur

ディレイラーのLEDの状態

变速器 LED 状态

The LED illuminates when a shift is performed. The color of the LED indicates the ride time remaining. Consult the *SRAM Battery and Charger manual* for charging instructions.

The LED on the rear derailleur will blink red and green when a shift has been rejected. Shifts can be rejected when attempting to enter a locked out chainring/cog combination, or when a shift has been requested when the temperature is below -15 °C.

Die LED leuchtet, wenn ein Schaltvorgang durchgeführt wird. Die Farbe der LED gibt die verbleibende Fahrzeit an. Hinweise zum Laden der Batterie finden Sie in der *SRAM-Bedienungsanleitung für Batterie und Ladegerät*.

Wenn ein Schaltvorgang abgelehnt wird, blinkt die LED am Schaltwerk rot und grün. Schaltvorgänge können abgelehnt werden, wenn versucht wird, in eine gesperrte Kettenblatt/Zahnkranz-Kombination zu schalten oder ein Schaltvorgang bei Temperaturen unter -15 °C angefordert wird.

El LED se ilumina al realizar un cambio. El color del LED indica el tiempo de marcha restante. Consulte *Manual de usuario de la batería y el cargador SRAM* para obtener instrucciones de carga.

El LED del desviador trasero parpadeará en rojo y verde si se rechaza un cambio. Los cambios se pueden rechazar si se intenta seleccionar una combinación de plato/piñón bloqueada o si se solicita un cambio con una temperatura inferior a -15 °C.

La DEL s'allume lorsque le changement de vitesse a été effectué. La couleur de la DEL indique la durée d'autonomie restante. Pour obtenir des informations sur la recharge des batteries, consultez le *Manuel de la batterie et du chargeur SRAM*.

La DEL du dérailleur arrière clignote en rouge et vert lorsqu'un changement de vitesse n'a pas été autorisé. Certains changements de vitesse peuvent être rejetés lorsqu'on tente de passer une combinaison plateau/pignon interdite ou lorsque la température est inférieure à -15 °C.

Il LED si illumina durante un cambio. Il colore del LED indica il tempo di guida rimanente. Consultare il *Manuale della batteria e del caricabatteria SRAM* per istruzioni per la ricarica.

Il LED sul deragliatore posteriore lampeggia in rosso e verde quando un cambio viene rifiutato. I cambi possono essere rifiutati quando si tenta di entrare in una combinazione ruota dentata/pignone bloccata, o quando è stato richiesto un cambio quando la temperatura è inferiore a -15 °C.

De LED brandt wanneer wordt geschakeld. De kleur van de LED geeft de resterende fietstijd aan. Raadpleeg de *SRAM-accu en lader Gebruikershandleiding* voor de juiste laadinstructies.

De LED op de achterderailleur knippert rood en groen wanneer een schakelopdracht wordt geweigerd. De schakelopdracht kan worden geweigerd wanneer een vergrendelde kettingblad/tandwielcombinatie wordt uitgevoerd of wanneer het wordt aangevraagd bij een temperatuur onder -15 °C.

O LED acende quando é metida uma mudança. A cor do LED indica o tempo de ciclismo que lhe resta. Consulte o *manual da Bateria e do Carregador da SRAM* para obter instruções de carga.

O LED que está no derailleur traseiro irá piscar vermelho e verde quando tiver sido rejeitada uma mudança. Podem ser rejeitadas mudanças quando se tenta fazer entrar uma combinação cremalheira/carreto que esteja trancada (proibida), ou quando tiver sido pedida uma mudança quando a temperatura estiver abaixo de -15°C.

シフトを行うとLEDが点灯します。LEDの色は、残りの乗車可能時間を示しています。充電に関する説明は、*SRAMの電池および充電器マニュアル*を参照してください。

シフトが拒否されると、リア・ディレイラーのLEDが赤色と緑色に点滅します。ロックアウトされたチェーンリング / コグの組み合わせへの移行を試みたとき、または気温が-15°C以下の状態でシフトがリクエストされたときには、シフト拒否が生じる可能性があります。

变速时，LED灯会亮起。LED的颜色表示剩余的骑行时间。参阅《*SRAM 电池和充电器*》手册了解充电说明。

变速命令被拒绝时，后变速器的LED会闪红灯和绿灯。若尝试进入链环 / 齿盘锁止组合，或者若在气温低于-15 °C的情况下尝试变速，则变速会被拒绝。

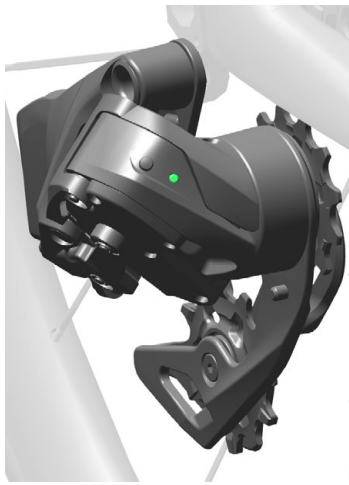

	15-60 hours 15-60 Stunden 15-60 horas	15 à 60 heures 15-60 ore 15-60 uur	15-60 horas 15-60 時間 15-60 小时
	6-15 hours 6-15 Stunden 6-15 horas	6 à 15 heures 6-15 ore 6-15 uur	6-15 horas 6-15 時間 6-15 小时
	<6 hours <6 Stunden <6 horas	<6 heures <6 ore <6 uur	<6 horas <6 時間 <6 小时
	Rejected shift Abgelehnter Schaltvorgang Cambio rechazado	Passage de vitesse non autorisé Cambio rifiutato Schakelopdracht werd geweigerd	Mudança rejeitada シフト拒否 变速被拒绝

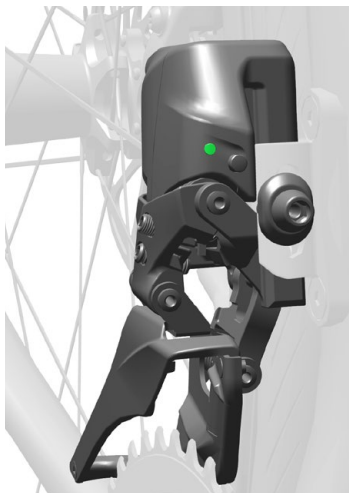

	15-60 hours 15-60 Stunden 15-60 horas	15 à 60 heures 15-60 ore 15-60 uur	15-60 horas 15-60 時間 15-60 小时
	6-15 hours 6-15 Stunden 6-15 horas	6 à 15 heures 6-15 ore 6-15 uur	6-15 horas 6-15 時間 6-15 小时
	<6 hours <6 Stunden <6 horas	<6 heures <6 ore <6 uur	<6 horas <6 時間 <6 小时

Shifter LED Status

LED-Statusanzeige für Schalthebel
Estado de la batería del cambio

Indication de la DEL du levier de dérailleur
Stato del LED del deragliatore
Status van de shifter LED

Estado do LED do comando de mudanças
シフターのLEDの状態
指拨LED状态



	6-24 months 6-24 Monate 6-24 meses	6 à 24 mois 6-24 mesi 6-24 maanden	6-24 meses 6-24 か月 6-24 个月
	1-6 months 1-6 Monate 1-6 meses	1 à 6 mois 1-6 mesi 1-6 maanden	1-6 meses 1-6 か月 1-6 个月
	<1 month <1 Monat <1 mes	<1 mois <1 mese <1 maand	<1 mês <1 か月 <1 个月

Shifter Battery Replacement

Remplacement de la pile

Substituição da bateria do comando das mudanças

Wechseln der Schalthebelbatterien

Sostituzione della batteria del cambio

シフターの電池の交換

Sustitución de la batería del cambio

De batterij in de shifter vervangen

指拨電池更換

⚠️ WARNING

Consult the battery manufacturer for safe handling instructions.

Keep the battery out of reach of children. Do not put the battery in your mouth. If ingested, seek medical attention immediately.

Do not use sharp objects to remove batteries.

⚠️ AVERTISSEMENT

Pour une utilisation en toute sécurité, consultez les instructions du fabricant de la pile.

Maintenez la pile hors de la portée des enfants. Ne mettez pas la pile dans votre bouche. En cas d'ingestion, consultez immédiatement un médecin.

N'utilisez pas d'objet pointu pour retirer les piles.

⚠️ AVISO

Consulte o fabricante da pilha para obter instruções de manejo seguro.

Mantenha a pilha fora do alcance das crianças. Não meta a pilha na sua boca. Se a ingerir, busque imediatamente cuidados médicos.

Não use quaisquer objectos aguçados para retirar as pilhas.

⚠️ WARNUNG

Wenden Sie sich bezüglich Informationen zur sicheren Handhabung von Batterien an den Batteriehersteller.

Bewahren Sie die Batterie außerhalb der Reichweite von Kindern auf. Nehmen Sie die Batterie nicht in den Mund. Falls Sie die Batterie verschlucken, suchen Sie sofort einen Arzt auf.

Verwenden Sie keine spitzen Gegenstände, um die Batterien herauszuhebeln.

⚠️ AVVERTENZA

Consultare il produttore della batteria per istruzioni per una manipolazione sicura.

Tenere la batteria al di fuori della portata dei bambini. Non mettere in bocca la batteria. In caso di ingestione consultare immediatamente un medico.

Non utilizzare alcun oggetto appuntito per rimuovere le batterie.

⚠️ 警告

安全な取り扱い方法について、電池メーカーにお問い合わせください。

電池は子供の手の届かない場所に保管してください。電池は口の中に入れてください。電池を飲み込んだ場合は、直ちに医師の指導を仰いでください。

電池を取り外す際は、尖った物を使用しないでください。

⚠️ ATENCIÓN

Consulte las instrucciones de seguridad en el manejo de la batería indicadas por su fabricante.

Mantenga la batería fuera del alcance de los niños. No se introduzca la batería en la boca. En caso de ingestión, busque atención médica de inmediato.

No utilice objetos punzantes para sacar la batería.

⚠️ WAARSCHUWING

Neem contact op met de fabrikant van de batterij hoe deze op een veilige manier te gebruiken.

Houd de batterij uit de buurt van kinderen. Steek de batterij niet in uw mond. Indien ingeslikt, raadpleeg onmiddellijk een arts.

Gebruik geen scherpe voorwerpen om de batterij te verwijderen.

⚠️ 警告

参阅电池厂商说明书了解安全操作说明。

将电池放在儿童拿不到的地方。请勿将电池放入口中。如不慎吞咽，请立即就医。

请勿使用尖锐物体卸除电池。

Battery Replacement - HRD Brake Lever - SRAM RED/Force/Rival

Batteriewechsel – HRD-Bremshebel – SRAM RED/Force/Rival

Sustitución de la batería - Maneta de freno HRD - SRAM RED/Force/Rival

Remplacement de la pile - Levier de frein à disque hydraulique - SRAM RED/Force/Rival

Sostituzione della batteria - Leva freno HRD - SRAM RED/Force/Rival

De batterij vervangen - HRD-remhendel – SRAM RED/Force/Rival

Substituição da bateria - Alavanca do travão HRD - SRAM RED/Force/Rival

電池の交換 - HRDブレーキレバー – SRAM RED/Force/Rival

電池更換 - HRD 剎車杆 - SRAM RED/Force/Rival

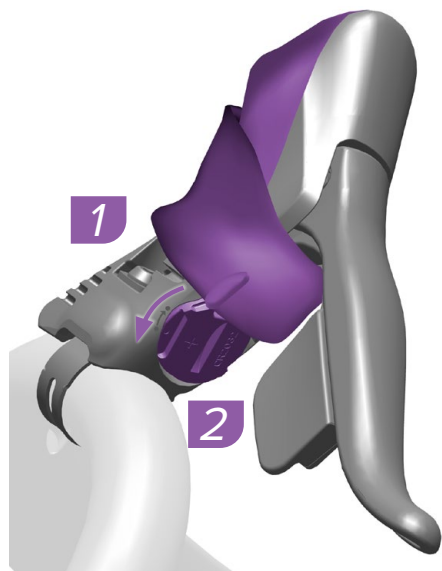

Fold the hood cover forward, then use a coin or your fingers to rotate the battery cover counter-clockwise until it stops. Remove the battery cover and battery.

Klappen Sie die Manschette nach vorne und drehen Sie die Batterieabdeckung mit einer Münze oder mit den Fingern bis zum Anschlag gegen den Uhrzeigersinn. Entfernen Sie die Batterieabdeckung und die Batterie.

Pliegue el capuchón hacia delante y, a continuación, use una moneda o los dedos para girar la tapa de la batería en sentido antihorario hasta que se detenga. Saque la tapa de la batería y la propia batería.

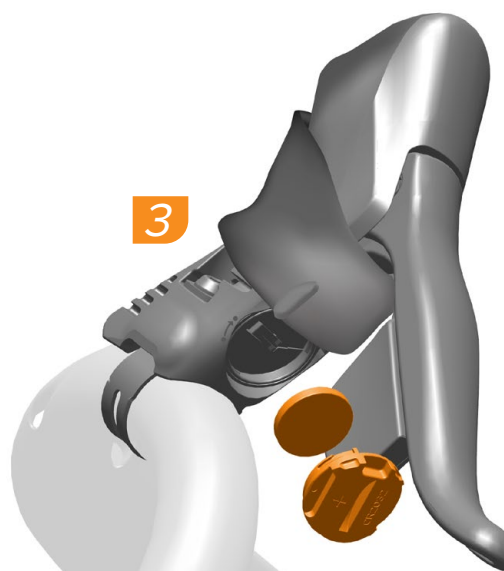

Rabattez le couvre-cocotte vers l'avant puis, à l'aide d'une pièce de monnaie ou de vos doigts, tournez le couvercle de la pile dans le sens inverse des aiguilles d'une montre jusqu'à ce qu'il se bloque. Retirez le couvercle de la pile ainsi que la pile.

Piegare il cappuccio di copertura in avanti, quindi utilizzare una moneta o le dita per ruotare il coperchio della batteria in senso antiorario fino all'arresto. Rimuovere il coperchio della batteria e la batteria.

Vouw het kapdeksel naar voren en gebruik vervolgens een muntstuk of uw vingers om het batterijdeksel tegen de klok in te draaien tot het stopt. Verwijder het batterijdeksel en de batterij.

Dobre o capuz de cobertura para a frente, e depois use uma moeda ou os seus dedos para rodar a tampa da bateria no sentido contrário ao dos ponteiros do relógio até que ela pare. Retire a tampa da bateria e a bateria.

フードのカバーを前方に折り曲げ、コインまたは指を使用して、電池カバーを左に止まるまで回します。電池カバーと電池を取り外します。

將蓋罩向前折疊，然后用硬幣或手指逆時針轉動電池蓋，直至轉不動。卸下電池蓋和電池。



Insert a new CR2032 battery with the positive + sign facing into the cover.

Setzen Sie eine neue CR 2032-Batterie mit dem Pluszeichen (+) zur Abdeckung ein.

Instale una batería CR2032 nueva con el signo + positivo apuntando hacia la tapa.

Insérez une pile CR2032 neuve avec son côté positif (signe +) tourné vers l'intérieur du couvercle.

Installare una nuova batteria CR2032 con il segno + (positivo) rivolto all'interno del coperchio.

Installeer een nieuwe CR2032 batterij met het plus + teken naar het deksel gericht.

Instale uma nova pilha CR2032 com o sinal + do positivo virado para dentro da tampa.

新しい CR2032 型電池を、+の印をカバー内に向けて取り付けます。

將新的 CR2032 電池裝入電池蓋，帶有 + 符号的一側先進入。



Adjust
Einstellen
Ajustar

Régler
Regolare
Afstellen

Ajustar
調節
調整



Remove/Loosen
Entfernen/Lösen
Quitar/Aflojar

Retirer/Desserrer
Rimuovere/Allentare
Verwijderen/Losmaken

Retirar/Desapertar
取り外し/緩める
拆卸/旋松



Install
Einbauen
Instalar

Instalar
Installare
Monteren

Instalar
取り付け
安裝

5

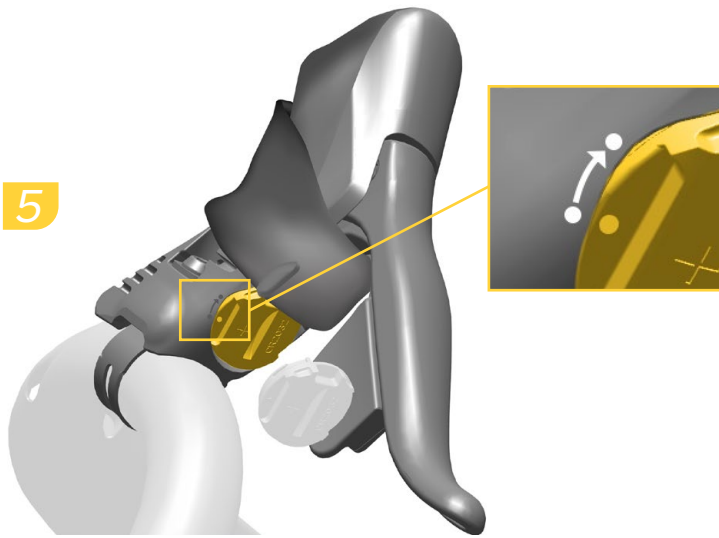

6

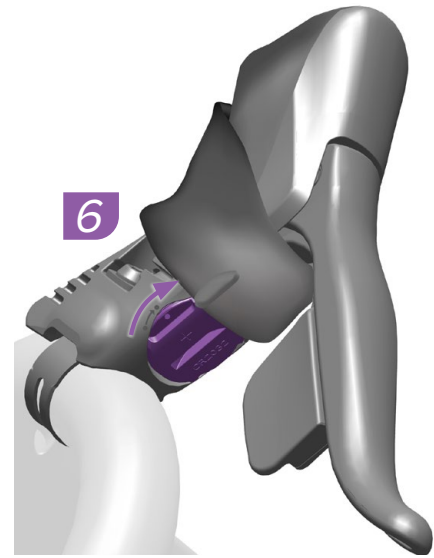

7



Make sure the o-ring on the battery cover is installed correctly in the groove, then insert the battery and battery cover into the hood.

Use a coin or your fingers to rotate the battery cover clockwise until it stops.

Roll the hood cover back down.

Stellen Sie sicher, dass der O-Ring auf der Batterieabdeckung richtig in der Nut sitzt, und setzen Sie dann die Batterie und die Batterieabdeckung in die Manschette ein.

Drehen Sie die Batterieabdeckung mit einer Münze oder mit den Fingern bis zum Anschlag im Uhrzeigersinn.

Klappen Sie die Manschette wieder zurück.

Asegúrese de que la junta tórica de la tapa de la batería esté correctamente instalada en la ranura y, a continuación, introduzca la batería y su tapa en el capuchón.

Use una moneda o los dedos para girar la tapa de la batería en sentido horario hasta que se detenga.

Despliegue el capuchón hacia abajo.

Vérifiez que le joint torique du couvercle de la pile est correctement installé dans sa cannelure, puis insérez la pile et le couvercle de la pile dans la cocotte.

À l'aide d'une pièce de monnaie ou de vos doigts, tournez le couvercle de la pile dans le sens des aiguilles d'une montre jusqu'à ce qu'il se bloque.

Remettez le couvre-cocotte en place.

Accertarsi che l'o-ring del coperchio della batteria sia installato correttamente nella scanalatura, quindi inserire la batteria e il coperchio della batteria nel cappuccio di copertura.

Utilizzare una moneta o le dita per ruotare il coperchio della batteria in senso orario fino all'arresto.

Riavvolgere il cappuccio di copertura.

Zorg dat de O-ring op het batterijdeksel juist in de groef is aangebracht. Breng de batterij en vervolgens het batterijdeksel in de kap aan.

Gebruik vervolgens een muntstuk of uw vingers om het batterijdeksel met de klok mee te draaien tot het stopt.

Rol het kapdeksel opnieuw omlaag.

Assegure-se de que o vedante tórico (o-ring) na tampa da bateria é instalado correctamente na ranhura, e depois insira a pilha e a tampa da bateria no capuz.

Use uma moeda ou os seus dedos para rodar a tampa da bateria no sentido dos ponteiros do relógio até que ela pare.

Desenrole o capuz de cobertura de volta para baixo.

電池カバーのO-リングが溝の中に正しく取り付けられていることを確認したら、電池と電池カバーをフード内に挿入します。

コインまたは指を使用して、電池カバーを右に止まるまで回します。

フードのカバーを元に戻します。

请确保电池盖的O型圈已正确装入槽中，然后将电池和电池盖插入盖罩。

用硬币或手指顺时针转动电池盖，直至转动不动。

将盖罩向后折叠。



Install
Einbauen
Instalar

Installer
Installare
Monteren

Instalar
取り付け
安装



Adjust
Einstellen
Ajustar

Régler
Regolare
Afstellen

Ajustar
調節
調整

Battery Replacement - Mechanical Brake Lever - SRAM RED/Force

Batteriewechsel – mechanischer Bremshebel – SRAM RED/Force

Sustitución de la batería - Maneta de freno mecánica - SRAM RED/Force

Remplacement de la pile - Levier de frein mécanique - SRAM RED/Force

Sostituzione della batteria - Leva del freno meccanico – SRAM RED/Force

De batterij vervangen – Mechanische remhendel – SRAM RED/Force

Substituição da bateria - Alavanca do travão mecânico - SRAM RED/Force

電池の交換 - メカニカル・ブレーキ・レバー - SRAM RED/Force

電池更換 - 机械刹车杆 - SRAM RED/Force



Fold the hood cover forward and remove the three battery hatch screws. Remove the battery cover, gasket, and battery.

Klappen Sie die Manschette nach vorne und entfernen Sie die drei Schrauben der Batteriefachabdeckung. Entfernen Sie die Batterieabdeckung, die Dichtung und die Batterie.

Pliegue el capuchón hacia delante y retire los tres tornillos de la tapa del compartimento de la batería. Saque la tapa de la batería, la junta y la propia batería.

2 +

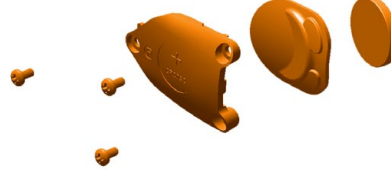

Rabattez le couvre-cocotte vers l'avant et retirez les trois vis du cache de la pile. Retirez le couvercle de la batterie, la garniture ainsi que la pile.

Piegare il cappuccio di copertura in avanti e rimuovere le tre viti della batteria. Rimuovere il coperchio della batteria, la guarnizione e la batteria.

Vouw het kapdeksel naar voren en verwijder de drie schroeven uit het batterijdeksel. Verwijder het batterijdeksel, de pakking en de batterij.



Dobre o capuz de cobertura para a frente, e depois retire os três parafusos da portinhola da bateria. Retire a tampa da bateria, a junta vedante e a bateria.

フードのカバーを前方に折り曲げ、電池ハッチの3本のネジを取り外します。電池カバー、ガスケット、電池を取り外します。

将盖罩向前折叠，然后将三枚电池舱螺钉卸下。卸下电池防护罩、垫圈和电池。

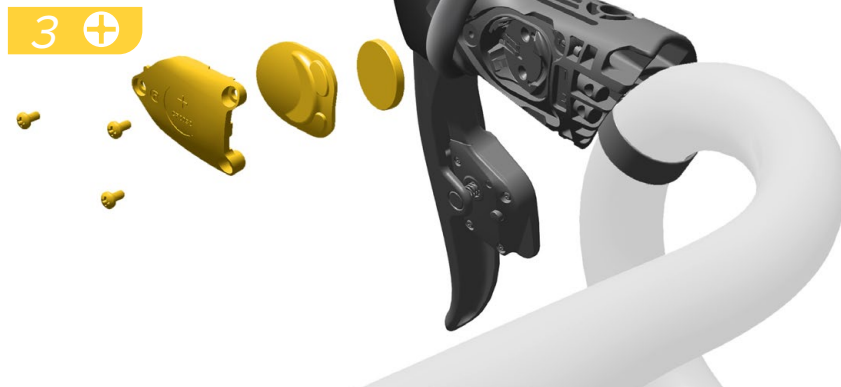

Install a new CR2032 battery with the positive + sign facing outward. Wipe the gasket with a lint-free rag so it is free of dirt and debris, then install the gasket and battery hatch.

Setzen Sie eine neue CR2032-Batterie mit dem Pluszeichen (+) nach außen ein. Wischen Sie die Dichtung mit einem fusselfreien Lappen ab, sodass sie frei von Schmutz und Ablagerungen ist. Bauen Sie dann die Dichtung und die Batteriefachabdeckung ein.

Instale una batería nueva de tipo CR2032 con el signo positivo (+) apuntando hacia fuera. Limpie la junta con un trapo que no desprenda pelusa para eliminar toda suciedad o residuos y, a continuación, coloque la junta y la tapa del compartimento de la batería.

Installez une pile CR2032 neuve avec son côté positif (signe +) tourné vers l'extérieur. Essuyez la garniture avec un chiffon non pelucheux pour ôter toute saleté ou poussière puis remettez en place la garniture ainsi que le couvercle de la pile.

Installare una nuova batteria CR2032 con il segno + (positivo) rivolto verso l'esterno. Pulire la guarnizione con un panno privo di lanugine in modo che sia priva di sporcizia e detriti e quindi installare la guarnizione e lo sportello della batteria.

Installeer een nieuwe CR2032 batterij met het plus + teken naar buiten gericht. Veeg de pakking schoon met een pluisvrije doek zodat het vrij van vuil is. Plaats de pakking en het batterijdeksel terug.

Instale uma nova pilha CR2032 com o sinal + de positivo virado para fora. Limpe a junta com um trapo que não desprenda algodão, para que fique livre de sujidade e detritos, e depois instale a junta e a portinhola da bateria.

新しい CR2032 型電池を、プラス側を外に向けて取り付けます。糸くずの出ない布でガスケットを拭いて汚れやゴミを取り除き、ガスケットと電池ハッチを取り付けます。

安装新的 CR2032 电池，带有 + 符号的一侧朝外。用一块无绒碎布擦去垫圈上的污垢和碎屑，然后安装垫圈和电池舱。



Install
Einbauen
Instalar

Installer
Installare
Monteren

Instalar
取り付け
安装

4 +



Gently tighten the battery hatch screws until they are hand tight.

Roll the hood cover back down.

Ziehen Sie die Schrauben der Batteriefachabdeckung *vorsichtig* handfest an.

Klappen Sie die Manschette wieder zurück.

Apriete *suavemente* con la mano los tornillos del compartimento de la batería hasta que queden firmes.

Despliegue el capuchón hacia abajo.

5



Serrez *délicatement* les vis du cache de la pile à la main.

Remettez le couvre-cocotte en place.

Serrare *delicatamente* lo sportello della batteria fino a quando le viti non sono serrate.

Riavvolgere il cappuccio di copertura.

Draai de schroeven *voorzichtig* in het batterijdeksel met uw hand vast.

Rol het kapdeksel opnieuw omlaag.

Aperte *suavemente* os pernos da portinhola da bateria até que fiquem apertados só com a mão.

Desenrole o capuz de cobertura de volta para baixo.

電池ハッチのネジを手で慎重に締めます。フードのカバーを元に戻します。

用手轻轻拧紧电池舱螺钉，直至用手拧不动。

将盖罩向后折叠。



Install
Einbauen
Instalar

Instalar
Installare
Monteren

Instalar
取り付け
安装



Torque
Drehmoment
Par de apriete

Serrage
Coppia
Aandraaimoment

Momento de torção
締め付け
扭緊

Disc Brake Troubleshooting

Dépannage des freins à disque

Resolução de avarias no travão de disco

Störungshilfe für Scheibenbremsen





Diagnostica freni a disco

ディスクブレーキの
トラブルシューティング

Resolución de problemas de frenos de disco

Foutopsporing bij schijfremmen

盘式刹车故障排除

2 Piece Caliper			2.8 mm
			1.8 mm
Monoblock			3.8 mm
			2.4 mm

Disc Brake Pad Advancement

Avancement des plaquettes de frein à disque

Avançar as pastilhas do travão de disco

Vorschieben der Scheibenbremsbeläge

Avanzamento pattini freni a disco

ディスクブレーキ・パッドの
スムーズ化

Avance de las pastillas del freno de disco

De schijfremblokjes naar voren brengen

盘式刹车皮推进

NOTICE

Do not apply DOT brake fluid or grease to caliper pistons when performing troubleshooting procedures. Use of DOT brake fluid or grease can diminish braking performance and cause rotor rubbing.

If your brakes exhibit excessive lever throw or spongy feel, perform the following steps before bleeding the system:

1. Clamp the bicycle into a bicycle work stand.
2. Remove the wheel from the affected caliper.
3. Remove the brake pads.
4. Install the pad spacer.
5. Squeeze the brake lever several times until the pistons have advanced and contact the pad spacer. One piston may move faster than the other; continue to squeeze the lever until the pistons touch the spacer.
6. Remove the pad spacer.
7. Use a plastic tire lever to push the pistons back into the caliper bores.
8. Repeat steps 4-7 until the pistons move freely.
9. Install the brake pads and the wheel.
10. Loosen the caliper bolts.
11. Lightly squeeze (approx. 4 lbs) the brake lever several times to position the brake pads to the proper distance from the rotor.
12. Center the caliper on the rotor, and tighten the caliper bolts.
13. Spin the wheel and check the brake function. The pistons should move freely and there should not be excessive brake lever throw. If there is no improvement in the brake function, proceed to the service manual for your caliper.

HINWEIS

Tragen Sie keine DOT-Bremsflüssigkeit und kein Schmierfett auf Bremssattelkolben auf, wenn Sie Wartungsmaßnahmen durchführen. Die Verwendung von DOT-Bremsflüssigkeit oder Schmierfett kann die Bremsleistung beeinträchtigen und zum Schleifen der Bremsscheibe führen.

Wenn der Hebelweg Ihrer Bremsen übermäßig lang ist oder sich die Bremsen schwammig anfühlen, führen Sie die folgenden Schritte aus, bevor Sie das System entlüften:

1. Fixieren Sie das Fahrrad in einem Montageständer.
2. Entfernen Sie das Laufrad von dem betroffenen Bremssattel.
3. Entfernen Sie die Bremsbeläge.
4. Montieren Sie den Belagspreizer.
5. Ziehen Sie den Bremshebel mehrmals, bis beide Kolben vorgeschoben sind und den Belagspreizer berühren. Es kann vorkommen, dass sich ein Kolben schneller bewegt als der andere; betätigen Sie den Hebel dann so lange weiter, bis der zweite Kolben den Belagspreizer berührt.
6. Entfernen Sie den Belagspreizer.
7. Drücken Sie die Kolben mit einem Kunststoff-Reifenheber zurück in die Bremssattelbohrungen.
8. Wiederholen Sie die Schritte 4 bis 7, bis sich beide Kolben frei bewegen.
9. Bauen Sie die Bremsbeläge und das Rad wieder ein.
10. Lösen Sie die Bremssattelschrauben.
11. Ziehen Sie den Bremshebel mehrmals leicht (ca. 1,8 kg), um die Bremsbeläge im richtigen Abstand zur Bremsscheibe zu positionieren.
12. Zentrieren Sie den Bremssattel relativ zur Scheibe und ziehen Sie die Bremssattelschrauben fest.
13. Drehen Sie das Laufrad und überprüfen Sie die Funktion der Bremse. Die Kolben sollten sich jetzt frei bewegen und der Bremshebelweg sollte nicht übermäßig lang sein. Wenn sich keine Verbesserung der Bremswirkung zeigt, lesen Sie in der Wartungsanleitung für Ihren Bremssattel nach.

AVISO

No aplique grasa ni líquido de frenos DOT a los pistones de las pinzas de freno cuando realice procedimientos de solución de problemas. El uso de grasa o líquido de frenos DOT puede reducir el rendimiento de frenado y provocar rozamiento en el rotor.

Si los frenos presentan un recorrido excesivo de la maneta o una sensación de esponjosidad, siga estos pasos antes de purgar el sistema:

1. Coloque la bicicleta en un soporte de trabajo para bicicletas.
2. Extraiga la rueda de la pinza de freno afectada.
3. Retire las pastillas de freno.
4. Instale el separador de pastillas.
5. Presione varias veces la maneta de freno hasta que ambos pistones hayan avanzado y entren en contacto con el separador de pastillas. Un pistón puede moverse más rápido que el otro; continúe apretando la maneta hasta que el segundo pistón toque el separador.
6. Retire el separador de pastillas.
7. Use un desmontador de ruedas de plástico para empujar los pistones de nuevo en los orificios de la pinza de freno.
8. Repita los pasos 4-7 hasta que ambos pistones se muevan libremente.
9. Reinstale las pastillas de freno. Vuelva a montar la rueda.
10. Afloje los pernos de la pinza de freno.
11. Presione ligeramente (aprox. 1,8 kg) la maneta de freno varias veces para colocar las pastillas de freno a la distancia adecuada del rotor.
12. Centre la pinza de freno sobre el rotor y apriete los pernos de la pinza.
13. Haga girar la rueda y compruebe el funcionamiento de los frenos. Los pistones deberían moverse libremente y no debería haber un recorrido excesivo de la maneta de freno. Si el funcionamiento de los frenos no mejora, consulte el manual de servicio de la pinza de freno.

AVIS

Ne pas appliquer de graisse ou de liquide de frein DOT sur les pistons de l'étrier lors des procédures de dépannage. L'utilisation de graisse ou de liquide de frein DOT peut diminuer les performances de freinage et provoquer le frottement du disque.

En cas de course de levier de frein trop longue ou d'une sensation spongieuse au niveau des freins, réalisez les étapes suivantes avant de purger le système :

1. Serrez le vélo dans un trépied d'atelier.
2. Retirez la roue du vélo du côté de l'étrier qui pose problème.
3. Retirez les plaquettes de frein.
4. Installez l'écarteur de plaquettes.
5. Actionnez le levier de frein à plusieurs reprises jusqu'à ce que les deux pistons avancent et touchent l'écarteur de plaquettes. Il se peut qu'un piston avance plus vite que l'autre ; continuez à actionner le levier jusqu'à ce que le deuxième piston touche l'écarteur.
6. Retirez l'écarteur de plaquettes.
7. À l'aide d'un démonte-pneu en plastique, repoussez les pistons à l'intérieur de l'étrier.
8. Répétez les étapes 4 à 7 jusqu'à ce que les deux pistons bougent librement.
9. Remettez les plaquettes de frein en place. Remettez la roue en place.
10. Desserrez les boulons de l'étrier.
11. Actionnez faiblement (d'environ 1,8 kg) le levier de frein à plusieurs reprises afin de remettre les plaquettes de frein à la bonne distance par rapport au disque.
12. Centrez l'étrier sur le disque de frein puis serrez les boulons de l'étrier.
13. Faites tourner la roue et vérifiez que le frein fonctionne correctement. Les pistons doivent bouger de manière fluide et la course du levier ne doit pas être trop longue. S'il n'y a pas d'amélioration dans le fonctionnement du frein, reportez vous au manuel d'entretien de votre étrier.

AVVISO

Non applicare liquido o grasso per freni DOT ai pistoncini della pinza quando si eseguono procedure di risoluzione dei problemi. L'uso di liquido o grasso per freni DOT può ridurre le prestazioni di frenata e causare lo sfregamento del rotore.

Se i freni presentano un tiro eccessivo della leva o una sensazione "spugnosa", eseguire le seguenti operazioni prima di spurgare il sistema:

1. Bloccare la bicicletta in un cavalletto di lavoro per biciclette.
2. Rimuovere la ruota dalla pinza interessata.
3. Rimuovere i pattini freno.
4. Installare il distanziale del pattino.
5. Premere la leva del freno più volte fino a quando entrambi i pistoni sono avanzati e sono a contatto con il distanziale del pattino. Un pistone può muoversi più velocemente dell'altro; continuare a premere la leva fino a quando il secondo pistone non tocca il distanziale.
6. Rimuovere il distanziale del pattino.
7. Utilizzare una leva di plastica per spingere indietro i pistoni nei fori della pinza.
8. Ripetere i passaggi da 4 a 7 fino a quando entrambi i pistoni si muovono liberamente.
9. Reinstallare le pastiglie dei freni e la ruota.
10. Allentare i bulloni della pinza.
11. Agire leggermente (circa 1,8 kg) sulla leva del freno per diverse volte, fino a posizionare i pattini del freno ad una corretta distanza dal rotore.
12. Centrare la pinza sul rotore e serrare i bulloni della pinza.
13. Far girare la ruota e controllare il funzionamento del freno. I pistoni dovrebbero muoversi liberamente e non dovrebbe esserci un eccessivo tiro della leva del freno. Se non vi è alcun miglioramento nella funzione del freno, consultare il manuale di servizio per la pinza.

MEDEDELING

Breng geen DOT-remvloeistof of smeer op de remklauwzuigers aan wanneer u een van de probleemoplossingsprocedures volgt. DOT-remvloeistof of smeer gebruiken kan tot lagere remprestaties en wrijving van de rotor leiden.

Als de remhendel tijdens het remmen overmatig beweegt of uw remmen slepen, voer de volgende stappen uit om het systeem te ontlichten:

1. Zet de fiets in een fietsmontagestandaard vast.
2. Haal het wiel van de relevante remklauw af.
3. Verwijder de remblokjes.
4. Installeer het afstandsblokje.
5. Knijp de remhendel enkele keren dicht totdat beide zuigers vooruit zijn gebracht en ze het afstandsblokje aanraken. Eén zuiger kan sneller bewegen dan de andere. Blijf de hendel dichtknijpen totdat de tweede zuiger het afstandsblokje aanraakt.
6. Verwijder het afstandsblokje.
7. Duw de zuigers opnieuw in de boringen van de remklauw met behulp van een kunststof bandenlichter.
8. Herhaal stappen 4-7 totdat beide zuigers ongehinderd bewegen.
9. Installeer de remblokjes. Breng het wiel opnieuw aan.
10. Draai de bouten van de remklauw los.
11. Knijp de remhendel enkele keren lichtjes dicht (circa 1,8 kg) om de remblokjes op de juiste afstand van de rotor te brengen.
12. Plaats de remklauw in het midden van de rotor en maak de bouten vast.
13. Draai het wiel en controleer de werking van de rem. De zuigers moeten ongehinderd kunnen bewegen en de remhendel mag niet overmatig bewegen. Als de rem niet beter werkt, raadpleeg de onderhoudshandleiding van uw remklauw.

NOTIFICAÇÃO

Não aplique fluido para travões DOT nem massa lubrificante nos êmbolos da maxila quando efectuar procedimentos de detecção e resolução de avarias. O uso de fluido para travões DOT ou massa lubrificante pode diminuir o desempenho da travagem e causar atrito no rotor.

Se os seus travões tiverem excessivo alcance no movimento da alavanca ou se tiverem uma sensação esponjosa, execute os passos seguintes antes de sangrar o sistema:

1. Fixe a bicicleta num suporte para reparações de bicicletas.
2. Retire a roda da maxila afectada.
3. Retire as pastilhas do travão.
4. Instale o separador das pastilhas.
5. Aperte a alavanca do travão várias vezes até que ambos os êmbolos tenham avançado e contactado o separador das pastilhas. Um dos êmbolos poderá mover-se mais rapidamente do que o outro; continue a apertar a alavanca até que o segundo êmbolo toque no separador.
6. Retire o separador vermelho das pastilhas.
7. Use uma alavanca de plástico para pneus para empurrar os êmbolos e fazer que regressem para dentro dos cilindros da maxila.
8. Repita os passos 4 a 7 até que ambos os êmbolos se movam livremente.
9. Reinstale as pastilhas do travão. Volte a instalar a roda.
10. Afrouxe os pernos da maxila.
11. Aperte suavemente (aproximadamente 1,8 kg) a alavanca do travão várias vezes para posicionar as pastilhas do travão à distância correcta do rotor.
12. Coloque a maxila centrada no rotor, e aperte os pernos da maxila.
13. Dê voltas com a roda e verifique o funcionamento do travão. Os êmbolos deverão mover-se livremente e não deverá existir movimento excessivo da alavanca do travão. Se não houver melhoras no funcionamento do travão, vá consultar o manual de serviço da sua maxila.

注意事項

トラブルシューティングの作業時には、キャリパーのピストンにDOTブレーキ・フルードまたはグリスを塗布しないでください。DOTブレーキ・フルードまたはグリスがブレーキの動作に支障を与え、ローターの擦れを引き起こすことがあります。

お使いのブレーキのレバーの入切が過度であったり、感触が柔らか過ぎたりする場合は、システムのブリーディングを行う前に、以下のステップを実行してください：

1. 自転車を作業用スタンドに固定します。
2. 対象のキャリパーからホイールを取り外します。
3. ブレーキ・パッドを取り外します。
4. パッド・スペーサーを取り付けます。
5. 両方のピストンが動き、パッド・スペーサーに接触するまで、ブレーキ・レバーを数回握ります。一方のピストンが他方よりも速く動くことがありますが、遅い方のピストンがスペーサーに接触するまでレバーを続けて握ってください。
6. パッド・スペーサーを取り除きます。
7. プラスチック製タイヤ・レバーを使用して、ピストンを両方ともキャリパーのボアに押し戻します。
8. 両方のピストンがスムーズに動くようになるまで、ステップ4～7の作業を繰り返します。
9. ブレーキ・パッドを再度取り付けます。ホイールを再び取り付けます。
10. キャリパー・ボルトを緩めます。
11. ブレーキ・レバーを軽く（約1.8キロの握力で）数回握り、ブレーキ・パッドをローターから適切な距離に位置させます。
12. キャリパーをローターの中心に位置させ、キャリパー・ボルトを締めます。
13. ホイールを回転させて、ブレーキの機能を確認します。ピストンが支障なく動き、ブレーキ・レバーのスロー（動きの範囲）が過度であってはなりません。ブレーキの機能に改善が見られない場合は、キャリパーのサービス・マニュアルを参照してください。

执行故障排查程序时，请勿将 DOT 刹车油或润滑脂涂抹到卡钳活塞上。使用 DOT 刹车油或润滑脂会降低刹车性能并导致刹车碟发生刮擦。

如果您的刹车杆行程过度或者按压刹车时有海绵感，请执行以下步骤，再排空系统：

1. 将自行车放在自行车台上夹紧。
2. 将车轮从有问题的卡钳上卸下。
3. 取下刹车皮。
4. 安装刹车皮垫片。
5. 握紧刹车杆数次，直到两个活塞都已推进，并触及刹车皮垫片。其中一个活塞可能比另一个活塞推进更快；继续握紧刹车杆，直到另一个活塞也触及垫片。
6. 取下刹车皮垫片。
7. 用一个塑料胎撬将活塞推回进入卡钳孔。
8. 重复步骤 4-7，直至两个活塞都能自由移动。
9. 重新安装刹车皮及车轮。
10. 旋松卡钳螺栓。
11. 轻轻按压（约 1.8 千克）刹车杆数次，将刹车皮与刹车碟之间的距离设定适当。
12. 将卡钳居中放置在刹车碟上，然后旋紧卡钳螺栓。
13. 旋转车轮，检查刹车是否正常工作。活塞应能自由移动，且刹车杆行程应该不会过度。如果刹车功能没有任何改进，请按照卡钳保养手册进行操作。

Disc Brake Pad Gap Reset	Réglage de l'espace entre les plaquettes de freins à disque	Reajustar a folga das pastilhas do travão de disco
Justieren des Abstands der Scheibenbremsbeläge	Ripristino dello spazio tra i pattini dei freni a disco	ディスクブレーキ・パッドのギャップのリセット
Restablecimiento del espacio entre las pastillas del freno de disco	De tussenruimte van de schijfremblokjes terugzetten	盘式刹车皮间距重设

NOTICE

Do not apply DOT brake fluid or grease to caliper pistons when performing troubleshooting procedures. Use of DOT brake fluid or grease can diminish braking performance and cause rotor rubbing.

If the brake lever was squeezed without a pad spacer or rotor installed in the caliper, the pad gap may have been reduced. If this happens the rotor might not have enough clearance in the caliper to rotate without rubbing. Perform this procedure to reset the pad gap:

1. Remove the wheel from the affected caliper.
2. Install the thicker side of a SRAM spacer between the brake pads.
3. Squeeze the brake lever *hard* 5 times (approximately 22 lbs).
4. Remove the spacer from the caliper, and install the thinner side of a SRAM spacer between the brake pads.
5. Squeeze the brake lever *lightly* 5 times (approximately 4 lbs or less).
6. Remove the SRAM spacer.
7. Re-install the wheel, and re-center the caliper.

HINWEIS

Tragen Sie keine DOT-Bremsflüssigkeit und kein Schmierfett auf Bremssattelkolben auf, wenn Sie Wartungsmaßnahmen durchführen. Die Verwendung von DOT-Bremsflüssigkeit oder Schmierfett kann die Bremsleistung beeinträchtigen und zum Schleifen der Bremsscheibe führen.

Wenn der Bremshebel gezogen wurde, ohne dass sich ein Belagspreizer oder eine Bremsscheibe im Bremssattel befand, hat sich der Belagabstand eventuell verkleinert. Wenn dies passiert, hat die Bremsscheibe möglicherweise nicht genügend Freiraum im Bremssattel, um sich ohne Schleifen zu drehen. Führen Sie zum Justieren des Bremsbelagabstands das folgende Verfahren aus:

1. Entfernen Sie das Laufrad von dem betroffenen Bremssattel.
2. Platzieren Sie die dickere Seite eines Belagspreizers zwischen den Bremsbelägen.
3. Ziehen Sie den Bremshebel 5 Mal *kräftig* (ca. 10 kg).
4. Entfernen Sie den Belagspreizer aus dem Bremssattel und platzieren Sie die dünnere Seite eines Belagspreizers zwischen den Bremsbelägen.
5. Ziehen Sie den Bremshebel 5 Mal *leicht* (ca. 1,8 kg oder weniger).
6. Entfernen Sie den SRAM-Belagspreizer.
7. Bauen Sie das Laufrad wieder ein und zentrieren Sie den Bremssattel wieder.

AVISO

No aplique grasa ni líquido de frenos DOT a los pistones de las pinzas de freno cuando realice procedimientos de solución de problemas. El uso de grasa o líquido de frenos DOT puede reducir el rendimiento de frenado y provocar rozamiento en el rotor.

Si ha apretado la maneta de freno sin tener un separador de pastillas o un rotor instalado en la pinza, es posible que el espacio entre pastillas se haya reducido. Si ocurre esto, es posible que el rotor no tenga suficiente espacio libre en la pinza para girar sin rozar. Realice el siguiente procedimiento para restablecer el espacio entre las pastillas:

1. Retire la rueda de la pinza de freno afectada.
2. Instale el lado más ancho de un espaciador de pastillas entre las pastillas de freno.
3. Presione *fuertemente* 5 veces la maneta de freno (aprox. 10 kg).
4. Retire el espaciador de la pinza de freno e instale el lado más estrecho de un espaciador de pastillas entre las pastillas de freno.
5. Presione *suavemente* 5 veces la maneta de freno (aprox. 1,8 kg o menos).
6. Retire el separador SRAM.
7. Vuelva a instalar la rueda y a centrar la pinza de freno.

AVIS

Ne pas appliquer de graisse ou de liquide de frein DOT sur les pistons de l'étrier lors des procédures de dépannage. L'utilisation de graisse ou de liquide de frein DOT peut diminuer les performances de freinage et provoquer le frottement du disque.

Si vous avez actionné le levier de frein alors qu'il n'y avait pas d'écarteur de plaquettes ou de disque de frein installé dans l'étrier, il se peut que l'espace entre les plaquettes ait diminué. Si c'est le cas, le disque de frein n'aura certainement pas assez de place dans l'étrier pour tourner sans frotter. Réalisez cette étape pour réajuster l'espace entre les plaquettes :

1. Retirez la roue du vélo de l'étrier qui pose problème.
2. Installez un écarteur de plaquettes par son côté le plus épais entre les plaquettes de frein.
3. Actionnez *fortement* le levier de frein à 5 reprises (d'environ 10 kg).
4. Retirez l'écarteur de l'étrier, puis installez l'écarteur par son côté le plus fin entre les plaquettes de frein.
5. Actionnez *faiblement* le levier de frein à 5 reprises (d'environ 1,8 kg ou moins).
6. Retirez l'écarteur SRAM.
7. Remettez la roue en place puis recentrez l'étrier.

AVVISO

Non applicare liquido o grasso per freni DOT ai pistoncini della pinza quando si eseguono procedure di risoluzione dei problemi. L'uso di liquido o grasso per freni DOT può ridurre le prestazioni di frenata e causare lo sfregamento del rotore.

Se la leva del freno è stata compressa senza un distanziale del pattino o un rotore installato nella pinza, lo spazio tra i pattini potrebbe essersi ridotto. In questo caso il rotore potrebbe non avere abbastanza spazio libero nella pinza per ruotare senza attrito. Eseguire questa procedura per ripristinare lo spazio tra i pattini:

1. Rimuovere la ruota dalla bicicletta dalla pinza interessata.
2. Inserire il lato più sottile di un distanziale tra i pattini dei freni.
3. Agire *con forza* sulla leva del freno 5 volte (circa 10 kg).
4. Rimuovere il distanziale dalla pinza e montare il lato più sottile di un distanziale tra i pattini dei freni.
5. Agire *leggermente* sulla leva del freno 5 volte (circa 1,8 kg o meno).
6. Rimuovere il distanziale SRAM.
7. Rimontare la ruota e ricentrare la pinza.

MEDEDELING

Breng geen DOT-remvloeistof of smeer op de remklauwzuigers aan wanneer u een van de probleemplossingsprocedures volgt. DOT-remvloeistof of smeer gebruiken kan tot lagere remprestaties en wrijving van de rotor leiden.

Als de remhendel werd dichtgeknepen zonder een afstandsblokje of rotor in de remklauw geïnstalleerd, kan de tussenruimte afgenomen zijn. Als dit optreedt, is het mogelijk dat de rotor onvoldoende ruimte in de remklauw heeft om zonder wrijving rond te draaien. Voer deze procedure uit om de tussenruimte terug te zetten:

1. Haal het wiel van de relevante remklauw af.
2. Installeer de dikkere zijde van een afstandsblokje tussen de remblokjes.
3. Knijp de remhendel 5 keer *stevig* dicht (ongeveer 10 kg).
4. Haal het afstandsblokje uit de remklauw en installeer de dunnere zijde van een afstandsblokje tussen de remblokjes.
5. Knijp de remhendel 5 keer *lichtjes* dicht (ongeveer 1,8 kg of minder).
6. Verwijder het SRAM-afstandsblokje.
7. Breng het wiel opnieuw aan en zet de remklauw mooi in het midden.

NOTIFICAÇÃO

Não aplique fluido para travões DOT nem massa lubrificante nos êmbolos da maxila quando efectuar procedimentos de detecção e resolução de avarias. O uso de fluido para travões DOT ou massa lubrificante pode diminuir o desempenho da travagem e causar atrito no rotor.

Se a alavanca do travão tiver sido apertada sem um separador de pastilhas ou um rotor instalado na maxila, a folga das pastilhas poderá ter sido reduzida. Se isto acontecer, o rotor poderá não ter suficiente espaço de folga na maxila para rodar sem raspar. Execute este procedimento para reajustar a folga das pastilhas:

1. Retire a roda da maxila afectada.
2. Instale o lado mais grosso de um separador de pastilhas entre as pastilhas do travão.
3. Aperte 5 vezes *com força* a alavanca do travão (aproximadamente 10 kg).
4. Retire o separador da maxila, e instale o lado mais delgado de um separador de pastilhas entre as pastilhas do travão.
5. Aperte 5 vezes *suavemente* a alavanca do travão (aproximadamente 1,8 kg ou menos).
6. Retire o separador SRAM.
7. Volte a instalar a roda e volte a centrar a maxila.

注意事項

トラブルシューティングの作業時には、キャリパーのピストンにDOTブレーキ・フルードまたはグリスを塗布しないでください。DOTブレーキ・フルードまたはグリスがブレーキの動作に支障を与え、ローターの擦れを引き起こすことがあります。

パッド・スペーサーまたはローターをキャリパー内に取り付けずにブレーキ・レバーを握った場合は、パッドのギャップが縮小していることがあります。ギャップが縮小していると、キャリパー内でローターに十分な隙間がない可能性があり、回転時にローターが擦れてしまいます。パッドのギャップをリセットするには、以下の手順を実行してください：

1. 対象のキャリパーからホイールを取り外します。
2. ブレーキ・パッドの間にパッド・スペーサーの厚い方の側を取り付けます。
3. ブレーキ・レバーを強く（約 10 キロの握力で）5 回握ります。
4. キャリパーからスペーサーを取り除き、ブレーキ・パッドの間にパッド・スペーサーの薄い方の側を取り付けます。
5. ブレーキ・レバーを軽く（約 1.8 キロの握力で）5 回握ります。
6. SRAM スペーサーを取り外します。
7. ホイールを取り付け、キャリパーを中心に位置させます。

注意

执行故障排查程序时，请勿将 DOT 刹车油或润滑脂涂抹到卡钳活塞上。使用 DOT 刹车油或润滑脂会降低刹车性能并导致刹车碟发生刮擦。

如果在刹车皮垫片或刹车碟尚未装入卡钳的情况下按压了刹车杆，则刹车皮间距可能已变小。如果发生这种情况，则刹车碟在刹车卡钳有足够的间隙，导致刹车碟旋转时发生刮擦。请执行下列程序，以重置刹车皮间距：

1. 将车轮从有问题的卡钳上卸下。
2. 把刹车皮垫片的较厚一侧安装在刹车皮之间。
3. 用力（约 10 千克）按压刹车杆 5 次。
4. 把垫片从卡钳内取出。把刹车皮垫片的较厚一侧安装在刹车皮之间。
5. 轻轻（约 1.8 千克，或小于 1.8 千克）按压刹车杆 5 次。
6. 取下 SRAM 垫片。
7. 重新安装车轮，重新使卡钳居中。

Disc Brake Pad Retraction Reset	Réglage de la rétractation des plaquettes de freins à disque	Reajustar a retracção das pastilhas do travão de disco
Justieren der Rückstellung der Scheibenbremsbeläge	Ripristino della ritrazione dei pattini dei freni a disco	ディスクブレーキ・パッドのリトラクションのリセット
Restablecimiento de la retracción de las pastillas del freno de disco	De intrekking van de schijfremblokjes terugzetten	盘式刹车皮缩回距离重设

NOTICE

Do not apply DOT brake fluid or grease to caliper pistons when performing troubleshooting procedures. Use of DOT brake fluid or grease can diminish braking performance and cause rotor rubbing.

If there is still insufficient clearance between the brake pads and rotor after performing the pad gap reset procedure, perform this overnight procedure to reset the retraction distance between the caliper pistons:

1. Remove the wheel from the affected caliper.
2. Install the 3.8 mm side of a SRAM spacer between the brake pads and remove it without squeezing the brake lever.
3. Install the 2.4 mm side of a SRAM spacer between the brake pads.
4. Squeeze the brake lever *lightly* 5 times (approximately 4 lbs or less).
5. Allow the system to sit, untouched, for 12-24 hours.
6. Remove the SRAM spacer.
7. Re-install the wheel, and re-center the caliper.

HINWEIS

Tragen Sie keine DOT-Bremsflüssigkeit und kein Schmierfett auf Bremssattelkolben auf, wenn Sie Wartungsmaßnahmen durchführen. Die Verwendung von DOT-Bremsflüssigkeit oder Schmierfett kann die Bremsleistung beeinträchtigen und zum Schleifen der Bremsscheibe führen.

Wenn der Freiraum zwischen den Bremsbelägen und der Bremsscheibe nach Durchführung des Verfahrens zum Justieren des Belagabstands immer noch zu gering ist, führen Sie über Nacht das folgende Verfahren aus, um die Rückstelltdistanz zwischen den Bremssattelkolben zu justieren:

1. Entfernen Sie das Laufrad von dem betroffenen Bremssattel.
2. Platzieren Sie die 3,8-mm-Seite eines SRAM-Belagspreizers zwischen den Bremsbelägen und entfernen Sie diesen, ohne den Bremshebel zu ziehen.
3. Platzieren Sie die 2,4-mm-Seite eines SRAM-Belagspreizers zwischen den Bremsbelägen.
4. Ziehen Sie den Bremshebel 5 Mal *leicht* (ca. 1,8 kg oder weniger).
5. Lassen Sie das System für 12 bis 24 Stunden unverändert, damit es sich setzt.
6. Entfernen Sie den SRAM-Belagspreizer.
7. Bauen Sie das Laufrad wieder ein und zentrieren Sie den Bremssattel wieder.

AVISO

No aplique grasa ni líquido de frenos DOT a los pistones de las pinzas de freno cuando realice procedimientos de solución de problemas. El uso de grasa o líquido de frenos DOT puede reducir el rendimiento de frenado y provocar rozamiento en el rotor.

Si todavía no hay suficiente espacio entre las pastillas de freno y el rotor después de llevar a cabo el procedimiento de restablecimiento del espacio entre pastillas, realice este procedimiento durante la noche para reajustar la distancia de retracción entre los pistones de la pinza de freno:

1. Retire la rueda de la pinza de freno afectada.
2. Instale el lado de 3,8 mm de un separador SRAM entre las pastillas de freno y retírelo sin apretar la maneta del freno.
3. Instale el lado de 2,4 mm de un separador SRAM entre las pastillas de freno.
4. Presione *suavemente* 5 veces la maneta de freno (aprox. 1,8 kg o menos).
5. Deje que el sistema se asiente, sin tocarlo, durante 12-24 horas.
6. Retire el separador SRAM.
7. Vuelva a instalar la rueda y a centrar la pinza de freno.

AVIS

Ne pas appliquer de graisse ou de liquide de frein DOT sur les pistons de l'étrier lors des procédures de dépannage. L'utilisation de graisse ou de liquide de frein DOT peut diminuer les performances de freinage et provoquer le frottement du disque.

Si l'espace entre les plaquettes et le disque de frein reste insuffisant après avoir réalisé la procédure de réajustement de cet espace, réalisez cette procédure de 24 heures pour réajuster la distance de rétractation des pistons de l'étrier :

1. Retirez la roue du vélo de l'étrier qui pose problème.
2. Insérez un écarteur SRAM, du côté à 3,8 mm d'épaisseur, entre les plaquettes de frein puis retirez-le sans actionner le levier de frein.
3. Insérez un écarteur SRAM, du côté à 2,4 mm d'épaisseur, entre les plaquettes de frein.
4. Actionnez *faiblement* le levier de frein à 5 reprises (d'environ 1,8 kg ou moins).
5. Laissez reposer le système sans aucune intervention pendant 12 à 24 heures.
6. Retirez l'écarteur SRAM.
7. Remettez la roue en place puis recentrez l'étrier.

AVVISO

Non applicare liquido o grasso per freni DOT ai pistoncini della pinza quando si eseguono procedure di risoluzione dei problemi. L'uso di liquido o grasso per freni DOT può ridurre le prestazioni di frenata e causare lo sfregamento del rotore.

Se lo spazio tra i pattini dei freni e il rotore non è ancora sufficiente dopo aver eseguito la procedura di ripristino della distanza tra i pattini, eseguire questa procedura durante la notte per ripristinare la distanza di retrazione tra i pistoncini delle pinze:

1. Rimuovere la ruota dalla bicicletta dalla pinza interessata.
2. Montare il lato di 3,8 mm di un distanziale SRAM tra i pattini dei freni e rimuoverlo senza agire sulla leva del freno.
3. Inserire il lato di 2,4 mm di un distanziale SRAM tra i pattini dei freni.
4. Agire *leggermente* sulla leva del freno 5 volte (circa 1,8 kg o meno).
5. Lasciare riposare il sistema per 12-24 ore.
6. Rimuovere il distanziale SRAM.
7. Rimontare la ruota e ricentrare la pinza.

MEDEDELING

Breng geen DOT-remvloeistof of smeer op de remklauwzuigers aan wanneer u een van de probleemoplossingsprocedures volgt. DOT-remvloeistof of smeer gebruiken kan tot lagere remprestaties en wrijving van de rotor leiden.

Als er nog steeds te weinig tussenruimte tussen de remblokjes en de rotor is na het terugzetten van de remblokjes, voer deze nachtelijke procedure uit om de intrekkingsafstand tussen de zuigers van de remklauw terug te zetten:

8. Haal het wiel van de relevante remklauw af.
9. Installeer de 3,8 mm zijde van een SRAM-afstandsblokje tussen de remblokjes en verwijder het zonder de remhendel dicht te knijpen.
10. Installeer de 2,4 mm zijde van een SRAM-afstandsblokje tussen de remblokjes.
11. Knijp de remhendel 5 keer *lichtjes* dicht (ongeveer 1,8 kg of minder).
12. Laat het systeem 12-24 uur met rust.
13. Verwijder het SRAM-afstandsblokje.
14. Breng het wiel opnieuw aan en zet de remklauw mooi in het midden.

NOTIFICAÇÃO

Não aplique fluido para travões DOT nem massa lubrificante nos êmbolos da maxila quando efectuar procedimentos de detecção e resolução de avarias. O uso de fluido para travões DOT ou massa lubrificante pode diminuir o desempenho da travagem e causar atrito no rotor.

Se ainda houver espaço de folga insuficiente entre as pastilhas do travão e o rotor depois de ter efectuado o procedimento de reajuste da folga das pastilhas, execute de um dia para o outro este procedimento para reajustar a distância de retracção entre os êmbolos da maxila:

1. Retire a roda da maxila afectada.
2. Instale o lado de 3,8 mm de um separador SRAM entre as pastilhas do travão e retire-o sem apertar a alavanca do travão.
3. Instale o lado de 2,4 mm de um separador SRAM entre as pastilhas do travão.
4. Aperte 5 vezes *suavemente* a alavanca do travão (aproximadamente 1,8 kg ou menos).
5. Deixe o sistema ficar como está, sem lhe tocar, durante 12 a 24 horas.
6. Retire o separador SRAM.
7. Volte a instalar a roda e volte a centrar a maxila.

注意事項

トラブルシューティングの作業時には、キャリパーのピストンにDOTブレーキ・フルードまたはグリスを塗布しないでください。DOTブレーキ・フルードまたはグリスがブレーキの動作に支障を与え、ローターの擦れを引き起こすことがあります。

パッドのギャップをリセットする手順を実行しても、ブレーキ・パッドとローターの間隙がまだ不十分な場合は、キャリパーのピストン間のリトラクション(戻りの)距離をリセットする手順を、一晩かけて行ってください:

1. 対象のキャリパーからホイールを取り外します。
2. ブレーキ・パッドの間に3,8mmのSRAMスペーサーを取り付け、ブレーキ・レバーを握らずに取り外します。
3. ブレーキ・パッドの間に2,4mmのSRAMスペーサーを取り付けます。
4. ブレーキ・レバーを軽く(約1.8kgの握力で)5回握ります。
5. システムを安定させるため、触らずに12~24時間待ちます。
6. SRAMスペーサーを取り外します。
7. ホイールを取り付け、キャリパーを中心に位置させます。

注意

执行故障排查程序时,请勿将DOT刹车油或润滑脂涂抹到卡钳活塞上。使用DOT刹车油或润滑脂会降低刹车性能并导致刹车碟发生刮擦。

如果在执行了刹车皮间距重设程序之后,刹车皮和刹车碟之间仍然没有足够的间隙,则请执行下列隔夜程序,以重设卡钳活塞之间的缩回距离。

1. 将车轮从有问题的卡钳上卸下。
2. 把SRAM垫片的3,8mm一侧安装在刹车皮之间。然后取垫片夹,切勿按压刹车杆。
3. 把SRAM垫片的2,4mm一侧安装在刹车皮之间。
4. 轻轻(约1.8千克,或小于1.8千克)按压刹车杆5次。
5. 让系统维持此状态12-24小时。在此期间,请勿触碰系统。
6. 取下SRAM垫片。
7. 重新安装车轮,重新使卡钳居中。

Maintenance

Wartung

Mantenimiento

We recommend that you periodically clean your electrical components. Use a damp cloth to wipe off any dirt and debris. Clean the components with soap and water only. Rinse thoroughly with water and allow the parts to dry, then lubricate the chain.

NOTICE

Do not use or clean your electrical shifters without connector wires or seal plugs installed. Moisture will damage the electronic components. Remove the SRAM derailleur batteries and install the derailleur battery blocks before cleaning.

Do not clean the components with a power washer. Do not use acidic or grease-dissolving agents on your electrical components. Do not soak or store your electrical components in any cleaning product or liquid. Chemical cleaners and solvents can damage plastic components.

Wir empfehlen, alle elektrischen Komponenten regelmäßig zu reinigen. Wischen Sie mit einem feuchten Tuch Schmutz und Ablagerungen ab. Reinigen Sie die Komponenten nur mit Seife und Wasser. Spülen Sie die Teile sorgfältig mit Wasser ab und lassen Sie sie trocknen, bevor Sie die Kette schmieren.

HINWEIS

Verwenden oder reinigen Sie Ihre elektrischen Schalthebel nicht ohne montierte Anschlusskabel oder Verschlussstecker. Feuchtigkeit beschädigt die elektronischen Komponenten. Entfernen Sie vor der Reinigung die Batterien des SRAM-Schaltwerks/ Umwerfers und setzen Sie Batterietrenner in das Schaltwerk/den Umwerfer ein.

Reinigen Sie die Komponenten nicht mit einem Hochdruckstrahler. Verwenden Sie an Ihren elektrischen Komponenten keine sauren oder fettlösenden Mittel. Die elektrischen Komponenten dürfen nicht in Reinigungsmitteln oder Flüssigkeiten eingetaucht oder darin gelagert werden. Chemische Reinigungsmittel und Lösungsmittel können Kunststoffkomponenten beschädigen.

Le recomendamos que limpie periódicamente los componentes eléctricos. Utilice un paño húmedo para limpiar cualquier suciedad o residuo. Limpie los componentes solo con agua y jabón. Enjuague a fondo con agua todas las piezas, déjelas secar y, a continuación, lubrique la cadena.

AVISO

No utilice ni limpie los cambiadores eléctricos sin que estén colocados los cables de los conectores o los taponos de sellado. La humedad dañará los componentes electrónicos. Antes de limpiar, saque las baterías del desviador SRAM y coloque los bloques de batería del desviador.

No utilice máquinas de limpieza a presión para limpiar los componentes. No utilice agentes disolventes de grasa o ácidos sobre los componentes eléctricos. No sumerja ni guarde los componentes eléctricos en ningún líquido o producto de limpieza. Los limpiadores y disolventes químicos pueden dañar los componentes de plástico.

Entretien

Manutenzione

Onderhoud

Nous vous recommandons de nettoyer régulièrement vos composants électriques. À l'aide d'un chiffon humide, essuyez la saleté et la poussière. Nettoyez les composants à l'eau savonneuse uniquement. Rincez à grande eau et laissez sécher les pièces ; puis lubrifiez la chaîne.

AVIS

N'utilisez et ne nettoyez jamais vos leviers électriques si les fils connecteurs ou les bouchons d'étanchéité ne sont pas installés. L'humidité endommage les composants électroniques. Retirez les batteries des dérailleurs SRAM puis installez les blocs de batterie des dérailleurs avant tout nettoyage.

Ne nettoyez jamais les composants avec un jet à haute pression. N'utilisez jamais de produits acides ou de produits dissolvant la graisse pour nettoyer vos composants électriques. Ne faites trempez et n'entreposez jamais vos composants électriques dans un produit ou liquide nettoyant. Les produits chimiques et les solvants peuvent endommager les composants en plastique.

Si consiglia di pulire periodicamente i componenti elettrici. Utilizzare un panno umido per rimuovere la sporcizia e i detriti. Lavare i componenti esclusivamente con acqua e sapone. Sciacquare a fondo con acqua e lasciare asciugare le parti, quindi lubrificare la catena.

AVVISO

Non utilizzare o pulire i cambi elettrici senza cavi o tappi di tenuta installati. L'umidità danneggia i componenti elettronici. Rimuovere le batterie SRAM e del deragliatore e installare i blocchi batteria del deragliatore prima di effettuare la pulizia.

Non pulire i componenti con un'idropulitrice. Non utilizzare agenti acidi o in grado di sciogliere il grasso sui componenti elettrici. Non immergere né conservare i componenti elettrici in alcun prodotto detergente o liquido. L'uso di detergenti chimici e solventi può danneggiare i componenti in plastica.

Wij raden u aan om uw elektrische componenten regelmatig te reinigen. Veeg eventueel vuil weg met een vochtige doek. Reinig de componenten alleen met water en zeep. Spoel grondig met water af, laat de onderdelen drogen en smeer vervolgens de ketting.

MEDEDELING

Gebruik of reinig uw elektrische shifters niet zonder geïnstalleerde aansluitkabels of afdichtingspluggen. Vocht beschadigt de elektronische componenten. Verwijder de SRAM-derailleuraccu's en installeer de derailleuraccukappen voor reiniging.

Reinig de componenten niet met een hogedrukreiniger. Gebruik geen vetoplossende of zuurreinigers op uw elektrische componenten. Week of bewaar uw elektrische componenten niet in een reinigingsmiddel. Chemische reinigingsmiddelen en oplosmiddelen kunnen de kunststof componenten beschadigen.

Manutenção

メンテナンス

保养

Recomendamos que periodicamente limpe os seus componentes eléctricos. Use um pano húmido para limpar qualquer sujidade e detritos. Limpe os componentes apenas com sabão e água. Enxágue completamente com água e deixe que as peças sequem, e depois lubrifique a corrente.

NOTIFICAÇÃO

Não use nem limpe os seus comandos de mudanças eléctricos sem ter instalado os fios eléctricos de ligação ou os tampões vedantes. A humidade danificará os componentes electrónicos. Retire as baterias SRAM do derailleur e instale os blocos das baterias do derailleur antes de limpar.

Não limpe os componentes com uma máquina de lavagem por jacto sob pressão. Não use nos seus componentes eléctricos nenhuns produtos ácidos nem os que dissolvam a massa lubrificante. Não deixe embeber nem guarde os seus componentes eléctricos dentro de nenhum produto ou líquido de limpeza. Os produtos de limpeza químicos e os solventes podem danificar os componentes de plástico.

電動コンポーネントは定期的に清掃することを推奨しています。湿った布を使用して、汚れやゴミを拭き取ってください。石鹸と水のみを使用して、コンポーネントを清掃します。水でよくすすぎ、パーツを乾かします。その後、チェーンに注油します。

注意事項

コネクタ・ワイヤーまたはシール・プラグが取り付けられていない状態で、電動シフターを使用または清掃しないでください。湿気によって電子コンポーネントが損傷することがあります。清掃前には、SRAMディレイラーの電池を取り外し、ディレイラー電池ブロックを取り付けてください。

コンポーネントを高圧洗浄機で清掃しないでください。電動コンポーネントには、酸性剤またはグリス溶解剤を使用しないでください。電動コンポーネントを、洗浄剤や洗浄液の中に浸したり、保存したりしないでください。化学洗剤や溶剤はプラスチック・コンポーネントを損傷する可能性があります。

我们建议您定期清洁您的电气部件。用湿抹布擦净污垢和碎屑。请仅使用肥皂和水清洗部件。用水彻底冲洗，等待部件晾干，然后润滑链条。

注意

请勿在未安装接头导线或密封塞的情况下使用或清洁您的电气指拨。水分会损坏电子元件。清洁前请卸下 SRAM 变速器电池，并安装变速器电池阻块。

请勿使用动力清洗器清洗部件。请勿在电气部件上使用酸性或油脂溶剂。请勿将您的电气部件浸泡或储存在任何清洁产品或液体中。化学清洁剂和溶剂可能损坏塑料部件。

NOTICE

SRAM recommends to bleed your brakes at least once a year to ensure optimal braking performance. Bleed procedures are available on www.sram.com/service.

Routinely check the rotor bolts, clamp bolts, and caliper bolts for the correct torque values; never ride with loose bolts.

Inspect disc brake pads for wear every month. When the thickness of the backing plate and pad material is 3 mm or less, they are worn and need to be replaced with new disc brake pads.

Change the rotor when the thickness is less than 1.55 mm or when changing brake pad material.

AVIS

SRAM vous recommande de purger les freins au moins une fois par an pour assurer des performances de freinage optimales. Les procédures de purge sont disponibles sur le site www.sram.com/service.

Vérifiez régulièrement le couple de serrage des vis du disque de frein, des vis des colliers et des vis des étriers; ne roulez jamais avec des vis desserrées.

Vérifiez l'usure des plaquettes de frein à disque une fois par mois. Lorsque l'épaisseur totale des plaquettes de frein à disque (garniture et plaque d'appui) est inférieure à 3 mm, cela signifie que celles-ci sont usées et doivent être remplacées par des plaquettes de frein à disque neuves.

Changez le disque de frein lorsque son épaisseur est inférieure à 1,55 mm ou lorsque vous changez le type de garniture des plaquettes de frein.

NOTIFICAÇÃO

A SRAM recomenda que sangre os travões pelo menos uma vez por ano, para garantir um desempenho óptimo da travagem. Os procedimentos para sangrar estão disponíveis em www.sram.com/service.

Na sua inspeção de rotina, verifique os pernos dos rotores, os pernos das braçadeiras e os pernos das maxilas, para garantir os valores correctos de momento de torção; e nunca ande de bicicleta com pernos desapertados.

Inspeccione as pastilhas dos travões de disco uma vez por mês para detectar desgaste. Quando a espessura da contra-placa e do material da pastilha for de 3 mm ou menos, eles estarão gastos e precisarão de ser substituídos por novas pastilhas de travões de disco.

Substitua o rotor quando a espessura for menor que 1,55 mm ou quando substituir o material das pastilhas dos travões.

HINWEIS

SRAM empfiehlt, die Bremsen mindestens einmal jährlich zu entlüften, um eine optimale Bremsleistung zu gewährleisten. Anleitungen zum Entlüften finden Sie auf www.sram.com/service.

Überprüfen Sie regelmäßig das korrekte Anzugsmoment der Bremsscheibenschrauben, Klemmschrauben und Bremssattelschrauben; fahren Sie nie mit losen Schrauben.

Prüfen Sie Scheibenbremsbeläge einmal im Monat auf Abnutzung. Wenn die Dicke der Halteplatte und des Belagmaterials 3 mm oder weniger beträgt, sind die Scheibenbremsbeläge abgefahren und müssen erneuert werden.

Tauschen Sie die Bremsscheibe aus, wenn die Dicke weniger als 1,55 mm beträgt oder Sie das Bremsbelagmaterial ändern.

AVVISO

SRAM consiglia di spurgare i freni almeno una volta all'anno per assicurare prestazioni di frenata ottimali. Le procedure di spurgo sono disponibili su www.sram.com/service.

Controllare regolarmente i bulloni del rotore, i bulloni di serraggio e i bulloni della pinza per verificare che i valori di coppia siano corretti; non utilizzare mai la bici con i bulloni allentati.

Esaminare i pattini del freno a disco ogni mese per rilevare eventuale usura. Quando lo spessore del materiale delle piastre di supporto e dei pattini non è superiore a 3 mm, sono usurati e devono essere sostituiti con nuovi pattini del freno a disco.

Sostituire il rotore quando lo spessore è minore di 1,55 mm o quando si cambia il materiale del pattino dei freni.

注意事項

最良のブレーキ性能を確実に発揮できるよう、SRAM では、ブレーキのブリーディングを最低1年に1回行うことを推奨しています。ブリーディングの手順は、www.sram.com/serviceに掲載されています。

ローター・ボルト、クランプ・ボルト、キャリパー・ボルトが、正しいトルク値で締められていることを定期的に確認します。決して、ボルトが緩んだ状態で乗らないでください。

ディスク・ブレーキ・パッドの消耗具合を毎月確認します。バックリング・プレートとパッド素材の厚さが3 mm 以下になったら磨耗の証拠であり、新しいディスク・ブレーキ・パッドと交換する必要があります。

ローターは、厚さが1.55 mm 以下になった場合、またはブレーキ・パッド素材を取り替える際に、交換してください。

AVISO

Para garantizar un funcionamiento óptimo de los frenos, SRAM recomienda purgarlos al menos una vez al año. Puede consultar los procedimientos de purgado en www.sram.com/service.

Compruebe periódicamente que los pernos del rotor, de la abrazadera y de la pinza de freno estén apretados con los valores de par correctos; no monte nunca con pernos flojos.

Una vez al mes, compruebe si las pastillas del freno de disco están desgastadas. Si el espesor de la placa de apoyo y del material de las pastillas es inferior a 3 mm, las pastillas están desgastadas, por lo que deberá cambiarlas por unas nuevas.

Sustituya el rotor cuando su espesor sea inferior a 1,55 mm o si cambia el material de las pastillas de freno.

MEDEDELING

SRAM beveelt aan om uw remmen minstens eenmaal per jaar te ontluften om de beste remprestaties te handhaven. De ontluftingsprocedures zijn te vinden op www.sram.com/service.

Controleer regelmatig of de rotor-, klem- en kettingbladbouten volgens het juiste aandraaimoment vastgemaakt zijn; fiets nooit met losse bouten.

Controleer de schijfremblokjes elke maand op slijtage. Wanneer de dikte van de montageplaat en het remblok materiaal 3 mm of minder is, zijn de schijfremblokjes versleten en moeten ze worden vervangen door nieuwe schijfremblokjes.

Vervang de rotor als de dikte minder dan 1,55 mm is of wanneer de remblokjes worden vervangen.

注意

SRAM 建议, 至少一年对刹车排空一次以确保持刹车性能达到最佳状态。排空程序请见 www.sram.com/service。

请定期检查刹车碟螺栓、夹紧螺栓和刹车钳螺栓是否保持正确的扭矩值, 千万不要在螺栓松动情况下骑行。

每月检查盘式刹车皮磨损情况。如果垫板和刹车皮的总厚度已至 3 mm 或更薄, 则表明其已磨损, 需要更换新的盘式刹车皮。

刹车碟厚度小于 1.55 mm 时, 或更换刹车皮材料时, 应更换刹车碟。

Storage and Transportation

Lagerung und Transport

Almacenamiento y transporte

Storage conditions: Temperature from -40°C to 70°C, humidity from 10% to 85%

Operating conditions: Temperature from -10°C to 40°C, humidity from 0% to 100%

Service life: 5 years

NOTICE

Check the battery level of each component before and after each use.

Remove the SRAM derailleur batteries and install the derailleur battery blocks when the bicycle is being transported or not in use for long periods of time. Failure to remove the battery could result in unintentional actuation and/or battery depletion.

Install the battery cover on the battery when the battery is not in use. Failure to cover the battery terminals could result in damage to the battery.

Lagerbedingungen: Temperatur von -40°C bis 70°C, Luftfeuchtigkeit von 10% bis 85%

Betriebsbedingungen: Temperatur von -10°C bis 40°C, Luftfeuchtigkeit von 0% bis 100%

Nutzungsdauer: 5 Jahre

HINWEIS

Überprüfen Sie vor und nach jedem Gebrauch den Batterieladezustand jeder Komponente.

Entfernen Sie die SRAM-Batterien aus dem Schaltwerk und dem Umwerfer und bringen Sie die Batterietrenner und die Batterieabdeckungen für das Schaltwerk und den Umwerfer an, wenn Sie das Fahrrad transportieren oder längere Zeit nicht verwenden. Wenn Sie die Batterien nicht entfernen, kann es zu unbeabsichtigten Schaltvorgängen kommen, oder die Batterien können sich entladen.

Bringen Sie die Batterieabdeckung an, wenn die Batterie nicht verwendet wird. Wenn die Batteriekontakte nicht abgedeckt werden, kann die Batterie beschädigt werden.

Condiciones de almacenamiento: temperatura de -40°C a 70°C, humedad de 10% a 85%

Condiciones de funcionamiento: temperatura de -10°C a 40°C, humedad de 0% a 100%

Vida útil: 5 años.

AVISO

Antes y después de cada uso, compruebe el nivel de batería de cada componente.

Siempre que vaya a transportar la bicicleta o a estar un largo periodo de tiempo sin usarla, saque las baterías del desviador SRAM e instale los bloques de batería. Si no saca la batería, se puede producir un movimiento involuntario o la batería puede agotarse.

Cuando la batería no se esté utilizando, póngale la tapa. Si deja los terminales de la batería sin tapar, esta podría dañarse.

Entreposage et transport

Stoccaggio e trasporto

Opslag en transport

Conditions de stockage: Température de -40 °C à 70°C, humidité de 10% à 85%

Conditions d'utilisation: Température de -10 °C à + 40°C, humidité de 0% à 100%

Durée de vie: 5 ans

AVIS

Vérifiez le niveau de charge de la batterie de chaque composant avant et après chaque utilisation.

Retirez les batteries des dérailleurs SRAM puis installez les blocs de batterie des dérailleurs lorsque vous transportez votre vélo ou pendant les longues périodes d'inutilisation. Le fait de ne pas retirer la batterie pourrait provoquer un déclenchement involontaire ou la décharge complètement.

Installez le couvercle sur la batterie lorsque celle-ci n'est pas utilisée. Le fait de ne pas couvrir les bornes de la batterie peut endommager la batterie.

Condizioni di conservazione: Temperatura da -40°C a 70°C, umidità dal 10% all'85%

Condizioni operative: Temperatura da -10°C a 40°C, umidità da 0% a 100%

Vita di servizio: 5 anni

AVVISO

Controllare il livello di carica della batteria di ciascun componente prima e dopo ogni uso.

Rimuovere le batterie del deragliatore SRAM e installare i blocchi batteria del deragliatore quando la bicicletta viene trasportata o non è in uso per lunghi periodi di tempo. La mancata rimozione della batteria potrebbe causare l'attivazione involontaria e/o il deterioramento della batteria.

Installare il coperchio della batteria sulla batteria quando la batteria non è in uso. La mancata copertura dei morsetti della batteria potrebbe causare danni alla batteria.

Opslagcondities: Temperatuur van -40°C tot 70°C, luchtvochtigheid van 10% tot 85%

Bedrijfsomstandigheden: Temperatuur van -10°C tot 40°C, vochtigheid van 0% tot 100%

Levensduur: 5 jaar

MEDEDELING

Controleer het accu-/batterijniveau van elk component voor en na elk gebruik.

Verwijder de SRAM-derailleuraccu's en installeer de derailleuraccublokken wanneer de fiets wordt getransporteerd of gedurende een lange periode niet gebruikt zal worden. Het niet verwijderen van de accu kan de accu ongewenst activeren en/of onnodig ontladen.

Breng het accudeksel op de accu aan wanneer de accu niet wordt gebruikt. Het niet afdekken van de accuaansluitingen kan schade aan de accu veroorzaken.

Armazenagem e transporte

保管と運搬

储存与运输

Condições de armazenamento: Temperatura de -40°C a 70°C, umidade de 10% a 85%

Condições de funcionamento: Temperatura de -10°C a 40°C, umidade de 0% to 100%

Vida de serviço: 5 anos

NOTIFICAÇÃO

Verifique o nível da bateria para cada componente antes e depois de cada uso.

Retire as baterias do derailleur SRAM e instale os blocos das baterias do derailleur quando a bicicleta estiver a ser transportada ou não estiver em uso por longos períodos de tempo. Não retirar a bateria pode resultar em actuação não intencional e/ou em esgotamento da bateria.

Instale a tampa da bateria na bateria, quando a bateria não estiver a ser usada. Não cobrir os terminais da bateria poderá resultar em danos à bateria.

保存条件: -40°C~70°Cの温度、湿度 10%~85%

動作条件: 温度 -10°C~40°C、湿度 0%~100%

サービス寿命: 5年間

注意事項

各コンポーネントの電池の充電レベルを、使用前と使用後に毎回確認してください。

自転車を運搬するときや長期間使用しないときは、SRAMディレイラーの電池を取り外し、ディレイラー電池ブロックを取り付けてください。電池を取り外さないと、意図せずに作動したり、電池が消耗してしまう可能性があります。

電池を使用していないときは、電池に電池カバーを取り付けてください。電池の端子面にカバーを取り付けしないと、電池を損傷する可能性があります。

倉儲條件: 温度範圍為 -40°C至 70°C, 濕度為 10%至 85%

操作環境: 温度範圍為 -10°C至 40°C, 濕度為 0%至 100%

使用壽命: 5年

注意

每次使用前后请检查每个部件的电池电量。

在自行车运输过程中或长时间未使用的情况下, 请卸下 SRAM 变速器电池并安装变速器电池阻块。未能卸下电池可能导致意外启用和/或电池损耗。

电池不使用时, 请确保安装电池防护罩。未能覆盖电池接线端可能导致电池损坏。

Chain Replacement

Austausch der Kette

Sustitución de la cadena

Remplacement de la chaîne

Sostituzione della catena

De ketting vervangen

Substituição da corrente

チェーンの交換

链条更换

Replace your chain before 0.8% elongation to maintain performance and limit wear to the cassette and chainring.

Pour garantir un bon fonctionnement et évitez d'user prématurément la cassette et les plateaux, remplacez votre chaîne avant 0,8 % d'allongement.

Substitua a sua corrente antes de ter um alongamento de 0,8% para manter o desempenho e limitar o desgaste na cassete e na cremalheira.

NOTICE

For a list of approved chain tools, consult the SRAM D1 Flattop Chain Compatible Tools compatibility map on www.sram.com/service.

AVIS

Pour obtenir une liste des outils de chaîne autorisés, consultez le schéma des compatibilités entre les outils et les chaînes Flattop SRAM D1 sur le site www.sram.com/service.

NOTIFICAÇÃO

Para obter uma lista das ferramentas aprovadas para correntes, consulte o mapa de compatibilidade de Ferramentas Compatíveis para Correntes SRAM D1 Flattop (SRAM D1 Flattop Chain Compatible Tools) em www.sram.com/service.

Tauschen Sie Ihre Kette aus, bevor eine Längung von 0,8 % erreicht ist, um die Leistung aufrechtzuerhalten und den Verschleiß von Kasette und Kettenblättern zu minimieren.

Sostituire la catena prima dello 0,8% di allungamento per mantenere le prestazioni e limitare l'usura della cassete e della corona dentata.

性能を維持し、カセットとチェーンリングの磨耗を抑えるため、伸張が0.8%に達する前にチェーンを交換してください。

HINWEIS

Eine Liste der zugelassenen Kettenwerkzeuge finden Sie in der Kompatibilitätstabelle SRAM D1 Flattop Chain Compatible Tools auf www.sram.com/service

AVVISO

Per un elenco degli utensili per catene approvati, consultare la mappa di compatibilità degli strumenti compatibili per catena SRAM D1 Flattop sul sito www.sram.com/service.

注意事項

承認されているチェーン・ツールの一覧は、www.sram.com/serviceに掲載されている「SRAM D1フラットトップ・チェーン対応ツールの適合性マップ」を参照してください。

Sustituya la cadena antes de que alcance un 0,8 % de alargamiento para mantener el rendimiento y limitar el desgaste del casete y el plato.

Vervang uw ketting voordat deze 0,8% langer is om de goede prestaties te behouden en slijtage aan de cassette en het kettingblad te beperken.

请在链条的延伸率达到0.8%之前更换链条，以保持良好性能并减少对飞轮和链环造成的损害。

AVISO

Para ver la lista de herramientas de cadena aprobadas, consulte el mapa de herramientas compatibles con cadenas SRAM D1 Flattop en www.sram.com/service.

MEDEDELING

Voor een lijst met goedgekeurde kettingponsen, raadpleeg de comptabiliteitskaart met SRAM D1 Flattop ketting-compatibel gereedschap op www.sram.com/service.

注意

如需了解已获批准的拆链工具清单，请参阅下列网站上的SRAM D1 Flattop Chain Compatible Tools (《Flattop 链条兼容性工具》) 兼容性图：www.sram.com/service。

Recycling

Recycling

Reciclaje

Recyclage

Riciclaggio

Recycling

Reciclagem

リサイクリング

回收

 For recycling and environmental compliance, please visit www.sram.com/en/company/about/environmental-policy-and-recycling.

Replace the SRAM battery with an authentic SRAM replacement battery only. Replace the shifter battery with a CR2032 coin cell battery only.

Consult the *SRAM Battery and Charger User Manual* for battery maintenance and specifications.

⚠ WARNING

Never dispose of batteries in a fire.

 Hinweise zum Recycling und Umweltschutz finden Sie auf www.sram.com/en/company/about/environmental-policy-and-recycling.

Ersetzen Sie SRAM-Batterien nur durch Original-SRAM-Ersatzbatterien. Ersetzen Sie die Schalthebelbatterie nur durch eine CR2032-Knopfzelle.

Hinweise zur Wartung und die technischen Daten der Batterie finden Sie in der *SRAM-Bedienungsanleitung für Batterie und Ladegerät*.

⚠ WARNUNG

Batterien dürfen keinesfalls verbrannt werden.

 Puede encontrar información sobre reciclaje y cumplimiento de la normativa medioambiental en la página www.sram.com/en/company/about/environmental-policy-and-recycling.

Sustituya la batería SRAM únicamente por otra de repuesto original de SRAM. Sustituya la batería del cambiador únicamente por una pila botón CR2032.

Consulte el *Manual de usuario de la batería y el cargador SRAM* para obtener información sobre las especificaciones y el mantenimiento de la batería.

⚠ ATENCIÓN

No tire nunca una batería al fuego.

 Pour obtenir des informations sur le recyclage et le respect de l'environnement, veuillez consulter le site www.sram.com/en/company/about/environmental-policy-and-recycling.

Remplacez la batterie SRAM uniquement par une batterie de rechange certifiée SRAM. Remplacez la pile du levier de dérailleur uniquement par une pile bouton CR2032.

Pour obtenir des informations sur l'entretien et les caractéristiques des batteries, consultez le *Manuel utilisateur de la batterie et du chargeur SRAM*.

⚠ AVERTISSEMENT

Ne jetez jamais les piles dans les flammes.

 Per il riciclaggio e la conformità ai requisiti ambientali, visitare il sito www.sram.com/en/company/about/environmental-policy-and-recycling.

Sostituire la batteria SRAM con una batteria di ricambio originale SRAM. Sostituire la batteria del cambio esclusivamente con una batteria a bottone CR2032.

Consultare il *Manuale della batteria e del caricabatteria SRAM* per istruzioni sulla manutenzione della batteria e le relative specifiche.

⚠ AVVERTENZA

Non gettare le batterie nel fuoco.

 Voor meer informatie over recycling en bescherming van het milieu, ga naar www.sram.com/en/company/about/environmental-policy-and-recycling.

Vervang de SRAM-accu alleen door een originele SRAM-vervangingsaccu. Vervang de batterij in de shifter alleen door een CR2032 knoopcelbatterij.

Raadpleeg de *SRAM-accu en lader Gebruikershandleiding* voor de juiste onderhoudsinstructies en specificaties.

⚠ WAARSCHUWING

Gooi batterijen nooit in vuur.

 Para reciclagem e conformidade ambiental, visite www.sram.com/en/company/about/environmental-policy-and-recycling.

Substitua a bateria SRAM apenas com uma bateria sobressalente autêntica SRAM. Substitua a bateria/pilha da alavanca das mudanças apenas com uma pilha tipo moeda CR2032.

Consulte o *Manual do Utilizador da Bateria e Carregador SRAM* para obter instruções de manutenção da bateria e especificações.

⚠ AVISO

Nunca descarte baterias/pilhas atirando-as para um fogo.

 リサイクリングと環境に関する順守事項については、www.sram.com/en/company/about/environmental-policy-and-recyclingを参照してください。

交換する SRAM の電池は、SRAM の純正電池のみを使用してください。シフターの電池の交換には、CR2032 コイン型電池のみを使用してください。

電池のメンテナンスおよび仕様については、SRAM の電池および充電器ユーザー・マニュアルを参照してください。

⚠ 警告

電池は火中に投げないでください。

 有关回收利用和环保合规信息，请访问 www.sram.com/en/company/about/environmental-policy-and-recycling。

SRAM 电池只能使用 SRAM 原装电池更换。指拨电池只能使用 CR2032 纽扣电池更换。

参阅《SRAM 电池和充电器用户手册》了解电池保养说明和规格。

⚠ 警告

请勿将电池丢入火中。

These are registered trademarks of SRAM, LLC:

1:1®, Accuwatt®, Avid®, ATAC®, AXS®, Bar®, Bioposition®, Blackbox®, BoXXer®, DoubleTap®, eTap®, Firecrest®, Firex®, Grip Shift®, GXP®, Holzfelder®, Hussefelt®, Iclinc®, i-Motion®, Judy®, Know Your Powers®, NSW®, Omnium®, Osmos®, Pike®, PowerCal®, PowerLock®, PowerTap®, Qollector®, Quarq®, RacerMate®, Reba®, Rock Shox®, Ruktion®, Service Course®, ShockWiz®, SID®, Single Digit®, Speed Dial®, Speed Weaponry®, Spinscan®, SRAM®, SRAM APEX®, SRAM EAGLE®, SRAM FORCE®, SRAM RED®, SRAM RIVAL®, Stylo®, TIME®, Truvativ®, TyreWiz®, UDH®, Varicrank®, Velotron®, X0®, X01®, X-SYNC®, XX1®, Zipp®

These are registered logos of SRAM, LLC:



These are trademarks of SRAM, LLC:

10K™, 1X™, 202™, 30™, 30 Course™, 35™, 302™, 303™, 353™, 404™, 454™, 808™, 858™, 3ZERO MOTO™, ABLC™, AeroGlide™, AeroBalance™, AeroLink™, Airea™, Air Guides™, AKA™, AL-7050-TV™, Atmos™, Automatic Drive™, AxCad™, Axial Clutch™, Base™, BB5™, BB7™, BB30™, Bleeding Edge™, Blipbox™, BlipClamp™, BlipGrip™, Blips™, Bluto™, Bottomless Tokens™, Cage Lock™, Carbon Bridge™, Centera™, Charger 2™, Charger™, Charger Race Day™, Cleansweep™, Clickbox Technology™, Clics™, Code™, Cognition™, CoLab™, Connectamajig™, Counter Measure™, CYCLO™, DD3™, DD3 Pulse™, DebonAir™, Deluxe™, Deluxe Re:Aktiv™, Descendant™, DFour™, DFour91™, DH™, Dig Valve™, DirectLink™, Direct Route™, Domain™, DOT 5.1™, Double Decker™, Double Time™, Dual Flow Adjust™, Dual Position Air™, DUB™, DUB-PWR™, DZero™, E300™, E400™, Eagle™, E-Connect4™, ErgoBlade™, ErgoDynamics™, ESP™, EX1™, Exact Actuation™, Exogram™, Flow Link™, FR-5™, Full Pin™, G2™, G40™, Giga Pipe™, Gnar Dog™, Guide™, GS™, GX™, Hard Chrome™, Hexfin™, HollowPin™, Howitzer™, HRD™, Hybrid Drive™, Hyperfoil™, i-3™, Impress™, Jaws™, Jet™, Kage™, Komfy™, LINK™, Lyrik™, MatchMaker™, Maxle™, Maxle 360™, Maxle DH™, Maxle Lite™, Maxle Lite DH™, Maxle Stealth™, Maxle Ultimate™, Micro Gear System™, Mini Block™, Mini Cluster™, Monarch™, Monarch Plus™, Motion Control™, Motion Control DNA™, MRX™, MX™, Noir™, NX™, OCT™, OmniCal™, OneLoc™, Paceline™, Paragon™, PC-1031™, PC-1110™, PC-1170™, PG-1130™, PG-1050™, PG-1170™, Piggyback™, Poploc™, Power Balance™, Power Bulge™, PowerChain™, PowerDomeX™, Powered by SRAM™, PowerGlide™, PowerLink™, Power Pack™, Power Spline™, Predictive Steering™, Pressfit™, Pressfit 30™, Prime™, Qalvin™, R2C™, Rapid Recovery™, Re:Aktiv ThruShaft™, Recon™, Reverb™, Revelation™, Riken™, Roller Bearing Clutch™, Rolling Thunder™, RS-1™, Rush™, RXS™, Sag Gradients™, Sawtooth™, SCT - Smart Coasterbrake Technology, Seeker™, Sektor™, SHIFT™, ShiftGuide™, Shorty™, Showstopper™, SIDLuxe™, Side Swap™, Signal Gear Technology™, SL™, SL-70™, SL-70 Aero™, SL-70 Ergo™, SL-80™, SL-88™, SLC2™, SL SPEED™, SL Sprint™, Smart Connect™, Solo Air™, Solo Spoke™, Speciale™, SpeedBall™, Speed Metal™, SRAM APEX 1™, SRAM Force 1™, SRAM RIVAL 1™, S-series™, Stealth-a-majig™, StealthRing™, Super-9™, Supercork™, Super Deluxe™, Super Deluxe Coil™, SwingLink™, SX™, Tangente™, TaperCore™, Timing Port Closure™, TSE Technology™, Tool-free Reach Adjust™, Top Loading Pads™, Torque Caps™, TRX™, Turnkey™, TwistLoc™, VCLC™, Vivid™, Vivid Air™, Vuka Aero™, Vuka Alumina™, Vuka Bull™, Vuka Clip™, Vuka Fit™, Wide Angle™, WiFLi™, X1™, X3™, X4™, X5™, X7™, X9™, X-Actuation™, XC™, X-Dome™, XD™, XDR™, XG-1150™, XG-1175™, XG-1180™, XG-1190™, X-Glide™, X-Glider™, X-Horizon™, XLoc Sprint™, XPLR™, XPRESSO™, XPRO™, X-Range™, XX™, Yari™, ZEB™, Zero Loss™, ZM2™, ZR1™



Specifications and colors subject to change without prior notice.
© 2021 SRAM, LLC

This publication includes trademarks and registered trademarks of the following companies:

TORX® is a registered trademark of Acument Intellectual Properties, LLC

ASIAN HEADQUARTERS

SRAM Taiwan
No. 1598-8 Chung Shan Road
Shen Kang Hsiang, Taichung City
Taiwan R.O.C.

WORLD HEADQUARTERS

SRAM LLC
1000 W. Fulton Market, 4th Floor
Chicago, Illinois 60607
U.S.A.

EUROPEAN HEADQUARTERS

SRAM Europe
Paasbosweg 14-16
3862ZS Nijkerk
The Netherlands