

**ZIPP**

# Stems and Drop Handlebars



## USER MANUAL

Stems and Drop Handlebars  
User Manual

Vorbauten und Rennlenker  
Bedienungsanleitung

Potencias y manillares de carreras  
Manual de usuario

Potences et cintres de route  
Guide de l'utilisateur

Attacchi e manubri drop-bar  
Manuale dell'utente

Stuurpenen en racesturen  
Gebruiksaanwijzing

Espigões da Direcção e Guiadores  
Descaídos

Manual do Utilizador

ステムおよびドロップ・ハンドルバー  
ユーザー・マニュアル

把立和弯把  
用户手册

## SAFETY INSTRUCTIONS

You must read and understand the Safety Instructions document included with your product before proceeding with installation. Improperly installed components are extremely dangerous and could result in severe and/or fatal injuries. If you have any questions about the installation of these components, consult a qualified bicycle mechanic. This document is also available on [www.sram.com](http://www.sram.com).

## CONSIGNES DE SÉCURITÉ

Vous devez lire et comprendre le document consacré aux instructions de sécurité livré avec votre produit avant de procéder à son installation. Des composants installés de manière inappropriée sont extrêmement dangereux et peuvent provoquer des blessures graves voire mortelles. Pour toute question concernant l'installation de ces composants, consultez un mécanicien vélo qualifié. Ce document est également disponible sur [www.sram.com](http://www.sram.com).

## INSTRUÇÕES DE SEGURANÇA

Tem que ler e compreender o documento de Instruções de Segurança, incluído com o seu produto, antes de proceder com a instalação. Os componentes instalados de forma incorrecta são extremamente perigosos e poderão resultar em lesões graves e/ou fatais. Se tiver quaisquer perguntas sobre a instalação destes componentes, consulte um mecânico de bicicletas qualificado. Este documento também está disponível em [www.sram.com](http://www.sram.com).

## SICHERHEITSHINWEISE

Bevor Sie mit der Installation beginnen, müssen Sie die Ihrem Produkt beiliegenden Sicherheitshinweise gelesen und verstanden haben. Falsch montierte Komponenten stellen eine erhebliche Gefahr dar und könnten zu schweren und/oder tödlichen Verletzungen führen. Wenn Sie Fragen zum Einbau dieser Komponenten haben, wenden Sie sich an einen qualifizierten Fahrradmechaniker. Dieses Dokument steht auch unter [www.sram.com](http://www.sram.com) zur Verfügung.

## ISTRUZIONI DI SICUREZZA

L'utente deve leggere e comprendere il documento con le istruzioni di sicurezza allegato al prodotto prima di procedere all'installazione. I componenti, se installati in modo improprio, sono estremamente pericolosi e potrebbero essere all'origine di ferite gravi e/o mortali. In caso di domande sull'installazione di questi componenti, consultare un meccanico per biciclette qualificato. Il presente documento è disponibile anche sul sito [www.sram.com](http://www.sram.com).

## 安全にお使いいただくために

取り付けを開始する前に、製品に付属している安全に関する記述を必ず読み、内容を理解してください。コンポーネントを間違っ取り付けると、非常に危険な状態になり、その結果、重度または致命的な障害を引き起こすことがあります。これらのコンポーネントの取り付けに関して質問がある場合は、正規の自転車整備士にご相談ください。このマニュアルは [www.sram.com](http://www.sram.com) にも掲載されています。

## INSTRUCCIONES DE SEGURIDAD

Antes de instalar este producto, es fundamental que lea y entienda el documento de Instrucciones de seguridad que viene incluido con el producto. Unos componentes mal instalados pueden resultar extremadamente peligrosos y ocasionar lesiones graves o incluso mortales. Si tiene alguna duda sobre la instalación de estos componentes, consulte con un mecánico de bicicletas cualificado. Este documento está disponible también en la dirección [www.sram.com](http://www.sram.com).

## VEILIGHEIDSINSTRUCTIES

Lees en begrijp het document met veiligheidsinstructies dat met uw product is meegeleverd voordat u met de installatie begint. Verkeerd geïnstalleerde componenten kunnen buitengewoon gevaarlijk zijn en kunnen leiden tot ernstige en/of fatale verwondingen. Als u vragen hebt over de installatie van deze componenten, raadpleeg een vakbekwame fietsenmaker. Dit document is tevens beschikbaar op [www.sram.com](http://www.sram.com).

## 安全说明

进行安装之前，您必须阅读并理解产品随附的安全说明书。部件安装不当是极为危险的，可能导致严重甚至致命的人身伤害。如果您对部件安装有任何疑问，请咨询专业自行车技师。本文件也发布在 [www.sram.com](http://www.sram.com) 上。

<b>Tools and Supplies</b>	<b>5</b>	<b>Faceplate Computer Mount Installation</b>	<b>14</b>
Werkzeuge und Material		Montage der Klemmplatten-	
Herramientas y accesorios		Fahrradcomputerhalterung	
Outils et accessoires		Instalación del soporte del ordenador de la placa frontal	
Strumenti e forniture		Installation du support pour compteur sur la plaque avant	
Gereedschap en benodigdheden		Installazione dispositivo di montaggio computer su piattaforma	
Ferramentas e Produtos a Usar		De slotplaat met computersteun installeren	
ツールおよび付属品		Instalação do suporte de montagem do computador na placa da frente	
工具和用品		フェイスプレート・コンピュータ・マウントの取り付け 面板码表底座安装	
<b>Product Information</b>	<b>6</b>	<b>Insert Positions</b>	<b>17</b>
Produktinformationen		Positionen des Einsatzes	
Información acerca del producto		Posiciones del inserto	
Informations sur les produits		Positions des inserts	
Informazioni sul prodotto		Posizioni di inserimento	
Productinformatie		Posities van het inzetstuk	
Informações sobre os produtos		Posições do inserto	
製品情報		インサートの位置決め	
产品信息		嵌件位置	
<b>Parts Preparation</b>	<b>7</b>	<b>Combo Mount</b>	<b>18</b>
Vorbereitung der Teile		Kombi-Halterung	
Preparación de las piezas		Soporte combinado	
Préparation des pièces		Support combiné	
Preparazione delle parti		Montaggio combinato	
Vorbereiding van de onderdelen		Combinatiesteun	
Preparação das peças		Suporte de montagem combinada	
パーツの準備		コンボ・マウント	
部件准备		Combo 底座	
<b>Size The Handlebar (optional)</b>	<b>8</b>	<b>Shifter Installation</b>	<b>19</b>
Kürzen des Lenkers (optional)		Einbau des Schalthebels	
Adapte el tamaño del manillar (opcional)		Instalación de la palanca de cambio	
Mesure du cintre (facultatif)		Installation du levier de dérailleur	
Dimensionare il manubrio (opzionale)		Installazione del comando del cambio	
Het stuur inkorten (optioneel)		De schakelhendel installeren	
Corte o guiador à medida (opcional)		Instalação do comando das mudanças	
ハンドルバーの長さ調節 (オプション)		シフターの取り付け	
确定车把的尺寸 (可选)		指拨安装	
<b>Service Course SL-OS Stem</b>	<b>9</b>	<b>SL-70 Aero Bar Cable/Hose Routing</b>	<b>20</b>
Service Course SL-OS-Vorbau		SL-70 Aero Bar – Zug-/Kabel-/Leitungsführung	
Potencia Service Course SL-OS		Tendido del cable/manguito del manillar aerodinámico SL-70	
Potence Service Course SL-OS		Passage des durites et câbles pour le cintre SL-70 Aero	
Attacco manubrio Service Course SL-OS		Instradamento di cavo/tubo SL- 70 Aero Bar	
Service Course SL-OS stuurstang		SL-70 Aero Bar kabel-/slanggeleiding	
Avanço Service Course SL-OS		Encaminhamento de cabos e tubos flexíveis para SL-70 Aero Bar	
Service Course SL-OS ステム		SL-70 Aero Bar のケーブル/ホースのルーティング	
Service Course SL-OS 把立		SL-70 延伸把线缆/油管走线	

---

**Mechanical Shift/Brake Systems** **20**

Mechanische Schalt-/Bremsysteme  
Sistemas de cambio y freno mecánicos  
Systèmes de freinage et de dérailleur mécaniques  
Sistemi frenanti/di cambio meccanici  
Mechanische schakel-/remsystemen  
Sistemas de conjunto travão/mudanças mecânicos  
メカニカル・シフト/ブレーキ・システム  
机械变速/刹车系统

---

**SRAM Hydraulic Hose** **21**

SRAM Hydraulikleitung  
Manguito hidráulico SRAM  
Durite hydraulique SRAM  
Tubo idraulico SRAM  
SRAM hydraulische kabel  
Tubo hidráulico flexível SRAM  
SRAM Hydraulicホース  
SRAM 液压油管

---

**Electronic Shifting Systems** **22**

Elektronische Schaltsysteme  
Sistemas de cambio electrónico  
Systèmes de changement de vitesse électroniques  
Sistemi con cambio elettronico  
Elektronische schakelsystemen  
Sistemas de comando de mudanças electrónicos  
電子シフティング・システム  
电子变速系统

---

**Final check** **23**

Abschließende Prüfung  
Comprobación final  
Vérification finale  
Controllo finale  
Eindcontrole  
Verificação Final  
最終チェック  
最后检查

---

**Maintenance** **24**

Wartung  
Mantenimiento  
Entretien  
Manutenzione  
Onderhoud  
Manutenção  
メンテナンス  
保养

## Tools and Supplies

Werkzeuge und Material  
Herramientas y accesorios

Outils et accessoires  
Strumenti e forniture  
Gereedschap en benodigdheden

Ferramentas e Produtos a Usar  
ツールおよび付属品  
工具和用品

Highly specialized tools and supplies are required for the installation of your SRAM® components. We recommend that you have a qualified bicycle mechanic install your SRAM components.

Für den Einbau Ihrer SRAM-Komponenten werden Spezialwerkzeuge und spezielles Material benötigt. Es wird empfohlen, den Einbau Ihrer SRAM-Komponenten von einem qualifizierten Fahrradmechaniker durchführen zu lassen.

Para instalar los componentes SRAM se necesitan herramientas y accesorios muy especializados. Recomendamos que confíe la instalación de sus componentes SRAM a un mecánico de bicicletas cualificado.

Des outils et accessoires hautement spécialisés sont nécessaires pour l'installation de vos composants SRAM. Nous vous recommandons de faire installer vos composants SRAM par un mécanicien vélo qualifié.

Sono necessari strumenti e forniture altamente specializzati per l'installazione dei componenti SRAM. Consigliamo di far installare i componenti SRAM da un meccanico per biciclette qualificato.

Hooggespecialiseerd gereedschap en benodigdheden zijn nodig voor de installatie van uw SRAM-componenten. We bevelen aan om uw SRAM-componenten door een vakbekwame fietsenmaker te laten installeren.

São necessárias ferramentas altamente especializadas e produtos específicos para a instalação dos seus componentes SRAM. Recomendamos que mande um mecânico de bicicletas qualificado instalar os seus componentes SRAM.

SRAM コンポーネントの取り付けには、非常に特殊なツールおよび付属品が必要です。当社では、SRAM コンポーネントの取り付けは、専門の自転車整備士に依頼することを推奨しています。

安装 SRAM 组件需要非常专业的工具和用品。我们建议您让专业的自行车技师安装 SRAM 组件。

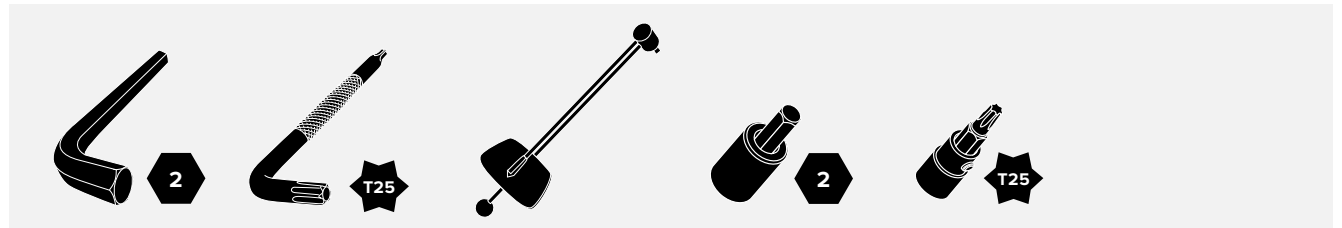

AL

Aluminum  
Aluminium  
Aluminio

Aluminium  
Alluminio  
Aluminium

Alumínio  
アルミニウム  
铝

C

Carbon Fiber  
Carbon  
Fibra de carbono

Fibre de carbone  
Fibra di carbonio  
Carbonvezel

Fibra de carbono  
カーボンファイバー  
碳纤维

## Product Information

Produktinformationen

Información acerca del producto

Informations sur les produits

Informazioni sul prodotto

Productinformatie

Informações sobre os produtos

製品情報

产品信息

- Zipp handlebars and stems function optimally when used with Zipp components.
- Have the handlebar and stem installed by a qualified bicycle mechanic.
- If using non-Zipp components, refer to the manufacturer's instructions in order to ensure proper installation.
- Zipp stems are designed for use with threadless steerer tubes of 1 1/8" and 1 1/4" diameter.
- Zipp handlebars and stems are designed for use with 31.8 mm clamp diameters. Handlebar and stem clamp diameters must be the same.
- Zipp-Lenker und -Vorbauten sind für die Verwendung mit Zipp-Komponenten optimiert.
- Lassen Sie den Lenker und Vorbau von einem qualifizierten Fahrradmechaniker einbauen.
- Wenn Sie Komponenten von Fremdherstellern verwenden, beachten Sie die Herstelleranweisungen, um eine ordnungsgemäße Montage zu gewährleisten.
- Zipp-Vorbauten sind für die Verwendung mit gewindelosen 1 1/8- und 1 1/4-Zoll-Gabelschäften vorgesehen.
- Zipp-Lenker und -Vorbauten sind für Klemmungsdurchmesser von 31,8 mm vorgesehen. Der Lenker- und der Vorbauklemmdurchmesser müssen übereinstimmen.
- Las potencias y manillares Zipp funcionan mejor cuando se utilizan en combinación con componentes Zipp.
- Confíe la instalación del manillar y de la potencia a un mecánico especialista en bicicletas.
- Si va a utilizar componentes que no sean de Zipp, consulte las instrucciones del fabricante para garantizar que la instalación se realice correctamente.
- Las potencias Zipp están diseñadas para utilizarse con tubos de dirección sin rosca de 1 pulgada y 1/8" (28,6 mm) y de 1 pulgada y 1/4" (31,8 mm) de diámetro.
- Los manillares y potencias Zipp están diseñados para diámetros de abrazadera de 31,8 mm. Los diámetros de abrazadera del manillar y de la potencia deben ser idénticos.
- Les cintres et potences Zipp fonctionnent de manière optimale avec des composants Zipp.
- Nous vous recommandons de faire installer votre cintre et votre potence par un mécanicien vélo qualifié.
- Si vous utilisez des composants autres que Zipp, veuillez vous reporter aux instructions du fabricant pour garantir une installation correcte.
- Les potences Zipp ont été conçues pour être utilisées avec des tubes de direction sans filetage de 1 1/8 pouce ou 1 1/4 pouce de diamètre.
- Les cintres et potences Zipp ont été conçus pour être utilisés avec des colliers de 31,8 mm de diamètre. Le cintre et le collier de la potence doivent avoir le même diamètre.
- I manubri e gli attacchi manubrio Zipp funzionano in maniera ottimale se utilizzati con componenti Zipp.
- Richiedere che il manubrio e l'attacco manubrio siano installati da un meccanico per biciclette qualificato.
- Se si utilizzano componenti non Zipp, fare riferimento alle istruzioni del produttore per garantire la correttezza dell'installazione.
- Gli attacchi Zipp sono progettati per essere utilizzati con cannotti di sterzo senza filetto da 1 1/8" e 1 1/4".
- I manubri e gli attacchi manubrio Zipp sono progettati per essere utilizzati con diametri del dispositivo di blocco di 31,8 mm. I diametri di serraggio del manubrio e dell'attacco devono essere uguali.
- Zipp sturen en stuurpennen werken optimaal wanneer gebruikt met Zipp componenten.
- Laat het stuur en de stuurpen installeren door een vakbekwame fietsenmaker.
- Als u niet-Zipp componenten gebruikt, raadpleeg de aanwijzingen van de fabrikant voor een juiste installatie.
- Zipp stuurpennen zijn ontworpen voor gebruik met draadloze stuurbuizen met een diameter van 1 1/8" en 1 1/4".
- Zipp sturen en stuurpennen zijn ontworpen voor gebruik met 31,8 mm klemdiameter. De klemdiameter van zowel het stuur als de stuurpen moet gelijk zijn.
- Os guiadores e espigões da direcção Zipp funcionam de maneira ótima quando usados com componentes Zipp.
- Mande instalar o seu guiador e o espigão da direcção a um mecânico de bicicletas qualificado.
- Se usar componentes que não sejam Zipp, consulte as instruções dos fabricantes a fim de assegurar uma instalação correcta.
- Os espigões da direcção Zipp são concebidos para ser usados com tubos da coluna da direcção sem rosca e de 1 1/8 e 1 1/4 polegadas de diâmetro (2,86 e 3,175 cm).
- Os guiadores e espigões da direcção Zipp são concebidos para ser usados com braçadeiras de diâmetro 31,8 mm. Os diâmetros do guiador e da braçadeira do espigões da direcção têm que ser os mesmos.
- Zipp ハンドルバーおよびステムは、Zipp コンポーネントと組み合わせて使用することで最適に機能します。
- ハンドルバーとステムの取り付けは、専門の自転車整備士に依頼してください。
- Zipp 以外のコンポーネントを使用する場合は、適切に取り付けるため、メーカーの使用説明書を参照してください。
- Zipp ステムは、直径 1 1/8 インチおよび 1 1/4 インチのスレッドレス・ステアラー・チューブに使用するように設計されています。
- Zipp ハンドルバーとステムは、31.8 mm のクランプ径での使用を前提に設計されています。ハンドルバーとステムのクランプ径は同じ大きさをなければなりません。
- Zipp 车把和把立如果与 Zipp 部件配合使用，可实现最优功能。
- 请让专业的自行车技师安装车把和把立。
- 如果使用非 Zipp 部件，请按照厂商说明正确进行安装。
- Zipp 把立是设计为与直径为 1 1/8" 和 1 1/4" 的无螺纹舵管配合使用。
- Zipp 车把和把立的设计是采用 31.8 mm 夹径。车把和把立的夹径必须相同。

## Parts Preparation

Vorbereitung der Teile

Preparación de las piezas

1. Use isopropyl alcohol to clean the tube, stem, and handlebar contact surfaces. Do not lubricate the surfaces.
2. Remove the stem bolts.
3. **Zipp SL Sprint and Service Course:** Apply grease to the bolt threads. **Zipp Service Course SL:** Apply titanium anti-seize to the titanium bolt threads.
4. Reinstall the steerer clamp bolts until finger tight. Set the faceplate bolts aside.
5. Install the headset and fork onto the bike according to the manufacturer's instructions. Prior to cutting the fork steerer tube, make sure to account for the overall stack height of the stem, headset, and spacers.

1. Reinigen Sie die Kontaktflächen des Gabelschafts, Lenkers und Vorbaus mit Isopropyl-Alkohol. Die Oberflächen nicht fetten!
2. Entfernen Sie die Vorbauschrauben.
3. **Zipp SL Sprint und Service Course:** Tragen Sie Schmierfett auf die Schraubengewinde auf. **Zipp Service Course SL:** Tragen Sie Titan-Gleitmittel auf die Gewinde der Titanschrauben auf.
4. Setzen Sie die Gabelschaft-Klemmschrauben wieder ein und ziehen Sie sie handfest an. Legen Sie die Klemmplatzenschrauben beiseite.
5. Bauen Sie den Steuersatz und die Gabel gemäß den Anweisungen des Gabelherstellers in Ihr Fahrrad ein. Berücksichtigen Sie die Gesamt-Stapelhöhe von Vorbau, Steuersatz und Distanzstücken, bevor Sie den Gabelschaft kürzen.

1. Limpie con alcohol isopropílico las superficies de contacto del tubo de la dirección, la potencia y el manillar. No lubrique las superficies.
2. Retire los pernos de la potencia.
3. **Zipp SL Sprint y Service Course:** Aplique grasa a las roscas del perno. **Zipp Service Course SL:** Aplique antiagarrotante de titanio a las roscas de los pernos de titanio.
4. Vuelva a colocar los tornillos de la abrazadera de sujeción en el tubo de dirección, apretándolos con la mano. Retire y guarde los tornillos de la placa frontal.
5. Instale la cazoleta de dirección y la horquilla en la bicicleta siguiendo las instrucciones del fabricante. Antes de cortar el tubo de dirección de la horquilla, asegúrese de que ha tenido en cuenta la altura total del grupo formado por la potencia, la cazoleta de dirección y los separadores.

Préparation des pièces

Preparazione delle parti

Voorbereiding van de onderdelen

1. À l'aide d'alcool isopropylique, nettoyez les surfaces de contact du tube, de la potence et du cintre. Ne lubrifiez jamais ces surfaces.
2. Retirez les vis de la potence.
3. **Zipp SL Sprint et Service Course :** appliquez de la graisse sur le filetage des vis. **Zipp Service Course SL :** appliquez du lubrifiant antigrippant pour titane sur le filetage des vis en titane.
4. Remettez en place les vis du collier du tube de direction et serrez-les à la main. Mettez de côté les vis de la plaque avant.
5. Installez le jeu de direction et la fourche sur le vélo en respectant les instructions du fabricant. Avant de couper le tube de direction de la fourche, veillez à bien calculer la hauteur totale du tube en prenant en compte la potence, le jeu de direction et les entretoises.

1. Utilizzare alcool isopropilico per pulire le superfici di contatto di tubo, attacco manubrio e manubrio. Non lubrificare le superfici.
2. Rimuovere i bulloni dell'attacco manubrio.
3. **Zipp SL Sprint e Service Course:** Applicare grasso alle filettature dei bulloni. **Zipp Service Course SL:** Applicare antigrippaggio in titanio sulle filettature dei bulloni in titanio.
4. Reinstallare i bulloni di bloccaggio dello sterzo fino a quando siano serrati a mano. Mettere da parte i bulloni della piastraforma.
5. Installare la serie sterzo e la forcella sulla bici secondo le istruzioni del produttore. Prima di tagliare il canotto di sterzo della forcella, tenere conto dell'altezza complessiva della pila di attacco, serie sterzo e distanziali prima di tagliare.

1. Gebruik isopropylalcohol om de buis, de stuurpen en de contactoppervlakken van het stuur schoon te maken. Smeer de oppervlakken niet.
2. Verwijder de stuurpenbouten.
3. **Zipp SL Sprint en Service Course:** Breng smeervet op de schroefdraad van de bouten aan. **Zipp Service Course SL:** Breng een anti-vastlooppiddel op de schroefdraad van de titanium bouten aan.
4. Plaats de stuurklembouten terug en draai deze handvast aan. Leg de slotplaatbouten opzij.
5. Monteer het balhoofd en de vork op de fiets volgens de instructies van de fabrikant. Alvorens de stuurbuis van de vork af te zagen, houd rekening met de algemene stapelhoogte van de stuurpen, het balhoofd en de afstandshouders.

Preparação das peças

パーツの準備

部件准备

1. Use álcool isopropílico para limpar as superfícies de contacto do tubo da coluna, do espigão da direcção e do guiador. Não lubrifique nenhuma das superfícies.
2. Retire os pernos do espigão da direcção.
3. **Zipp SL Sprint e Service Course:** Aplique massa lubrificante nos fios de rosca dos pernos. **Zipp Service Course SL:** Aplique massa anti-gripagem para titânio nos fios de rosca dos pernos de titânio.
4. Volte a instalar os pernos da braçadeira que aperta o espigão da direcção à coluna da direcção até que fiquem apertados apenas com os dedos. Guarde os pernos da placa da frente de aperto ao guiador.
5. Instale a caixa da direcção e o garfo na bicicleta de acordo com as instruções do fabricante. Antes de cortar o tubo da direcção do garfo, assegure-se de que a medição tomou em conta a altura completa das peças empilhadas para o espigão da direcção, caixa da direcção e espaçadores.

1. イソプロピル・アルコールで、チューブ、ステム、およびハンドルバーの接触面を拭き取ります。接触面に潤滑油を塗布しないでください。
2. ステム・ボルトを取り外します。
3. **Zipp SL Sprint および Service Course :** ボルトのスレッドにグリスを塗布します。 **Zipp Service Course SL :** チタン・ボルトのスレッドにチタン・アンチシーズを塗布します。
4. ステアラー・クランプ・ボルトを、指できつく締めて、再度取り付けます。フェイスレート・ボルトは、残しておきます。
5. メーカーの使用説明書に従って、ヘッドセットとフォークを自転車に取り付けます。フォークのステアラー・チューブを切断する前に、必ず、ステム、ヘッドセット、スパーサー全体を重ねた高さを考慮します。

1. 用异丙醇清洁舵管、把立和车把接触表面。请勿在表面涂润滑脂。
2. 卸下把立螺栓。
3. **Zipp SL Sprint and Service Course:** 在螺栓的螺纹上涂抹润滑脂。 **Zipp Service Course SL:** 在钛螺栓的螺纹上涂抹钛防卡剂。
4. 重新安装舵管夹紧螺栓，直至用手旋不动。将面板螺栓放在一边。
5. 按照厂商的说明将车头碗组和前叉安装到自行车上。切割前叉舵管前请确保已经考虑了把立、车头碗组和垫片的总体堆叠高度。

## Size The Handlebar (optional)

Kürzen des Lenkers (optional)

Adapte el tamaño del manillar (opcional)

The drop section of the handlebar can be cut to your desired length. Use the cut down lines as a guide to determine the best length for you.

### NOTICE

Do not cut beyond the innermost cut down line.

**Aluminum handlebar:** Use a 25-tooth (minimum) blade saw to cut the handlebar.

**Carbon handlebar:** Wrap masking tape around the handlebar on either side of the cut line, leaving a small gap between each piece of tape. This will prevent the carbon fiber from fraying when cut. Use a 25-tooth (minimum) blade saw to cut the handlebar.

Der Griffbereich des Lenkers kann auf die gewünschte Länge gekürzt werden. Verwenden Sie die Schnittlinien als Hilfsmittel, um die für Sie am besten geeignete Länge zu ermitteln.

### HINWEIS

Kürzen Sie den Lenker nicht über die innerste Schnittlinie hinaus.

**Aluminiumlenker:** Verwenden Sie ein Sägeblatt mit mindestens 25 Zähnen, um den Lenker zu kürzen.

**Carbonlenker:** Wickeln Sie auf beiden Seiten der Schnittlinie Abklebeband um den Lenker, sodass zwischen den Klebebändern nur ein schmaler Schlitz verbleibt. Dies verhindert, dass die Carbonfasern beim Sägen absplittern. Verwenden Sie ein Sägeblatt mit mindestens 25 Zähnen, um den Lenker zu kürzen.

Si lo desea, puede recortar la sección descendente del manillar a la longitud que prefiera. Para determinar la longitud más adecuada para usted, utilice como referencia las líneas de corte.

### AVISO

No recorte pasada la línea de corte más interior.

**Manillar de aluminio:** Para recortar el manillar, utilice una segueta de 25 dientes (como mínimo).

**Manillar de carbono:** Enrolle el manillar con cinta aislante bien tensada por ambos lados de la línea de corte, dejando un pequeño hueco entre cada trozo de cinta. Con ello evitará que la fibra de carbono llegue a carbonizarse al cortarla. Para recortar el manillar, utilice una segueta de 25 dientes (como mínimo).

Mesure du cintre (facultatif)

Dimensionare il manubrio (opzionale)

Het stuur inkorten (optioneel)

La partie courbe du cintre peut être recoupée à la longueur que vous désirez. Utilisez les lignes de découpe afin de déterminer la longueur la mieux adaptée.

### AVIS

Ne coupez pas au-delà de la dernière ligne de découpe.

**Cintre en aluminium :** pour couper le cintre, utilisez une scie à métaux de 25 dents (au minimum).

**Cintre en fibre de carbone :** collez du ruban adhésif d'électricien de part et d'autre de la ligne de découpe en ne laissant qu'un petit espace entre les deux morceaux de ruban. Ceci évitera que la fibre de carbone ne se délamine lors de la découpe. Pour couper le cintre, utilisez une scie à métaux de 25 dents (au minimum).

La sezione del manubrio può essere tagliata alla lunghezza desiderata. Utilizzare le linee di taglio come guida per determinare la lunghezza migliore per l'utente.

### AVVISO

Non tagliare oltre la linea di taglio più interna.

**Manubrio in alluminio:** Utilizzare un seghetto a lama a 25 denti (minimo) per tagliare il manubrio.

**Manubrio in carbonio:** Avvolgere nastro di mascheramento attorno al manubrio su uno dei lati della linea di taglio, lasciando un piccolo intervallo tra ciascun pezzo di nastro. Ciò evita che la fibra in carbonio si logori quando è tagliata. Utilizzare un seghetto a lama a 25 denti (minimo) per tagliare il manubrio.

Het insteekgedeelte van het stuur kan op uw gewenste lengte worden gezaagd. Gebruik de afzaaglijnen om de ideale lengte te bepalen.

### MEDEDELING

Zaag niet verder dan de binnenste afzaaglijn.

**Aluminium stuur:** Gebruik een zaagblad met (minimaal) 25 tanden om het stuur op de gewenste lengte te zagen.

**Carbon stuur:** Wikkel plakband rond het stuur, aan elke zijde van de afzaaglijn. Laat slechts een kleine opening tussen elk stukje plakband. Het plakband voorkomt dat de koolstofvezel tijdens het zagen begint te rafelen. Gebruik een zaagblad met (minimaal) 25 tanden om het stuur op de gewenste lengte te zagen.

Corte o guiador à medida (opcional)

ハンドルバーの長さ調節 (オプション)

确定车把的尺寸 (可选)

A parte descaída do guiador pode ser cortada ao comprimento que desejar. Use as linhas para guiar os cortes como um guia para determinar o melhor comprimento para si.

### NOTIFICAÇÃO

Não corte para além da linha de corte mais adentro.

**Guiador de alumínio:** Use uma lâmina de serra de 25 dentes por polegada (11 dentes por centímetro) (no mínimo) para cortar o guiador.

**Guiador de fibras de carbono:** Enrole fita adesiva de pintor em volta do guiador de ambos os lados da linha por onde vai fazer o corte, deixando apenas um pequeno espaço entre as duas fitas enroladas. Isto irá evitar que as fibras de carbono se esgarcem quando cortar. Use uma lâmina de serra de 25 dentes por polegada (11 dentes por centímetro) (no mínimo) para cortar o guiador.

ハンドルバーのドロップ部を好みの長さに切断することができます。切断ラインを、最適な長さを決定するガイドとして使用してください。

### 注意事項

最も内側の切断ラインを超えて切断しないでください。

**アルミ製ハンドルバー:** 歯数 25 (最低) のブレードソーを用いて、ハンドルバーを切断します。

**カーボン製ハンドルバー:** ハンドルバーを切断するラインがわずかな隙間になるように、ラインを挟むようにして両側にマスキングテープを巻き付けます。これにより、切断中にカーボン・ファイバーが擦り切れるのを防ぎます。歯数 25 (最低) のブレードソーを用いて、ハンドルバーを切断します。

车把的下把位可以切割至您想要的长度。用切割线作为指引来决定适合您的最佳长度。

### 注意

切割处请勿超过最里面的切割线。

**铝质车把:** 用 25 齿 (至少) 片锯切割车把。  
**碳纤维车把:** 在车把的切割线两侧缠上胶带纸, 每片胶带之间留出小段空隙。这可以在切割时防止碳纤维磨损。用 25 齿 (至少) 片锯切割车把。

1

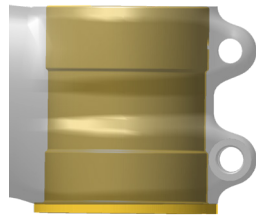

When used on a 1 1/8" steerer tube, the Service Course SL-OS stem can be installed at different rise angles. Use the included shims to raise or lower your handlebar to the indicated rise angle. No shims are used with a 1 1/4" steerer tube.

En cas d'utilisation d'un tube pivot de 1 1/8 po, la potence Service Course SL-OS peut être installée selon différentes inclinaisons. Utilisez les rondelles fournies pour élever ou abaisser votre cintre selon l'angle d'inclinaison indiqué. Il n'existe pas de rondelle pour les tubes pivot de 1 1/4 pouce.

Quando usado com uma coluna de direcção de 1 1/8 polegadas (2,86 cm), o espigão da direcção Service Course SL-OS pode ser instalado a diversos ângulos de elevação. Use os calços incluídos para subir ou descer o seu guiador até ao ângulo de elevação indicado. Não se usam calços com uma coluna de direcção de 1 1/4 polegadas (3,175 cm).



Bei Verwendung auf einem 1 1/8-Zoll-Gabelschaft kann der Service Course SL-OS-Vorbau mit verschiedenen Steigungswinkeln montiert werden. Verwenden Sie die mitgelieferten Winkleinsätze, um den Lenker mit dem angegebenen Steigungswinkel höher oder tiefer auszurichten. Bei 1 1/4-Zoll-Gabelschaften werden keine Einsätze verwendet.

Quando è utilizzato su un canotto di sterzo da 1 1/8", l'attacco manubrio Service Course SL-OS può essere installato a diversi angoli di rialzo. Utilizzare gli spessori inclusi per alzare o abbassare il manubrio all'angolo di rialzo indicato. Nessuno spessore è utilizzato con un canotto di sterzo da 1 1/4".

Service Course SL-OS ステムは、1 1/8 インチのステアラー・チューブに使用する場合、異なったライズ角で取り付けることができます。付属のシムを使用して、表示されたライズ角にハンドルバーを上下させてください。1 1/4 インチのステアラー・チューブには、シムは使用できません。

Quando se utiliza sobre un tubo de dirección de 1 pulgada y 1/8" (28,6 mm), la potencia Service Course SL-OS puede instalarse con distintos ángulos de elevación. Utilice las cuñas que vienen incluidas para subir o bajar el manillar hasta el ángulo de elevación indicado. Con el tubo de dirección de 1 pulgada y 1/4" (31,8 mm), no es necesario utilizar ninguna cuña.

Wanneer gebruikt op een 1 1/8" stuurbuis, kan de Service Course SL-OS stuurpen op verschillende hefhoeken worden gemonteerd. Gebruik de meegeleverde vulringen om uw stuur naar de aangegeven hefhoek te verhogen of te verlagen. Gebruik geen vulringen met een 1 1/4" stuurbuis.

用于 1 1/8" 舵管时，Service Course SL-OS 把立可以不同的升角安装。使用随附的填隙片将您的车把提高或降低至指定的升角。1 1/4" 舵管不使用填隙片。

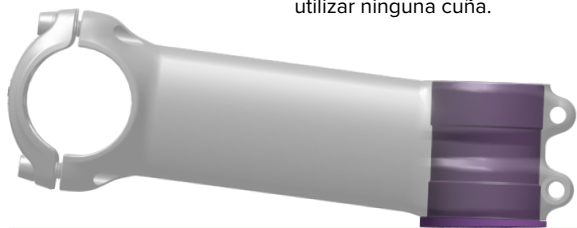

+8°

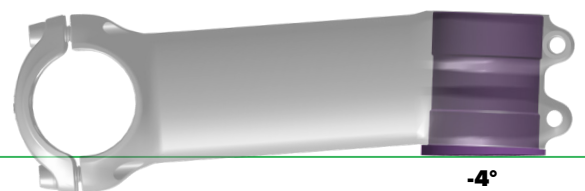

-4°

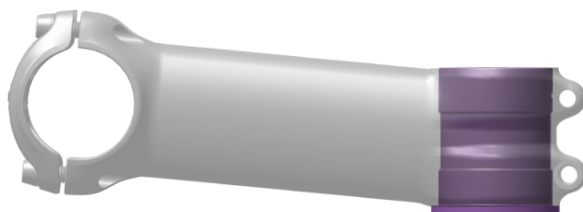

+6°

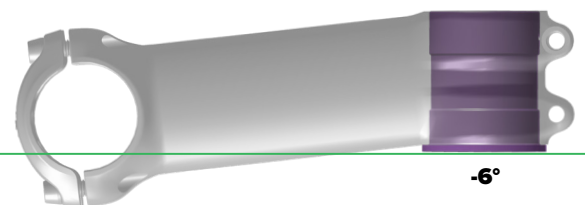

-6°

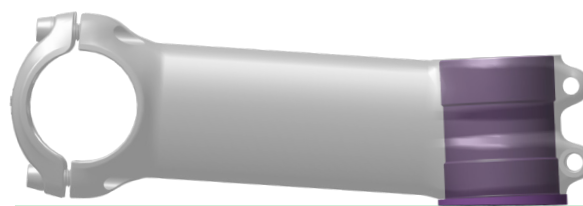

+4°

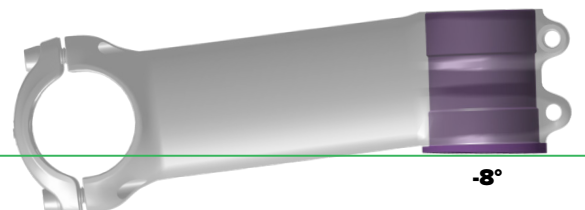

-8°



Install  
Einbauen  
Instalar

Installer  
Installare  
Monteren

Instalar  
取り付け  
安裝



Adjust  
Einstellen  
Ajustar

Régler  
Regolare  
Afstellen

Ajustar  
調節  
調整

2

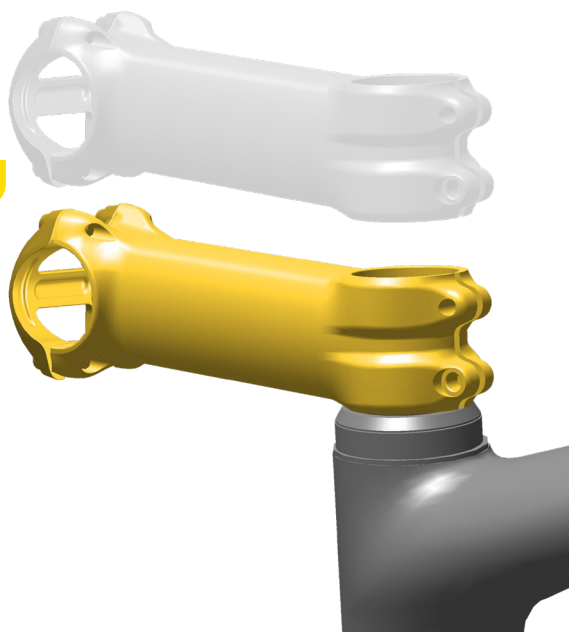

3

 $T_{25} \geq 5 \text{ N}\cdot\text{m}$   
 (44 in-lb)

### NOTICE

**Service Course SL and SL Sprint Stems:**  
Do not install a top cap spacer; the top cap will install flush to the steerer tube. Do not exceed 5 N·m (44.2 in-lb) when tightening the top cap bolt.

### AVIS

**Potences Service Course SL et SL Sprint :** n'installez pas d'entretoise avec le capuchon supérieur car le capuchon supérieur doit affleurer avec le tube de direction. Ne serrez pas le boulon du capuchon supérieur à un couple dépassant 5 N·m.

### NOTIFICAÇÃO

**Espigões da direcção Service Course SL e SL Sprint:** Não instale um espaçador para a tampa superior; a tampa superior instala-se nivelada directamente com a coluna da direcção. Não exceda 5 N·m quando apertar o perno da tampa superior.

### HINWEIS

**Service Course SL- und SL Sprint-Vorbau:**  
Montieren Sie keine Distanzstücke unter der Abdeckkappe; die Abdeckkappe wird bündig auf das Gabelschaftrohr aufgesetzt. Das maximale Anzugsmoment für die Abdeckkappenschraube beträgt 5 N·m.

### AVVISO

**Attacchi manubrio Service Course SL e SL Sprint:** Non installare un distanziale per cappuccio superiore; il cappuccio superiore è installato a livello del canotto di sterzo. Non superare 5 N·m quando si serra il bullone del cappuccio superiore.

### 注意事項

**Service Course SL および SL Sprint ステム:** トップ・キャップ・スペーサーは取り付けないでください。トップ・キャップはステアラー・チューブにぴったり触れるように取り付けます。トップ・キャップ・ボルトを締める際は、5 N·m のトルク値を超えないようにしてください。

### AVISO

**Potencias Service Course SL y SL Sprint:**  
No instale un espaciador para la tapa superior; la tapa superior debe instalarse al ras del tubo de dirección. Al apretar el tornillo de la tapa superior, no supere los 5 N·m.

### MEDEDELING

**Service Course SL en SL Sprint stuurpennen:** Installeer geen afstandhouder voor de bovenste dop; de bovenste dop moet vlak met de stuurbuis zijn. Overschrijd 5 N·m niet wanneer u de bout van de bovenste dop vastmaakt.

### 注意

**Service Course SL 和 SL Sprint 把立:** 请勿安装顶盖垫片; 顶盖在安装后应与舵管齐平。拧紧顶盖螺栓时, 扭矩请不要超过 5 N·m。



Install  
Einbauen  
Instalar

Installer  
Installare  
Monteren

Instalar  
取り付け  
安装



Torque  
Drehmoment  
Par de apriete

Serrage  
Coppia  
Aandraaimoment

Momento de torção  
締め付け  
扭緊

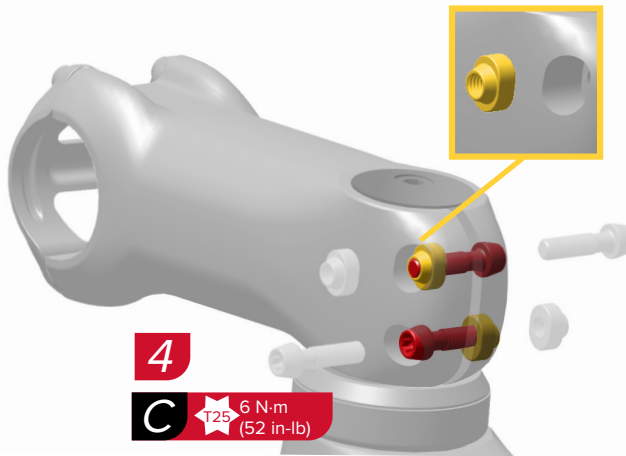

Tighten the steerer clamp bolts one full turn, in an alternating sequence to the specified torque value.

### NOTICE

**All Stems:** Do not overtighten the stem steerer clamp bolts. Overtightening the bolts could damage the fork steerer tube. Consult your fork manufacturer's instructions for maximum steerer clamp torque values.

Ziehen Sie die Vorbauklemmschrauben abwechselnd jeweils um eine volle Umdrehung fest, bis das angegebene Anzugsmoment erreicht ist.

### HINWEIS

**Alle Vorbauten:** Ziehen Sie die Gabelschaft-Klemmschrauben des Vorbaus nicht zu fest an. Wenn Sie die Gabelschaft-Klemmschrauben zu fest anziehen, kann der Gabelschaft beschädigt werden. Entnehmen Sie die maximalen Anzugsmomente für die Gabelschaft-Klemmschrauben den Anweisungen des Gabelherstellers.

Apriete de forma alternada una vuelta completa cada uno de los tornillos de las abrazaderas del tubo de dirección, hasta alcanzar el valor de par de apriete especificado.

### AVISO

**Para todos los modelos de potencias:** No apriete en exceso los tornillos de la abrazadera del tubo de dirección. Si aprieta demasiado estos tornillos, podría dañar el tubo de dirección de la horquilla. Consulte en las instrucciones del fabricante de la horquilla los valores de par máximos de la abrazadera del tubo de dirección.



Serrez l'un après l'autre les boulons du collier de la potence d'un tour complet jusqu'à atteindre la valeur de couple recommandée.

### AVIS

**Toutes les potences :** ne serrez pas trop les vis du collier qui relie la potence au tube de direction. Le fait de trop serrer ces vis pourrait endommager le tube de direction de la fourche. Reportez-vous aux instructions du fabricant de la fourche pour connaître les valeurs maximales de couple à appliquer au collier du tube de direction.

Serrare il bullone del morsetto dello sterzo di un giro completo, in sequenza alternata, al valore della coppia specificato.

### AVVISO

**Tutti gli attacchi manubrio:** Non serrare eccessivamente i bulloni di bloccaggio dell'attacco manubrio. Un serraggio eccessivo dei bulloni potrebbe danneggiare il canotto di sterzo della forcella. Consultare le istruzioni del produttore della forcella per i valori di coppia massimi del morsetto dello sterzo.

Draai elke stuurklembout één volledige slag op een afwisselende wijze aan totdat het aangegeven aandraaimoment wordt bereikt.

### MEDEDELING

**Alle stuurpennen:** Draai de stuurklembouten niet te vast aan. De bouten te strak aandraaien kan de stuurbuis van de vork beschadigen. Raadpleeg de aanwijzingen van uw vorkfabrikant voor de maximale aandraaimomenten van de stuurklembouten.

Aperte os pernos da direção uma volta completa, numa sequência alternada ao valor especificado do momento de torção.

### NOTIFICAÇÃO

**Todos os espigões da direção:** Não aperte demasiado os pernos da braçadeira de fixação do espigão da direção à coluna da direção. Um aperto demasiado dos pernos poderá danificar o tubo da direção do garfo. Consulte as instruções do fabricante do garfo para obter os valores máximos do momento de torção na braçadeira da direção.

ステアラー・クランプ・ボルトを交互に、完全に1回転させ、指定されたトルク値で締めます。

### 注意事項

**すべてのステム:** ステム・ステアラー・クランプ・ボルトを締めすぎないでください。ボルトを締めすぎると、フォーク・ステアラー・チューブを損傷する恐れがあります。ステアラー・クランプの最大トルク値については、フォーク・メーカーの使用説明書を参照してください。

交替地将舵管夹紧螺栓拧紧一整圈，直至达到指定扭矩值。

### 注意

**所有把立:** 请勿将把立舵管夹紧螺栓拧得过紧。将螺栓拧得过紧可能会导致前叉舵管损坏。最大舵管夹紧扭矩值请参考前叉厂商说明。



Install  
Einbauen  
Instalar

Installer  
Installare  
Monteren

Instalar  
取り付け  
安裝



Torque  
Drehmoment  
Par de apriete

Serrage  
Coppia  
Aandraaimoment

Momento de torção  
締め付け  
扭緊

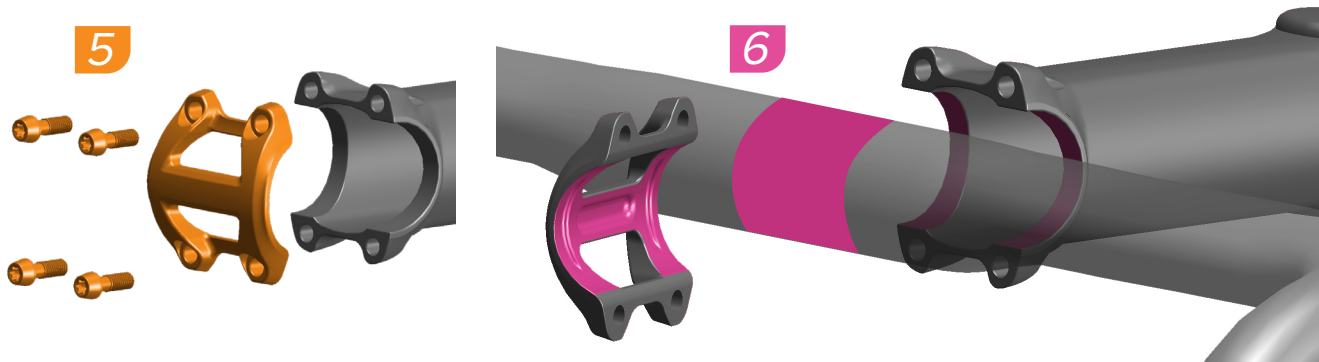

Remove the faceplate bolts and faceplate from the stem.

Apply friction paste to the inside of the stem, the inside of the faceplate, and where the bar contacts the faceplate and stem.

Entfernen Sie die Klemmenplattenschrauben und die Klemmplatte vom Vorbau.

Tragen Sie Montagepaste auf die Innenseite des Vorbaus, die Innenseite der Klemmplatte und die Stellen auf, an denen der Lenker die Klemmplatte und den Vorbau berührt.

Retire los tornillos de la placa frontal y saque la placa frontal de la potencia.

Aplique pasta de fricción al interior de la potencia, al interior de la placa frontal y a la zona donde el manillar hace contacto con la placa frontal y la potencia.

Retirez les vis de la plaque avant puis retirez la plaque avant située sur la potence.

Appliquez de la pâte de montage sur la face interne de la potence, sur la face interne de la plaque avant et à l'endroit où le cintre touche la plaque avant et la potence.

Rimuovere i bulloni della piattaforma e la piattaforma dall'attacco.

Applicare pasta ad attrito all'interno dell'attacco, all'interno della piattaforma e nel punto in cui la barra tocca la piattaforma e l'attacco.

Verwijder de slotplaatbouten en de slotplaat van de stuurpen.

Breng frictiepaste aan de binnenkant van de stuurpen, de binnenkant van de slotplaat en de plaats waar het stuur in contact komt met de slot en de stuurpen aan.

Retire os pernos da placa da frente e a placa da frente do espigão da direcção.

Aplique pasta de fricção na parte interior do espigão da direcção, na parte interior da placa da frente e também nos sítios onde o guiador contacta a placa da frente e o espigão da direcção.

フェイスプレート・ボルトとフェイスプレートをステムから取り外します。

ステムの内側とフェイスプレートの内側、さらにバーがフェイスプレートとステムに接触する部分に、フリクション・ペーストを塗布します。

將面板螺栓和面板从把立卸下。

在把立内表面、面板内表面以及车把上与面板和把立的接触面都涂抹止滑剂。

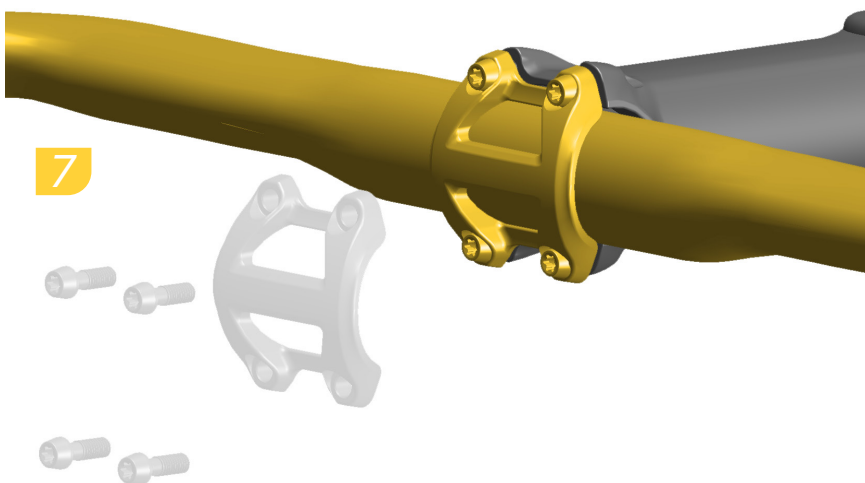

Install the handlebar, faceplate and bolts.

Montieren Sie den Lenker, die Klemmplatte und die Schrauben.

Instale el manillar, la placa frontal y los tornillos.

Installez le cintre, la plaque avant et les vis.

Installare il manubrio, la piattaforma e i bulloni.

Installeer het stuur, de slotplaat en de bouten.

Instale o guiador, a placa da frente e os pernos.

ハンドルバーを取り付け、フェイスプレートとボルトを取り付けます。

安裝车把、面板和螺栓。

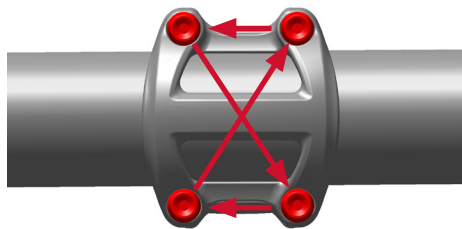

Tighten each faceplate bolt one full turn, in an alternating sequence to the specified torque value. Maintain an equal gap on the top and bottom of the stem faceplate.

Serrez chaque vis de la plaque avant d'un tour complet et en croix jusqu'à atteindre la valeur de couple recommandée. Vérifiez que les espaces visibles sur le dessus et le dessous de la plaque avant sont identiques.

Aperte cada um dos pernos da placa da frente (de aperto) uma volta completa, numa sequência alternada, ao valor especificado do momento de torção. Mantenha uma folga igual na parte de cima e na parte de baixo da placa de aperto do espigão da direção.

### ⚠️ WARNING - CRASH HAZARD

Do not overtighten the stem faceplate bolts. Overtightening the bolts could crush the handlebar and cause it to break. This could lead to a crash resulting in serious injury and/or death.

Ziehen Sie die Klemmplattenschrauben abwechselnd jeweils um eine volle Umdrehung fest, bis das angegebene Anzugsmoment erreicht ist. Am oberen und unteren Rand der Vorbau-Klemmplatte muss ein gleichmäßiger Spalt verbleiben.

### ⚠️ AVERTISSEMENT - RISQUE DE CHUTE

Ne serrez pas trop les vis de la plaque avant de la potence. Le fait de trop serrer ces vis pourrait déformer le cintre et entraîner sa défaillance. Ceci pourrait provoquer une chute susceptible de causer des blessures graves voire mortelles.

Serrare ciascun bullone della piattaforma di un giro completo, in sequenza alternata, al valore della coppia specificato. Mantenere una distanza uguale dalla parte superiore e inferiore della piattaforma dell'attacco manubrio.

### ⚠️ AVISO - PERIGO DE ACIDENTE

Não aperte demasiado os pernos da placa da frente do espigão da direção. Apertar demasiado os pernos poderia esmagar o guidador e causar a sua ruptura. Isto poderia provocar um acidente resultando em ferimentos graves e/ou morte.

フェイスプレート・ボルトを図示した順番に完全に1回転させ、図示したトルク値で締めます。ステム・フェイスプレートの上部と下部に同じギャップを維持します。

### ⚠️ WARNUNG - UNFALLGEFAHR

Ziehen Sie die Vorbau-Klemmplatenschrauben nicht zu fest an. Wenn Sie die Schrauben zu fest anziehen, könnte der Lenker gequetscht werden und brechen. Dies könnte zu einem Unfall und schweren und/oder tödlichen Verletzungen führen.

Apriete los tornillos de la placa frontal una vuelta completa siguiendo un patrón alterno hasta alcanzar el valor de par de apriete especificado. Mantenga la misma separación en las partes superior e inferior de la placa frontal de la potencia.

### ⚠️ AVVERTENZA - PERICOLO DI INCIDENTE

Non serrare eccessivamente i bulloni della piattaforma dell'attacco manubrio. Un serraggio eccessivo dei bulloni potrebbe schiacciare il manubrio e causarne la rottura. Ciò potrebbe comportare incidenti con conseguenti lesioni gravi e/o mortali.

Draai elke slotplaatbout één volledige slag op een afwisselende wijze aan totdat het aangegeven aandraaimoment wordt bereikt. Zorg dat de ruimte aan de boven- en onderkant van de slotplaat van de stuurpen identiek is.

### ⚠️ 警告 - 事故につながる危険性

ステム・フェイスプレートのボルトを締めすぎないでください。ボルトを締めすぎると、ハンドルバーが潰れることがあり、損傷する可能性があります。これによって事故を招き、重傷および/または死亡につながる危険性があります。

交替地将每一个面板螺栓拧紧一整圈，直至达到指定扭矩值。在把立面板的顶部和底部保持相等的间隙。

### ⚠️ ATENCIÓN - RIESGO DE ACCIDENTE

No apriete en exceso los tornillos de la placa frontal de la potencia. Si aprieta demasiado estos tornillos, podría aplastar el manillar e incluso llegar a romperlo. Eso podría provocar un accidente, con consecuencias graves o incluso mortales.

### ⚠️ WAARSCHUWING - GEVAAR OP EEN ONGEVAL

Draai de slotplaatbouten van de stuurpen niet te vast aan. De bouten te vast aandraaien kan het samendrukken van het stuur veroorzaken en tot breuk leiden. Dit kan een ongeval veroorzaken en ernstig letsel en/of de dood tot gevolg hebben.

### ⚠️ 警告 - 撞伤隐患

不要将把立面板螺栓拧得过紧。将螺栓拧得过紧可能会导致车把被压坏和破裂。这可能会导致骑行时发生撞车事故，从而造成严重伤害甚至死亡。

## Faceplate Computer Mount Installation

Montage der Klemmplatten-Fahrradcomputerhalterung  
 Instalación del soporte del ordenador de la placa frontal

Installation du support pour compteur sur la plaque avant  
 Installazione dispositivo di montaggio computer su piattaforma  
 De slotplaat met computersteun installeren

Instalação do suporte de montagem do computador na placa da frente  
 フェイスプレート・コンピュータ・マウントの取り付け  
 面板码表底座安装

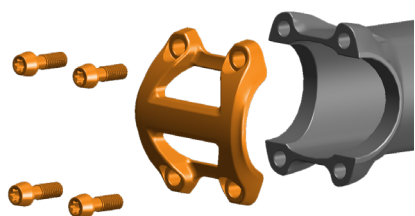

1



2

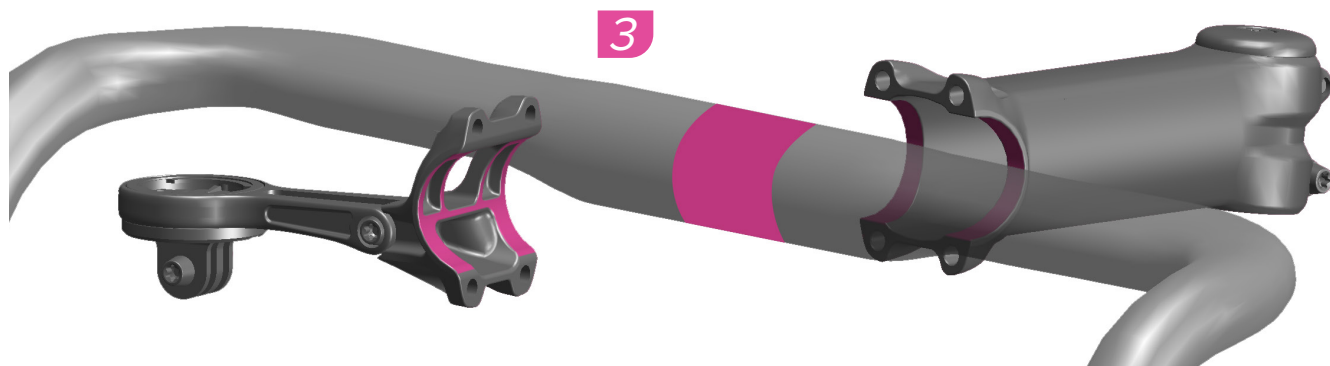

3

Apply friction paste to the inside of the stem, the inside of the faceplate computer mount, and where the bar contacts the faceplate and stem.

Tragen Sie Montagepaste auf die Innenseite des Vorbaus, die Innenseite der Klemmplatten-Fahrradcomputerhalterung und die Stellen auf, an denen der Lenker die Klemmplatte und den Vorbau berührt.

Aplique pasta de fricción al interior de la potencia, al interior del soporte del ordenador de la placa frontal y a la zona donde el manillar hace contacto con la placa frontal y la potencia.

Remove the faceplate bolts and faceplate from the stem.

Position the faceplate computer mount in the desired orientation, with the extension mounted high or low.

Entfernen Sie die Klemmplattenschrauben und die Klemmplatte vom Vorbau.

Positionieren Sie die Klemmplatten-Fahrradcomputerhalterung in der gewünschten Ausrichtung mit dem Ausleger nach oben oder unten weisend.

Retire los tornillos de la placa frontal y saque la placa frontal de la potencia.

Coloque el soporte del ordenador de la placa frontal con la orientación deseada, con la extensión montada en la posición alta o baja.

Retirez les vis de la plaque avant puis retirez la plaque avant située sur la potence.

Orientez le support pour compteur sur la plaque avant selon vos préférences avec les prolongateurs montés en position haute ou basse.

Rimuovere i bulloni della piattaforma e la piattaforma dall'attacco.

Posizionare il dispositivo di montaggio del computer su piattaforma nell'orientamento desiderato, con la prolunga montata in alto o in basso.

Verwijder de slotplaatbouten en de slotplaat van de stuurpen.

Plaats de slotplaat met computersteun in de gewenste stand, met de uitbreiding naar boven of onder gericht.

Retire os pernos da placa da frente e a placa da frente do espigão da direcção.

Posicione o suporte de montagem do computador na placa da frente com a orientação desejada, com a sua extensão montada para cima ou para baixo.

フェイスプレート・ボルトとフェイスプレートをステムから取り外します。

エクステンションをハイまたはロウの位置に取り付けることにより、フェイスプレート・コンピュータ・マウントを好みの向きに位置させます。

将面板螺栓和面板从把立卸下。

放置面板码表底座，使之处于所需的朝向，并且使延伸杆安装在高位或低位。

Appliquez de la pâte de montage sur la face interne de la potence, sur la face interne du support pour compteur sur la plaque avant et à l'endroit où le cintre touche la plaque avant et la potence.

Applicare pasta ad attrito all'interno dell'attacco, all'interno del dispositivo di montaggio del computer su piattaforma e nel punto in cui la barra tocca la piattaforma e l'attacco.

Breng frictiepaste aan de binnenkant van de stuurpen, de binnenkant van de slotplaat met computersteun en de plaats waar het stuur in contact komt met de slotplaat en de stuurpen aan.

Aplique pasta de fricção na parte interior do espigão da direcção, na parte interior do suporte de montagem do computador na placa da frente e também nos sítios onde o guiador contacta a placa da frente e o espigão da direcção.

ステムの内側とフェイスプレート・コンピュータ・マウントの内側、さらにバーがフェイスプレートとステムに接触する部分に、フリクション・ペーストを塗布します。

在把立内表面、面板码表底座内表面以及车把上与面板和把立的接触面都涂抹止滑剂。

4

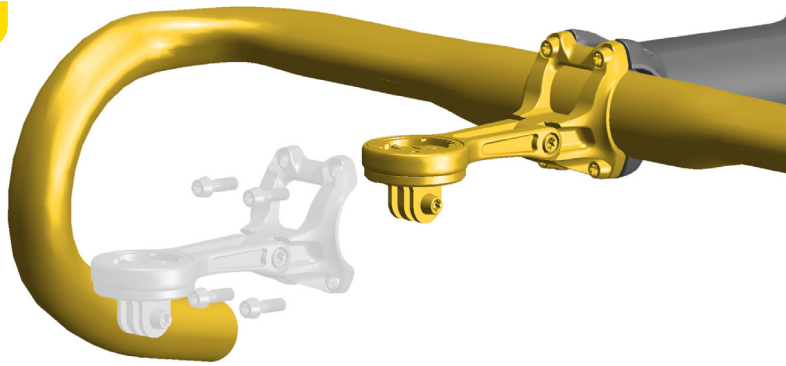

Install the handlebar, faceplate and bolts.

Installez le cintre, la plaque avant et les vis.

Instale o guiador, a placa da frente e os pernos.

Montieren Sie den Lenker, die Klemmplatte und die Schrauben.

Installare il manubrio, la piattaforma e i bulloni.

ハンドルバーを取り付け、フェイスプレートとボルトを取り付けます。

Instale el manillar, la placa frontal y los tornillos.

Installeer het stuur, de slotplaat en de bouten.

安装车把、面板和螺栓。

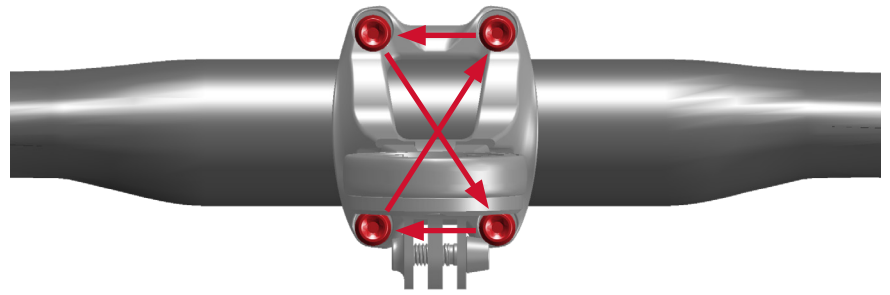

Tighten each faceplate bolt one full turn, in an alternating sequence to the specified torque value. Maintain an equal gap on the top and bottom of the stem faceplate.

Serrez chaque vis de la plaque avant d'un tour complet et en croix jusqu'à atteindre la valeur de couple recommandée. Vérifiez que les espaces visibles sur le dessus et le dessous de la plaque avant sont identiques.

Aperte cada um dos pernos da placa da frente (de aperto) uma volta completa, numa sequência alternada, ao valor especificado do momento de torção. Mantenha uma folga igual na parte de cima e na parte de baixo da placa de aperto do espigão da direcção.

#### ⚠ WARNING - CRASH HAZARD

Do not overtighten the stem faceplate bolts. Overtightening the bolts could crush the handlebar and cause it to break. This could lead to a crash resulting in serious injury and/or death.

#### ⚠ AVERTISSEMENT - RISQUE DE CHUTE

Ne serrez pas trop les vis de la plaque avant de la potence. Le fait de trop serrer ces vis pourrait déformer le cintre et entraîner sa défaillance. Ceci pourrait provoquer une chute susceptible de causer des blessures graves voire mortelles.

#### ⚠ AVISO - PERIGO DE ACIDENTE

Não aperte demasiado os pernos da placa da frente do espigão da direcção. Apertar demasiado os pernos poderia esmagar o guiador e causar a sua ruptura. Isto poderia provocar um acidente resultando em ferimentos graves e/ou morte.

Ziehen Sie die Klemmplatenschrauben abwechselnd jeweils um eine volle Umdrehung fest, bis das angegebene Anzugsmoment erreicht ist. Am oberen und unteren Rand der Vorbau-Klemmplatte muss ein gleichmäßiger Spalt verbleiben.

Serrare ciascun bullone della piattaforma di un giro completo, in sequenza alternata, al valore della coppia specificato. Mantenere una distanza uguale dalla parte superiore e inferiore della piattaforma dell'attacco manubrio.

フェイスプレート・ボルトを図示した順番に完全に1回転させ、図示したトルク値で締めます。ステム・フェイスプレートの上部と下部に同じギャップを維持します。

#### ⚠ WARNUNG - UNFALLGEFAHR

Ziehen Sie die Vorbau-Klemmplatenschrauben nicht zu fest an. Wenn Sie die Schrauben zu fest anziehen, könnte der Lenker gequetscht werden und brechen. Dies könnte zu einem Unfall und schweren und/oder tödlichen Verletzungen führen.

#### ⚠ AVVERTENZA - PERICOLO DI INCIDENTE

Non serrare eccessivamente i bulloni della piattaforma dell'attacco manubrio. Un serraggio eccessivo dei bulloni potrebbe schiacciare il manubrio e causarne la rottura. Ciò potrebbe comportare incidenti con conseguenti lesioni gravi e/o mortali.

#### ⚠ 警告 - 事故につながる危険性

ステム・フェイスプレートのボルトを締めすぎないでください。ボルトを締めすぎると、ハンドルバーが潰れることがあり、損傷する可能性があります。これによって事故を招き、重傷および/または死亡につながる危険性があります。

Apriete los tornillos de la placa frontal una vuelta completa siguiendo un patrón alterno hasta alcanzar el valor de par de apriete especificado. Mantenga la misma separación en las partes superior e inferior de la placa frontal de la potencia.

Draai elke slotplaatbout één volledige slag op een afwisselende wijze aan totdat het aangegeven aandraaimoment wordt bereikt. Zorg dat de ruimte aan de boven- en onderkant van de slotplaat van de stuurpen identiek is.

交替地将每一个面板螺栓拧紧一整圈，直至达到指定扭矩值。在把立面板的顶部和底部保持相等的间隙。

#### ⚠ ATENCIÓN - RIESGO DE ACCIDENTE

No apriete en exceso los tornillos de la placa frontal de la potencia. Si aprieta demasiado estos tornillos, podría aplastar el manillar e incluso llegar a romperlo. Eso podría provocar un accidente, con consecuencias graves o incluso mortales.

#### ⚠ WAARSCHUWING - GEVAAR OP EEN ONGEVAL

Draai de slotplaatbouten van de stuurpen niet te vast aan. De bouten te vast aandraaien kan het samendrukken van het stuur veroorzaken en tot breuk leiden. Dit kan een ongeval veroorzaken en ernstig letsel en/of de dood tot gevolg hebben.

#### ⚠ 警告 - 撞伤隐患

不要将把立面板螺栓拧得过紧。将螺栓拧得过紧可能会导致车把被压坏和破裂。这可能会导致骑行时发生撞车事故，从而造成严重伤害甚至死亡。



Loosen or remove the extension bolt

Desserrez ou retirez la vis de l'extension.

Desaperte ou retire o perno da extensão.

Lösen oder entfernen Sie die Auslegerschraube.

Svitare o rimuovere il bullone della prolunga

エクステンション・ボルトを緩めるか、または取り外します。

Afloje o quite el tornillo de la extensión.

Draai de bout voor de uitbreiding los of verwijder deze.

旋松或卸下延伸杆螺栓

7

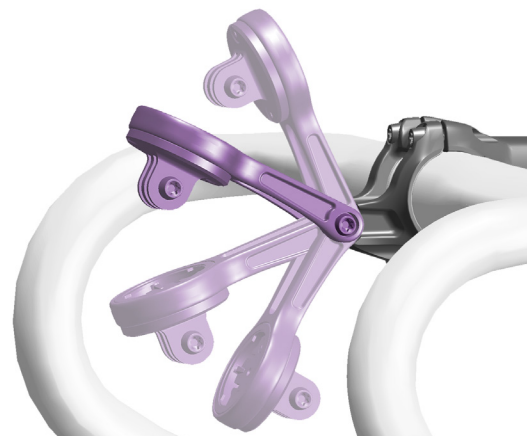
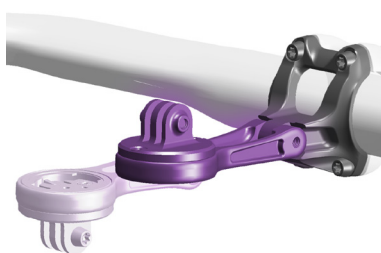

Adjust the extension mount to the desired orientation.

Réglez le support de l'extension selon vos préférences.

Ajuste o suporte de extensão para a orientação desejada.

Stellen Sie die Auslegerhalterung auf den gewünschten Winkel ein.

Regolare il dispositivo di montaggio della prolunga all'orientamento desiderato.

エクステンション・マウントを好みの向きと角度に調節します。

Ajuste el soporte de la extensión con la orientación deseada.

Stel de uitbreidingssteun in op de gewenste stand.

将延伸杆底座调节至所需的朝向。

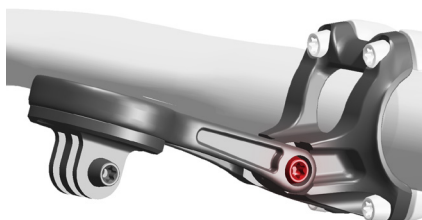

Install and tighten the extension bolt.

Installez et serrez la vis de l'extension.

Instale e aperte o perno da extensão.

Bringen Sie die Auslegerschraube an und ziehen Sie sie fest.

Installare e serrare il bullone della prolunga.

エクステンション・ボルトを取り付けて締めます。

Instale y apriete el tornillo de la extensión.

Installeer de bout voor de uitbreiding en draai ze vast.

安装并旋紧延伸杆螺栓。

8 T25 6 N·m (53 in-lb)

### NOTICE

The Faceplate Computer Mount has a maximum system weight limit (mount, computer, and accessory) of 400 grams.

### AVIS

La plaque de fixation de l'ordinateur peut supporter un poids maximal de l'ensemble (fixation, ordinateur et accessoires) de 400 grammes.

### NOTIFICAÇÃO

O suporte de montagem do computador na placa da frente tem um limite máximo de peso suportado pelo sistema (suporte de montagem, computador e acessório) de 400 gramas.

### HINWEIS

Das maximal zulässige Systemgewicht (Halteung, Computer und Zubehör) der Klemmplatten-Fahrradcomputerhalterung beträgt 400 Gramm.

### AVVISO

Il supporto per computer con piastra frontale ha un limite di peso massimo del sistema (supporto, computer e accessori) di 400 grammi.

### 注意事項

フェイスプレート・コンピュータ・マウントは、システム(マウント、コンピュータ、アクセサリ)の総重量の限度が400グラムに設定されています。

### AVISO

El soporte del ordenador de la placa frontal tiene un límite de peso máximo del sistema (soporte, ordenador y accesorio) de 400 gramos.

### MEDEDELING

De slotplaat met computersteun heeft een maximale gewichtslimiet van het systeem (steun, computer en accessoire) van 400 gram.

### 注意

面板码表底座的系统重量(底座、码表和配件)上限为400克。

## Insert Positions

Positionen des Einsatzes  
Posiciones del inserto

Positions des inserts  
Posizioni di inserimento  
Posities van het inzetstuk

Posições do inserto  
インサートの位置決め  
嵌件位置



Install the insert with the bolt holes at the 6 and 12 o'clock position for Garmin® computers (2a), and 3 and 9 o'clock position for Wahoo® computers (2b).

Setzen Sie den Einsatz für Garmin-Computer mit den Schraubenlöchern an der 6- und 12-Uhr-Position (2a) und für Wahoo-Computer mit den Schraubenlöchern an der 3- und 9-Uhr-Position (2b) ein.

Instale el inserto con los orificios para tornillos en la posición de las 6 y las 12 en punto, en el caso de ordenadores Garmin® (2a), y en la posición de las 3 y las 9 en punto, en el caso de ordenadores Wahoo® (2b).

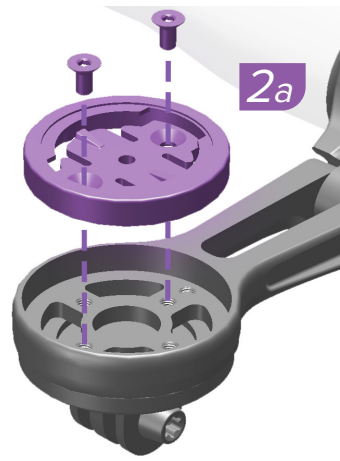

Installez l'insert en positionnant les trous de vis à 6 heures et à midi sur le cadran d'une horloge pour les compteurs Garmin® (2a) et à 3 heures et 9 heures pour les compteurs Wahoo® (2b).

Installare l'inserto con i fori dei bulloni nella posizione corrispondente alle ore 6 e 12 per i computer Garmin® (2a) e la posizione corrispondente alle ore 3 e 9 per i computer Wahoo® (2b).

Breng het inzetstuk aan met de boutgaten op de posities 6 en 12 uur voor Garmin® computers (2a) en op de posities 3 en 9 uur voor Wahoo® computers (2b).

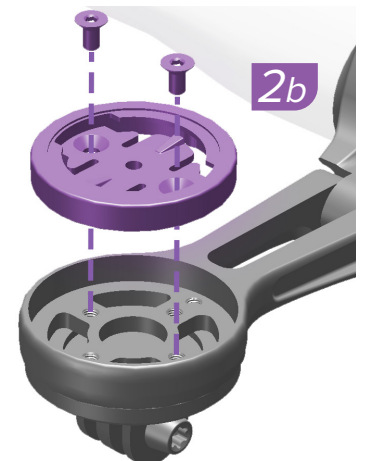

Instale o inserto com os orifícios para os pernos nas posições das 6 e das 12 horas do relógio para os computadores Garmin® (2a), e nas posições das 3 e das 9 horas do relógio para computadores Wahoo® (2b).

Garmin コンピュータ (2a) の場合はボルト穴を 6 時と 12 時の位置にして、また Wahoo コンピュータ (2b) の場合はボルト穴を 3 時と 9 時の位置にして、インサートを取り付けます。

对于 Garmin 码表 (2a)，请安装嵌件，使螺栓孔位于 6 点钟和 12 点钟位置。对于 Wahoo 码表 (2b)，请安装嵌件，使螺栓孔位于 3 点钟和 9 点钟位置。



Tighten the bolts.

Serrez les vis.

Aperte os pernos.

Ziehen Sie die Schrauben fest.

Serrare i bulloni.

ボルトを締めます。

Apriete los tornillos.

Draai de bouten vast.

旋紧螺栓。

## NOTICE

Always tether the computer to the handlebar to prevent loss in case of an accident.

## AVIS

Laissez toujours le compteur fixé au cintre pour éviter de le perdre en cas de chute.

## NOTIFICAÇÃO

Prenda sempre o computador ao guidador para evitar perda em caso de acidente.

## HINWEIS

Sichern Sie den Fahrradcomputer stets mit einem Band am Lenker, um einem Verlust bei einem Unfall vorzubeugen.

## AVVISO

Legare sempre il computer al manubrio per evitare perdite in caso di incidente.

## 注意事項

万が一の事故によって失くしてしまわないように、コンピュータは常にハンドルバーに紐で結んでおいてください。

## AVISO

Sujete siempre el ordenador al manillar para evitar su pérdida en caso de accidente.

## MEDEDELING

Bind de computer altijd vast aan het stuur om het risico op verlies in geval van een ongeval te vermijden.

## 注意

总是将码表拴在车把上，以免在发生事故时丢失。

**Combo Mount**  
Kombi-Halterung  
Soporte combinado

Support combiné  
Montaggio combinato  
Combinatiesteun

Suporte de montagem combinada  
コンボ・マウント  
Combo 底座

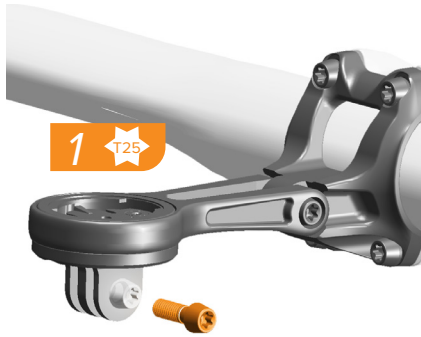

Remove the combo accessory bolt.  
Install the accessory and accessory bolt,  
then tighten.

Entfernen Sie die Kombi-Zubehörschraube.  
Bringen Sie das Zubehör und die Zubehörschraube an, und ziehen Sie diese dann fest.

Quite el tornillo del accesorio combinado.  
Instale el accesorio y el tornillo del accesorio; a continuación, apriete.



Retirez la vis de l'accessoire combiné.  
Installez l'accessoire et sa vis puis serrez la vis.

Rimuovere il bullone dell'accessorio combinato.  
Installare l'accessorio e il bullone dell'accessorio, quindi serrare.

Verwijder de bout uit het combinatie-accessoire.  
Installeer het accessoire en de bout van het accessoire, en draai vervolgens vast.

Retire o perno do suporte de montagem de acessórios.  
Instale o acessório e o perno do acessório, e depois aperte.

コンボ・アクセサリ・ボルトを取り外します。  
アクセサリを取り付け、アクセサリ・ボルトを取り付けて締めます。

卸下 Combo 配件螺栓。  
安装配件和配件螺栓，然后旋紧。



The combo mount can be removed if not needed.  
Loosen and remove the combo mount bolts and remove the mount.  
To reinstall, install the combo mount and combo mount bolts and tighten.

Die Kombi-Halterung kann abgenommen werden, wenn sie nicht benötigt wird. Lösen und entfernen Sie dazu die Schrauben der Kombi-Halterung und nehmen Sie die Halterung ab.

Zum Wiedereinbau bringen Sie die Kombi-Halterung mit den zugehörigen Schrauben an und ziehen diese fest.

El soporte combinado se puede retirar si no se necesita. Afloje y quite los tornillos del soporte combinado y retire el soporte.

Para volver a instalar, coloque el soporte combinado y los tornillos del soporte y apriete.



Le support combiné peut être retiré s'il n'est pas nécessaire. Desserrez et retirez les vis du support combiné puis retirez le support.  
Pour le remettre en place, installez le support combiné et ses vis puis serrez les vis.

Il dispositivo di montaggio combinato può essere rimosso se non necessario. Svitare and rimuovere i bulloni del dispositivo di montaggio combinato e rimuovere il dispositivo di montaggio.

Per reinstallarlo, installare il dispositivo di montaggio combinato e i bulloni del dispositivo di montaggio combinato e serrare.

De combinatiesteun kan worden verwijderd, indien niet nodig. Draai de bouten van de combinatiesteun los en verwijder de steun.

Om opnieuw te installeren, installeer de combinatiesteun en de bouten van de combinatiesteun en draai ze vast.

O suporte de montagem de acessórios pode ser retirado se ele não for necessário. Desaperte e retire os pernos do suporte de montagem de acessórios e retire o suporte.  
Para voltar a instalar, instale o suporte de montagem de acessórios e os pernos do suporte de montagem de acessórios, e depois aperte.

不要であれば、コンボ・マウントは取り外すことができます。コンボ・マウント・ボルトを緩めて取り外し、マウントを取り外してください。

再度取り付けるには、コンボ・マウントを取り付け、コンボ・マウント・ボルトを取り付けて締めます。

如果不需要 Combo 底座，则可以卸下 Combo 底座。旋松并卸下 Combo 安装螺栓，然后卸下 Combo 底座。

若要重新安装，请安装 Combo 底座和 Combo 安装螺栓，然后旋紧。

## Shifter Installation

Einbau des Schalthebels

Instalación de la palanca de cambio

Installation du levier de dérailleur  
Installazione del comando del cambio  
De schakelhendel installeren

Instalação do comando das mudanças  
シフターの取り付け  
指拨安装

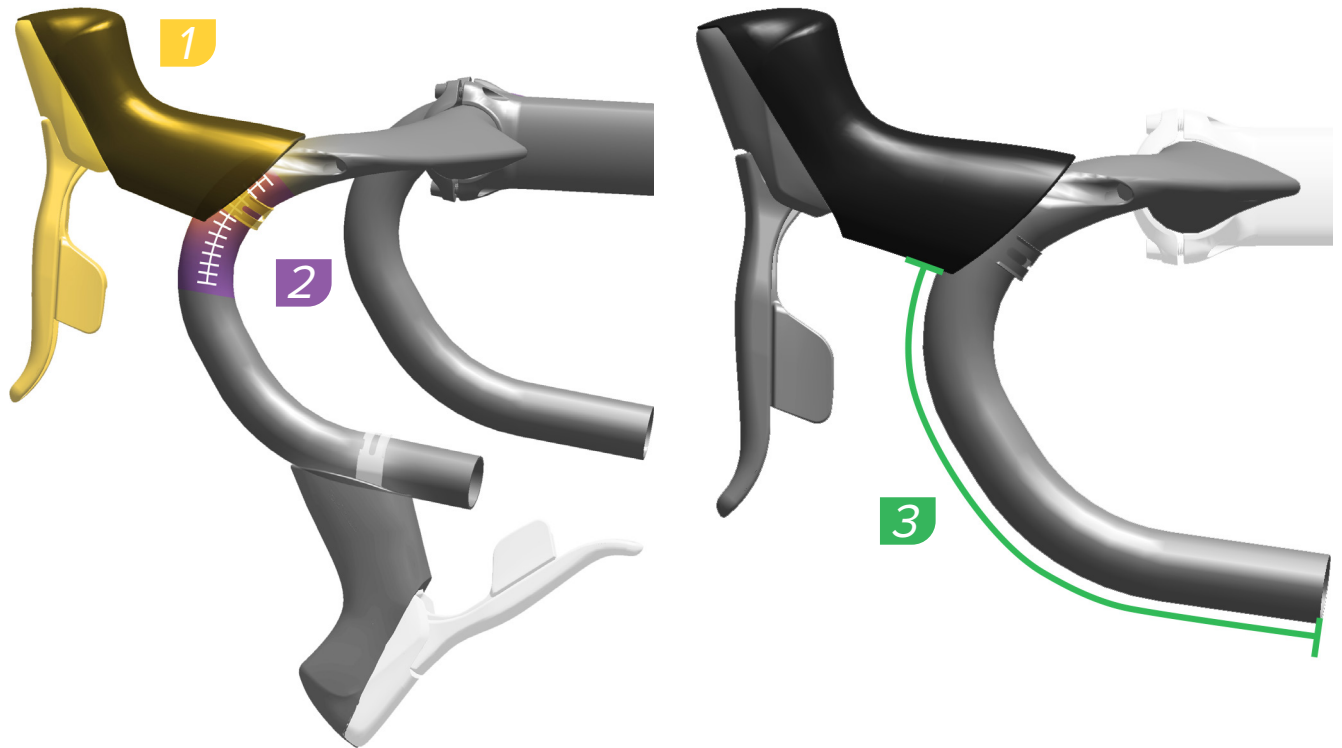

Install your shifters/brake levers according to your manufacturer's instructions. Use the guide marks on the handlebar for alignment.

For precision alignment, measure the height of each shifter from the bar end to the bottom of each shifter. For more information and setup suggestions, consult the *Zipp Drop Bar Set Up* document on [www.Zipp.com](http://www.Zipp.com).

Montieren Sie die Brems-/Schalthebel gemäß den Herstelleranweisungen. Verwenden Sie zur Ausrichtung die Führungslinien auf dem Lenker.

Für eine präzise Ausrichtung messen Sie die Höhe des jeweiligen Schalthebels vom Lenkerende zur Unterkante des Schalthebels. Weiterführende Informationen und Vorschläge zur Einstellung finden Sie im Dokument *Zipp Drop Bar Set Up* auf [www.Zipp.com](http://www.Zipp.com).

Instale las manetas de freno con cambio integrado siguiendo las instrucciones del fabricante. Para alinearlas, utilice las marcas de guía del manillar.

Para una alineación precisa, mida la altura de cada palanca de cambio desde el extremo del manillar hasta la parte inferior de cada palanca. Para obtener más información y sugerencias de configuración, consulte el documento *Configuración de manillares de carretera Zipp* en [www.Zipp.com](http://www.Zipp.com).

Installez vos leviers de frein/dérailleur en respectant les instructions du fabricant. Vérifiez l'alignement à l'aide des repères indiqués sur le cintre.

Pour vérifier la précision de l'alignement, mesurez la hauteur de chaque levier de dérailleur à partir de l'extrémité du cintre jusqu'à la face inférieure de chaque levier de dérailleur. Pour en savoir plus et obtenir des recommandations de réglage, consultez le document de réglage des cintres de route Zipp sur le site [www.Zipp.com](http://www.Zipp.com).

Installare le leve del cambio/dei freni secondo le istruzioni del produttore. Utilizzare i contrasegni delle guide sul manubrio per l'allineamento.

Per un allineamento preciso, misurare l'altezza di ogni leva del cambio dall'estremità del manubrio alla parte inferiore di ogni leva. Per ulteriori informazioni e suggerimenti per la configurazione, consultare il documento di configurazione della *Drop Bar Zipp* all'indirizzo [www.Zipp.com](http://www.Zipp.com).

Installeer uw schakel-/remhendels volgens de instructies van uw fabrikant. Gebruik de markeringen op het stuur voor een juiste uitlijning.

Voor een nauwkeurige uitlijning, meet de hoogte van elke schakelhendel vanaf het stuuruiteinde tot aan de onderkant van elke schakelhendel. Voor meer informatie en aanbevelingen betreffende het opstellen, raadpleeg het document *Zipp racestuur* opstellen op [www.Zipp.com](http://www.Zipp.com).

Instale as suas alavancas do conjunto travão/mudanças conforme as instruções do seu fabricante. Use as marcas guias no guidador para o alinhamento.

Para um alinhamento de precisão, meça a altura de cada manípulo das mudanças desde a extremidade do guidador até à parte de baixo de cada manípulo de mudanças. Para obter mais informações e sugestões de configuração, consulte o documento *Configuração do Guiador Descaido Zipp (Zipp Drop Bar Set Up)* em [www.Zipp.com](http://www.Zipp.com).

メーカーの説明書に従って、シフター/ブレーキレバーを取り付けます。ハンドルバーのガイドマークを使用して、アラインメントします。

精密なアラインメントを行いたい場合は、それぞれのシフターについて、バーの終端からシフターの底までの高さを計測してください。詳細およびセットアップについての情報は、[www.Zipp.com](http://www.Zipp.com)に掲載されている「Zipp ドロップ・バーのセットアップ」に関する文書を参照してください。

按照厂商说明安装刹车/指拨杆。请使用车把上的标记进行定位。

为了获得精确定位，请测量每个指拨的高度（即从车把端部到每个指拨底部的距离）。如需了解更多信息以及安装建议，请参阅 [www.Zipp.com](http://www.Zipp.com) 上的《Zipp 弯把安装文件》。



Install  
Einbauen  
Instalar

Instalar  
Installare  
Monteren

Instalar  
取り付け  
安装



Adjust  
Einstellen  
Ajustar

Régler  
Regolare  
Afstellen

Ajustar  
調節  
調節



Measure  
Messen  
Medir

Mesurer  
Misurare  
Meten

Medir  
計測  
測量

## SL-70 Aero Bar Cable/Hose Routing

SL-70 Aero Bar – Zug-/Kabel-/Leitungsführung

Tendido del cable/manguito del manillar aerodinámico SL-70

Passage des durites et câbles pour le cintre SL-70 Aero

Instradamento di cavo/tubo SL-70 Aero Bar

SL-70 Aero Bar kabel-/slanggeleiding

Encaminhamento de cabos e tubos flexíveis para SL-70 Aero Bar

SL-70 Aero Bar のケーブル/ホースのルーティング

SL-70 延伸把线缆/油管走线

### Mechanical Shift/Brake Systems

Mechanische Schalt-/Bremssysteme

Sistemas de cambio y freno mecánicos

Systèmes de freinage et de dérailleur mécaniques

Sistemi frenanti/di cambio meccanici

Mechanische schakel-/remsystemen

Sistemas de conjunto travão/mudanças mecânicas

メカニカル・シフト/ブレーキ・システム

机械变速/刹车系统

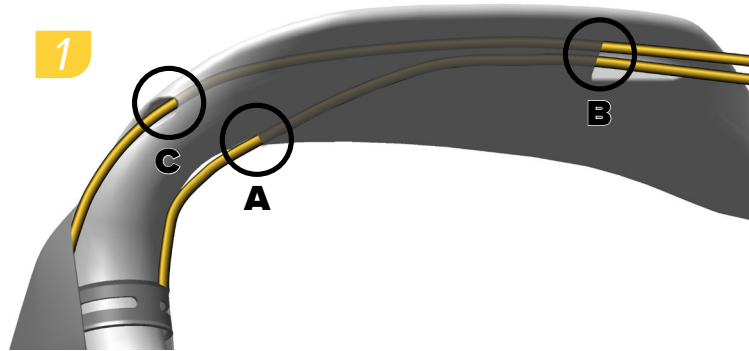

**Mechanical Shift/Brake Systems:** Measure and cut both the shifter and brake housing. The shifter housing can be internally routed through either an inboard or outboard route.

**Inboard routing:** Insert the housing into port **A**; it will exit through port **B**.

**Outboard routing:** Insert the housing into port **C**; it will exit through port **B**.

Insert the brake housing into port **A**; it will exit through port **B**. Finish the installation of the cables according to the manufacturer's instructions.

**Mechanische Schalt-/Bremssysteme:** Messen und kürzen Sie die Schaltzug- und die Bremszug-Außenhülle. Die Schaltzug-Außenhülle kann im Lenker entweder innen oder außen verlegt werden.

**Verlegung innen:** Führen Sie die Außenhülle in die Öffnung „**A**“ ein; sie tritt aus der Öffnung „**B**“ aus.

**Verlegung außen:** Führen Sie die Außenhülle in die Öffnung „**C**“ ein; sie tritt aus der Öffnung „**B**“ aus.

Führen Sie die Bremszug-Außenhülle in die Öffnung „**A**“ ein; sie tritt aus der Öffnung „**B**“ aus. Schließen Sie die Montage der Züge gemäß den Herstelleranweisungen ab.

**Sistemas de cambio y freno mecánicos:** Mida y recorte tanto la funda del cable del freno como la del cambio. La funda del cable del cambio puede ir por dentro siguiendo una trayectoria interior o exterior.

**Trayectoria interior:** Inserte la funda del cable por el orificio **A**; saldrá por el orificio **B**.

**Trayectoria exterior:** Inserte la funda por el orificio **C**; saldrá por el orificio **B**.

Inserte la funda del freno por el orificio **A**; saldrá por el orificio **B**. Termine de instalar los cables siguiendo las instrucciones del fabricante.

**Systèmes de freinage et de dérailleur mécaniques :** mesurez et coupez la gaine du dérailleur ainsi que celle du frein. La gaine du dérailleur peut passer à l'intérieur du cintre soit par son côté interne, soit par son côté externe.

**Passage côté interne :** insérez la gaine dans le trou **A** ; elle ressortira par le trou **B**.

**Passage côté externe :** insérez la gaine dans le trou **C** ; elle ressortira par le trou **B**. Insérez la gaine du frein dans le trou **A** ; elle ressortira par le trou **B**.

Terminez l'installation des câbles en vous reportant aux instructions du fabricant.

**Sistemi frenanti/di cambio meccanici:** Misurare e tagliare la guaina del freno e del comando cambio. La guaina del comando cambio può essere instradata internamente attraverso un percorso interno o esterno.

**Instradamento interno:** Inserire la guaina nella porta **A** in modo che fuoriesca dalla porta **B**.

**Instradamento esterno:** Inserire la guaina nella porta **C** in modo che fuoriesca dalla porta **B**.

Inserire la guaina del freno nella porta **A** in modo che fuoriesca dalla porta **B**. Concludere l'installazione dei cavi secondo le istruzioni del produttore.

**Mechanische schakel-/remsystemen:** Meet en knip zowel de schakel- als de rembuitenkabel op lengte. De schakelbuitenkabel kan intern via een binnen- of buitenroute worden geleid.

**Binnengeleiding:** Steek de buitenkabel in opening **A** en deze komt uit opening **B** tevoorschijn

**Buitengeleiding:** Breng de buitenkabel in opening **C**; deze komt uit opening **B** tevoorschijn.

Breng de rembuitenkabel in opening **A**; deze komt uit opening **B** tevoorschijn. Voltooi de installatie van de kabels volgens de aanwijzingen van de fabrikant.

**Sistemas de conjunto travão/mudanças mecânicos:** Meça e corte a bainha (resguardo) tanto das mudanças como do travão. A bainha das mudanças pode ser enfiada internamente por um caminho mais por dentro ou mais por fora.

**Caminho mais por dentro:** Insira a bainha pelo orifício **A**; ela irá sair pelo orifício **B**.

**Caminho mais por fora:** Insira a bainha pelo orifício **C**; ela irá sair pelo orifício **B**. Insira a bainha do travão pelo orifício **A**; ela irá sair pelo orifício **B**.

Termine a instalação dos cabos de acordo com as instruções do fabricante.

**メカニカル・シフト/ブレーキ・システム:** シフター・ハウジングとブレーキ・ハウジングの両方を測定し、切断します。シフター・ハウジングは、インボード（内側）またはアウトボード（外側）のルートで、内部にルーティングすることができます。

**インボード・ルーティング:** ハウジングをポート **A** に挿入し、ポート **B** から出します。

**アウトボード・ルーティング:** ハウジングをポート **C** に挿入し、ポート **B** から出します。

ブレーキ・ハウジングをポート **A** に挿入し、ポート **B** から出します。メーカーの使用説明書に従って、ケーブルの取り付けを完了します。

**机械变速/刹车系统:** 测量并切割指拨线管和刹车线管。指拨线管在内部走线可采用内侧或外侧线路方式。

**内侧线路:** 将线管插入 **A** 端口；从 **B** 端口穿出。

**外侧线路:** 将线管插入 **C** 端口；从 **B** 端口穿出。

将刹车线管插入 **A** 端口；从 **B** 端口穿出。请根据厂商说明完成线缆安装。



Install  
Einbauen  
Instalar

Installer  
Installare  
Monteren

Instalar  
取り付け  
安装

**SRAM Hydraulic Hose**  
SRAM Hydraulikleitung  
Manguito hidráulico SRAM

Durite hydraulique SRAM  
Tubo idraulico SRAM  
SRAM hydraulische kabel

Tubo hidráulico flexível SRAM  
SRAM 油圧ホース  
SRAM 液圧油管

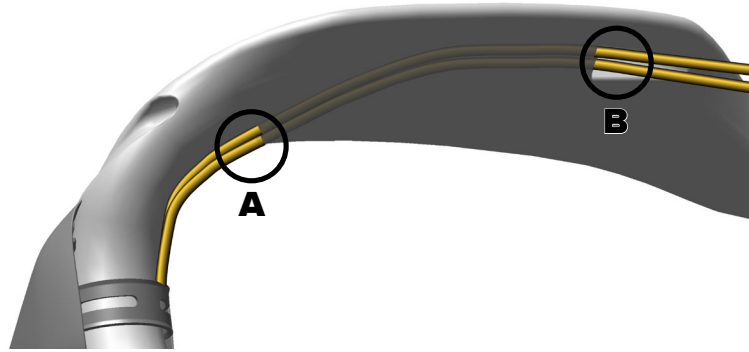

**SRAM Hydraulic Hose:** Measure and cut both the shifter and brake housing.

Disconnect the hydraulic hose from the caliper. Wrap a piece of electrical tape over the end of the hose to prevent any brake fluid from leaking. Do not remove the brake lever body bleed screw. Insert the hose into port **A**; it will exit through port **B**.

Insert the shifter housing into port **A**; it will exit through port **B**.

Reinstall the hose into the caliper and bleed the brake according to your manufacturer's instructions.

**SRAM Hydraulikleitung:** Messen und kürzen Sie die Schaltzug- und die Bremszug-Außenhülle.

Ziehen Sie die Hydraulikleitung vom Bremssattel ab. Wickeln Sie ein Stück Isolierband um das Ende der Leitung, um ein Austreten von Bremsflüssigkeit zu vermeiden. Entfernen Sie nicht die Entlüftungsschraube am Bremshebelkörper. Führen Sie die Außenhülle in die Öffnung „**A**“ ein; sie tritt aus der Öffnung „**B**“ aus.

Führen Sie die Schaltzug-Außenhülle in die Öffnung „**A**“ ein; sie tritt aus der Öffnung „**B**“ aus.

Bringen Sie die Bremsleitung wieder am Bremssattel an und entlüften Sie die Bremse gemäß den Herstelleranweisungen.

**Manguito hidráulico SRAM:** Mida y recorte tanto la funda del cable del freno como la del cambio.

Desconecte el manguito hidráulico de la pinza del freno. Envuelva con cinta aislante bien apretada el extremo del manguito, para evitar que pueda gotear líquido de frenos. No quite el tornillo de purgado del cuerpo de la maneta de freno. Inserte el manguito por el orificio **A**; saldrá por el orificio **B**.

Inserte la funda del cambio por el orificio **A**; saldrá por el orificio **B**.

Vuelva a instalar el manguito en la pinza y purgue el freno siguiendo las instrucciones del fabricante.

**Durite hydraulique SRAM :** mesurez et coupez la gaine du dérailleur ainsi que celle du frein.

Détachez la durite hydraulique de l'étrier. Fermez l'extrémité de la durite avec du ruban adhésif d'électricien pour éviter que du liquide de frein ne s'écoule par la durite. Ne retirez pas la vis de purge du corps du levier de frein. Insérez la durite dans le trou **A**; elle ressortira par le trou **B**.

Insérez la gaine du dérailleur dans le trou **A**; elle ressortira par le trou **B**.

Remettez en place la durite sur l'étrier et purgez le frein conformément aux instructions du fabricant.

**Tubo idraulico SRAM:** Misurare e tagliare la guaina del freno e del comando cambio.

Scollare il tubo idraulico dalla pinza. Avvolgere un pezzo di nastro isolante sull'estremità del tubo per evitare perdite del fluido dei freni. Non rimuovere la vite di spurgo del corpo della leva del freno. Inserire il tubo nella porta **A** in modo che fuoriesca dalla porta **B**.

Inserire la guaina del comando cambio nella porta **A** in modo che fuoriesca dalla porta **B**.

Reinstallare il tubo nella pinza e spurgare il freno secondo le istruzioni del produttore.

**SRAM hydraulische kabel:** Meet en knip zowel de schakel- als de rembuiten kabel op lengte.

Ontkoppel de hydraulische kabel van de remklauw. Wikkel een stukje isolatieplakband rond het uiteinde van de kabel om lekkage van remvloeistof uit de kabel te voorkomen. Verwijder de ontluchtingsschroef van de remhendel niet. Breng de slang in opening **A**; deze komt uit opening **B** tevoorschijn.

Breng de schakelbuiten kabel in opening **A**; deze komt uit opening **B** tevoorschijn.

Installeer de slang opnieuw in de remklauw en ontluicht de rem volgens de aanwijzingen van uw fabrikant.

**Tubo hidráulico flexível SRAM:** Meça e corte a bainha (resguardo) tanto das mudanças como do travão. Desligue o tubo flexível (mangueira) da maxila.

Enrole e aperte um pedaço de fita adesiva de electricista por cima da extremidade do tubo flexível para evitar que qualquer fluido do travão esorra para fora. Não retire o parafuso de sangrar o corpo da alavanca do travão. Insira do tubo flexível pelo orifício **A**; ele irá sair pelo orifício **B**.

Insira a bainha das mudanças pelo orifício **A**; ela irá sair pelo orifício **B**.

Volte a instalar o tubo flexível na maxila e sangre o travão de acordo com as instruções do seu fabricante.

**SRAM 油圧ホース:** シフター・ハウジングとブレーキ・ハウジングの両方を測定し、切断します。

キャリアーから油圧ホースを引き抜きます。ブレーキ・フルードが漏れ出すのを防ぐため、ホースの終端上に、適切な長さの絶縁用テープを巻き付けます。ブレーキ・レバー本体のブリードねじは取り外さないでください。ホースをポート **A** に挿入し、ポート **B** から出します。

シフター・ハウジングをポート **A** に挿入し、ポート **B** から出します。

ホースをキャリアー内に再び取り付け、メーカーの使用説明書に従ってブレーキをブリーディングします。

**SRAM 液圧油管:** 測量并切割指拨线管和刹车线管。

将液压油管从卡钳上断开。在油管末端紧紧缠上电工胶布，以防任何刹车油从油管中漏出。请勿卸下刹车杆体排空螺钉。将油管插入 **A** 端口；从 **B** 端口穿出。

将指拨线管插入 **A** 端口；从 **B** 端口穿出。

将油管重新装入卡钳，并根据厂商的说明对刹车排空。



Install  
Einbauen  
Instalar

Installer  
Installare  
Monteren

Instalar  
取り付け  
安装

## Electronic Shifting Systems

Elektronische Schaltsysteme  
Sistemas de cambio electrónico

Systèmes de changement de  
vitesse électroniques  
Sistemi con cambio elettronico  
Elektronische schakelsystemen

Sistemas de comando de  
mudanças electrónicas  
電子シフティング・システム  
电子变速系统

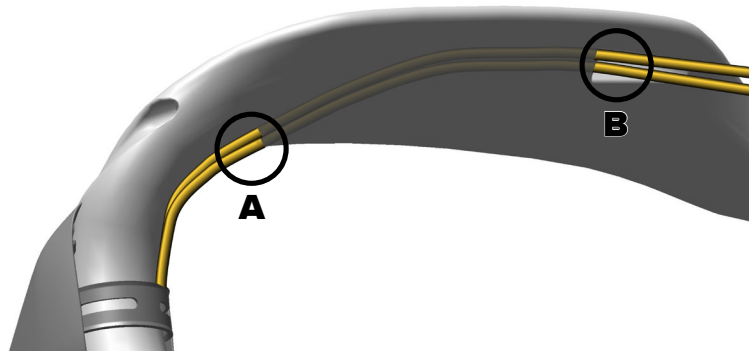

**Electric System:** Measure and cut the brake cable housing.

Use a brake cable as a guide and insert it into port **A**; it will exit through port **B**. Tape the brake cable and electric shifter wire together, then pull the brake cable out of the handlebar at port **B**; this will route the electric shifter wire through ports **A** and **B**.

Insert the brake housing into port **A**; it will exit through port **B**. Do not damage the electronic shifter wire.

Finish the installation according to the manufacturer's instructions.

**Elektrisches System:** Messen und kürzen Sie die Bremszug-Außenhülle.

Verwenden Sie einen Bremszug als Führung und führen Sie ihn in die Öffnung „**A**“ ein; er tritt aus der Öffnung „**B**“ aus. Kleben Sie den Bremszug und das Schaltkabel mit Klebeband fest aneinander und ziehen Sie dann den Bremszug vorsichtig aus der Öffnung „**B**“ im Lenker; dadurch wird das Schaltkabel durch die Öffnungen „**A**“ und „**B**“ geführt.

Führen Sie die Bremszug-Außenhülle in die Öffnung „**A**“ ein; sie tritt aus der Öffnung „**B**“ aus. Achten Sie darauf, das Schaltkabel nicht zu beschädigen.

Schließen Sie die Montage gemäß den Herstelleranweisungen ab.

**Sistema eléctrico:** Mida y recorte la funda del cable de freno.

Utilice un cable de freno como guía e insértelo por el orificio **A**; saldrá por el orificio **B**. Envuelva juntos con cinta aislante el cable de freno y del cambio eléctrico; a continuación tire del cable de freno para sacarlo del manillar por el orificio **B**; con ello dirigirá el cable del cambio eléctrico a través de los orificios **A** y **B**.

Inserte la funda del cable de freno por el orificio **A**; saldrá por el orificio **B**. Tenga cuidado de no dañar el cable del cambio electrónico.

Termine la instalación siguiendo las instrucciones del fabricante.

**Système électrique :** mesurez et coupez la gaine du câble de frein.

Utilisez un câble de frein comme guide pour insérer la gaine dans le trou **A**; elle ressortira par le trou **B**. À l'aide d'un ruban adhésif d'électricien, attachez ensemble le câble de frein et le câble du dérailleur électrique puis faites sortir le câble de frein par le trou **B** du cintre; ceci aura pour effet de faire passer le câble du dérailleur électrique par les trous **A** et **B**.

Insérez la gaine du câble de frein dans le trou **A**; elle ressortira par le trou **B**. Veillez à ne pas endommager le câble du dérailleur électrique.

Terminez l'installation conformément aux instructions du fabricant.

**Sistema elettrico:** Misurare e tagliare la guaina del cavo del freno.

Utilizzare un cavo del freno come guida e inserirlo nella porta **A** in modo che fuoriesca dalla porta **B**. Fissare il cavo del freno e il cavo del comando cambio elettrico con del nastro adesivo, poi estrarre il cavo del freno dal manubrio dalla porta **B**; in tal modo, il cavo del comando cambio elettrico viene instradato attraverso le porte **A** e **B**.

Inserire la guaina del freno nella porta **A** in modo che fuoriesca dalla porta **B**. Non danneggiare il cavo del comando cambio elettronico.

Terminare l'installazione secondo le istruzioni del produttore.

**Elektrisch systeem:** Meet en knip de rebuitenkabel op lengte.

Gebruik een remkabel als leidraad, breng deze in opening **A** en deze komt uit opening **B** tevoorschijn. Maak de remkabel en elektrische schakelkabel aan elkaar vast met behulp van plakband en trek de remkabel uit het stuur bij opening **B**; de elektrische schakelkabel wordt door openingen **A** en **B** geleid.

Breng de rebuitenkabel in opening **A** en deze komt uit opening **B** tevoorschijn.

Beschadig de elektrische schakelkabel niet. Voltooi de installatie volgens de aanwijzingen van de fabrikant.

**Sistema eléctrico:** Meça e corte a bainha (resguardo) do cabo do travão.

Use um cabo de travão como guia e insira-o no orifício **A**; ele irá sair pelo orifício **B**. Una juntos com fita adesiva o cabo do travão e o fio das mudanças eléctricas, então puxe o cabo do travão para fora do guidador pelo orifício **B**; isto encaminhará o fio das mudanças eléctricas através dos orifícios **A** e **B**.

Insira a bainha do travão pelo orifício **A**; ela irá sair pelo orifício **B**. Não danifique o fio das mudanças eléctricas.

Termine a instalação de acordo com as instruções do fabricante.

**電動システム:** ブレーキ・ケーブル・ハウジングを測定し、切断します。

ブレーキ・ケーブルをガイドに使用し、ポート **A** に挿入して、ポート **B** から出します。ブレーキ・ケーブルと電動シフター・ワイヤーを一緒にテープで留め、ブレーキ・ケーブルをハンドルバーのポート **B** から引き出します。これにより、電動シフター・ワイヤーが、ポート **A** と **B** を通してルーティングされます。

ブレーキ・ハウジングをポート **A** に挿入し、ポート **B** から出します。電動シフター・ワイヤーを傷つけないように注意してください。

メーカーの使用説明書に従って、取り付けを完了します。

**电动系统:** 测量并切割刹车线管。

用刹车线缆作为导引插入 **A** 端口; 从 **B** 端口穿出。用胶带将刹车线缆和电动指拨线缠在一起, 然后在 **B** 端口从车把中拉出刹车线缆, 这将使电动指拨线从 **A** 端口和 **B** 端口穿出。

将刹车线管插入 **A** 端口, 从 **B** 端口穿出。请勿损坏电动指拨线。

根据厂商说明完成安装。



Install  
Einbauen  
Instalar

Installer  
Installare  
Monteren

Instalar  
取り付け  
安装

## Final check

Abschließende Prüfung  
Comprobación final

## Vérification finale

Controllo finale  
Eindcontrole

## Verificação Final

最終チェック  
最后検査

- Make sure that the handlebar does not slip in the stem and that the brake/shifter does not slip on the handlebar.
- Secure the front wheel in place while twisting on the handlebar. The stem should not move independently from the front wheel.
- Make sure that the handlebar can turn in both directions, at least 90 degrees, without interference from the brake/shifter cables.
- Stellen Sie sicher, dass der Lenker im Vorbau nicht rutscht und dass der Brems-/Schalthebel nicht auf dem Lenker rutscht.
- Fixieren Sie das Vorderrad und drehen Sie den Lenker. Der Vorbau darf sich nicht unabhängig vom Vorderrad drehen.
- Stellen Sie sicher, dass sich der Lenker in beide Richtungen um mindestens 90 Grad drehen lässt, ohne dass er sich im Brems-/Schaltzug bzw. im Schaltkabel verfängt.
- Asegúrese de que el manillar no se deslice dentro de la potencia y de que el conjunto cambio/freno no se deslice por el manillar.
- Sujete la rueda delantera en su sitio mientras gira el manillar. La potencia no debería moverse independientemente de la rueda delantera.
- Asegúrese de que el manillar pueda girar en ambas direcciones al menos 90 grados sin interferir con los cables del freno o del cambio.
- Assurez-vous que le cintre ne tourne pas dans la potence et que les leviers de frein et de dérailleur ne glissent pas sur le cintre.
- Mettez la roue avant en place et verrouillez-la puis tournez le cintre. La potence ne devrait pas pouvoir bouger indépendamment de la roue avant.
- Vérifiez que le cintre peut tourner dans toutes les directions d'au moins 90 degrés sans être gêné par les câbles de frein et de dérailleur.
- Accertarsi che il manubrio non scivoli nell'attacco manubrio e che il freno/comando cambio non scivoli sul manubrio.
- Fissare la ruota anteriore in posizione piegando nel contempo il manubrio. L'attacco manubrio non dovrebbe muoversi indipendentemente dalla ruota anteriore.
- Accertarsi che il manubrio possa ruotare in entrambe le direzioni, almeno di 90 gradi, senza interferenza dai cavi del freno/comando cambio.
- Zorg dat het stuur niet in de stuurpen glijdt en dat de rem-/schakelhendel niet over het stuur glijdt.
- Houd het voorwiel stevig in positie wanneer u het stuur draait. De stuurpen mag niet afzonderlijk van het voorwiel draaien.
- Zorg dat het stuur minstens 90 graden in beide richtingen kan draaien, zonder dat de rem-/schakelkabels de stuurbewegingen hinderen.
- Assegure-se de que o guiador não escorrega no espigão da direção, e de que o conjunto travão/mudanças não escorrega no guiador.
- Fixe a roda da frente no seu lugar enquanto torce o guiador. O espigão da direção não deverá mover-se independentemente da roda da frente.
- Assegure-se de que o guiador pode girar em ambas as direções, pelo menos 90 graus, sem interferência dos cabos do conjunto travão/mudanças.
- ハンドルバーがステム内に滑り込まないことを確認し、ブレーキ / シフターがハンドルバー上で滑らないことを確認します。
- フロント・ホイールを所定の位置にしっかりと保持しながら、ハンドルバーをひねります。ステムが、フロント・ホイールと別々に動くことがあってはなりません。
- ハンドルバーが、ブレーキ・ケーブルとシフター・ケーブルに引っかかることなく、両方向に最低 90 度回転することを確かめます。
- 确保车把不会在把立中滑动，并且刹车 / 指拨不会在车把上滑动。
- 将前轮固定住，同时扭动车把。把立与前轮之间不能发生位移。
- 请确保车把往两个方向都能以至少 90 度的角度转动，且不受刹车 / 指拨线缆的干扰。

## Maintenance

Wartung

Mantenimiento

Entretien

Manutenzione

Onderhoud

Manutenção

メンテナンス

保養

- Clean the stem and handlebar with water and mild soap only.
- Routinely check the stem and handlebar bolts for the correct torque values; never ride with loose bolts.
- Routinely inspect the stem and handlebar for signs or damage or fatigue such as: cracks, dents, deformation, discoloration, scratches, or audible creaking. Discontinue use and replace any parts that are damaged or fatigued.
- Reinigen Sie den Vorbau und den Lenker nur mit Wasser und milder Seife.
- Überprüfen Sie die Vorbau- und Lenkerschrauben auf korrektes Anzugsmoment; fahren Sie nie mit losen Schrauben.
- Überprüfen Sie den Vorbau und den Lenker routinemäßig auf Anzeichen von Beschädigungen oder Materialermüdung wie Brüche, Riefen, Verformung, Verfärbung, Kratzer oder hörbares Knacken. Verwenden Sie die Komponenten im Fall von Schäden oder Materialermüdung nicht weiter und tauschen Sie sie aus.
- Limpie la potencia y el manillar utilizando sólo agua y jabón no abrasivo.
- Compruebe periódicamente que los tornillos de la potencia y del manillar estén apretados con los valores de par correctos; no monte nunca con tornillos insuficientemente apretados.
- Inspeccione periódicamente la potencia y el manillar para comprobar si presentan signos de fatiga o daños como grietas, abolladuras, deformaciones, decoloraciones, arañazos o chirridos. Si alguna pieza presenta signos de fatiga o deterioro, deje de utilizarla inmediatamente y sustitúyala.
- Nettoyez la potence et le cintre avec de l'eau et du savon doux uniquement.
- Vérifiez régulièrement que les boulons du cintre et de la potence sont serrés au couple recommandé. Ne roulez jamais avec des boulons desserrés.
- Vérifiez régulièrement que la potence et le cintre ne présentent aucun signe de détérioration ou d'usure (fissures, bosses, déformation, décoloration, rayures ou craquements sonores). Cessez d'utiliser toute pièce présentant des signes de détérioration ou d'usure et remplacez-la.
- Pulire l'attacco manubrio e il manubrio solo con acqua e sapone delicato.
- Controllare regolarmente i bulloni dell'attacco manubrio e del manubrio per verificare che i valori di coppia siano corretti; non utilizzare mai la bici con i bulloni allentati.
- Ispezionare regolarmente l'attacco manubrio e il manubrio per rilevare eventuali segni di danni o fatica quali ad esempio: incrinature, ammaccature, deformazione, scolorimento, graffi o cigolii udibili. Interrompere l'utilizzo e sostituire eventuali parti con segni di danni o di fatica.
- Maak de stuurpen en het stuur alleen schoon met water en wat milde zeep.
- Controleer regelmatig of de bouten van de stuurpen en het stuur volgens het juiste aandraaimoment vastgemaakt zijn; fiets nooit met losse bouten.
- Inspecteer de stuurpen en het stuur regelmatig op tekenen van schade of slijtage, zoals barsten, deuken, vervorming, verkleuring, krassen of hoorbaar gekraak. Stop met fietsen en vervang alle onderdelen die tekenen van schade of slijtage vertonen.
- Limpe o espigão da direcção e o guiador usando apenas água e sabão suave.
- Rotineiramente verifique os pernos do espigão da direcção e do guiador para garantir os valores correctos de momento de torção; nunca guie a bicicleta com pernos frouxos.
- Rotineiramente inspeccione o espigão da direcção e o guiador para detectar sinais ou danos ou fadiga tais como: rachas, mossas, deformações, descoloração, arranhões ou rangidos audíveis. Deixar de usar e substitua quaisquer peças que apresentem danos ou fadiga.
- ステムとハンドルバーを、水と弱い石けんのみに洗浄します。
- ステムとハンドルバーのボルトが、正しいトルク値で締められていることを定期的に確認します。決してボルトが緩んだ状態で乗らないでください。
- ステムとハンドルバーに、次のような兆候、損傷、素材疲労がないかどうか、定期的に検査します：亀裂、へこみ、変形、変色、搔き傷、聞き取れるきしみ音。損傷や素材疲労が認められる部品は使用を中止し、交換してください。
- 请仅用水和温性肥皂清洗把立和车把。
- 请定期检查把立和车把螺栓是否保持正确的扭矩值；千万不要在螺栓松动的情況下骑行。
- 请定期检查把立和车把，看是否出现损坏或疲劳迹象，如开裂、凹痕、变形、褪色、擦痕或吱呀声等。请停止使用并更换已损坏或出现疲劳迹象的部件。



---

**ASIAN HEADQUARTERS**

SRAM Taiwan  
No. 1598-8 Chung Shan Road  
Shen Kang Hsiang, Taichung City  
Taiwan R.O.C.

**WORLD HEADQUARTERS**

SRAM LLC  
1000 W. Fulton Market, 4th Floor  
Chicago, Illinois 60607  
U.S.A.

**EUROPEAN HEADQUARTERS**

SRAM Europe  
Paasbosweg 14-16  
3862ZS Nijkerk  
The Netherlands